



федеральное государственное бюджетное образовательное учреждение высшего образования
«Кемеровский государственный медицинский университет»
Министерства здравоохранения Российской Федерации

Международная междисциплинарная научно-практическая конференция

ПЕДАГОГИКА И МЕДИЦИНА В ВОСПИТАТЕЛЬНОМ ПРОСТРАНСТВЕ: ПРОБЛЕМЫ, ВОЗМОЖНОСТИ И ПЕРСПЕКТИВЫ

к 135- летию со дня рождения А. С. Макаренко



Кемерово 2023



Международная междисциплинарная научно-практическая конференция

**ПЕДАГОГИКА И МЕДИЦИНА
В ВОСПИТАТЕЛЬНОМ ПРОСТРАНСТВЕ:
ПРОБЛЕМЫ, ВОЗМОЖНОСТИ
И ПЕРСПЕКТИВЫ**

к 135- летию со дня рождения А. С. Макаренко

Редакционная коллегия сборника

Профессор, д-р. биол. наук Л. В. Начева (г. Кемерово, Россия)
Доцент, д-р. мед. наук Т. В. Пьянзова (г. Кемерово, Россия)
Профессор, д-р. мед. наук А. М. Селедцов (г. Кемерово, Россия)
Профессор, д-р. мед. наук А. А. Лопатин (г. Кемерово, Россия)
Доцент, канд. ист. наук Г. В. Акименко (г. Кемерово, Россия)
Доцент, канд. филол. наук Л. В. Гукина (г. Кемерово, Россия)
Профессор, д-р. психолог. наук И. П. Прихода (г. Луганск, Россия, ЛНР)
Доцент, канд. филол. наук Н. Е. Кожухова (г. Минск, Республика Беларусь)
Доцент, канд. мед. наук Ш. А. Сапаева (г. Ташкент, Республика Узбекистан)
Начальник Управления по воспитательной
и социальной работе А. С. Яковлев



УДК [61:371](082)
ББК 74я43
П 240

Педагогика и медицина в воспитательном пространстве: проблемы, возможности и перспективы: сборник материалов Международной междисциплинарной научно-практической конференции, к 135- летию со дня рождения А. С. Макаренко (Кемерово, 10 ноября 2023 г.) / отв. ред. Г.В. Акименко, Л.В. Гукина - Кемерово: КемГМУ, 2023. – 546 с.

Материалы международной междисциплинарной научно-практической конференции «Педагогика и медицина в воспитательном пространстве: проблемы, возможности и перспективы (к 135- летию со дня рождения А. С. Макаренко)» отражают современное состояние и перспективы развития воспитательного пространства вуза; актуальные проблемы коллективного воспитания; эффективные методы, технологии и формы образования и воспитания; основы воспитательной деятельности и профессиональные качества современного педагога; направления и способы развития личности современного студента.

Издание адресовано преподавателям вузов, научным работникам, докторантам, аспирантам, магистрантам и студентам.

Материалы публикуются в авторской редакции.

ISBN 978-5-8151-0317-7

на обложке использована фотография из открытого источника «Фотобанк от TripTonkosti»– URL: <https://triptonkosti.ru/foto/>. (дата обращения 1.11.2023)

© Кемеровский государственный
медицинский университет, 2023

ОГЛАВЛЕНИЕ

Абрамова Е. В., Колесниченко В. Н. ПРОЕКТ «МУЗЕЙ КОЛЛЕДЖА: СОЗДАЕМ ИСТОРИЮ ВМЕСТЕ» КАК ФОРМА ОРГАНИЗАЦИИ ВНЕУЧЕБНОЙ РАБОТЫ В СОВРЕМЕННЫХ УСЛОВИЯХ	12
Акименко Г. В., Федосеева И. Ф. ЗНАЧЕНИЕ ПСИХОЛОГИЧЕСКОЙ ПОДГОТОВКИ ВРАЧА ДЛЯ ЕГО БУДУЩЕЙ ПРОФЕССИОНАЛЬНОЙ ДЕЯТЕЛЬНОСТИ	20
Бабичев Н. В., Акбаев Р. М. ПРОБЛЕМА ФОРМИРОВАНИЯ КЛИНИЧЕСКОГО МЫШЛЕНИЯ ПРИ ПОДГОТОВКЕ СТУДЕНТОВ МЕДИЦИНСКОГО И ВЕТЕРИНАРНОГО ПРОФИЛЯ	30
Байдецкая Е. А. ВЛИЯНИЕ ПАТРИОТИЧЕСКОГО И ГРАЖДАНСКОГО ВОСПИТАНИЯ В ВУЗЕ НА ФОРМИРОВАНИЕ ЛИЧНОСТИ МОЛОДОГО ЧЕЛОВЕКА	37
Батиевская В. Б., Соколовский М. В. ПЕРЕДОВЫЕ ОБРАЗОВАТЕЛЬНЫЕ ТЕХНОЛОГИИ КАК СРЕДСТВО ПОВЫШЕНИЯ МОТИВАЦИИ МОЛОДЫХ ЛЮДЕЙ К ИНВЕСТИЦИЯМ В СВОЕ ОБРАЗОВАНИЕ	49
Богданов В. Р., Бирик О. И., Сумбаев Е. А. ИНТЕГРИРУЮЩИЕ НАПРАВЛЕНИЯ ОБУЧЕНИЯ СТУДЕНТОВ БИОЛОГИИ В МЕДИЦИНСКОМ ВУЗЕ	56
Боровикова З. В. ПРОБЛЕМЫ ПАТРИОТИЧЕСКОГО ВОСПИТАНИЯ В ВОСПРИЯТИИ СТУДЕНТОВ КЕМГМУ	64
Бородкина А. Ю. ВВЕДЕНИЕ КУРСА «ОСНОВЫ РОССИЙСКОЙ ГОСУДАРСТВЕННОСТИ» КАК НОВЫЙ ЭТАП ПАТРИОТИЧЕСКОГО ВОСПИТАНИЯ ОБУЧАЮЩИХСЯ	76

Валиуллина Е. В. ОСОБЕННОСТИ ПСИХОЛОГИЧЕСКОЙ АДАПТИВНОСТИ И ЛИЧНОСТНОЙ АНТИЦИПАЦИИ СТУДЕНТОВ	82
Власова В. Н. МЕХАНИЗМЫ ПАТРИОТИЧЕСКОГО ВОСПИТАНИЯ В РОССИЙСКИХ ВУЗАХ (НА ПРИМЕРЕ РостГМУ)	91
Воронцова Т. Ю. ВОСПИТАТЕЛЬНАЯ СРЕДА ВУЗА КАК ФАКТОР ЛИЧНОСТНО-ПРОФЕССИОНАЛЬНОГО СТАНОВЛЕНИЯ СТУДЕНТОВ	98
Гаврикова О. Е., Лазутина Г. С., Плаксина Л. Н. ВОСПИТАТЕЛЬНЫЕ АСПЕКТЫ ОБУЧЕНИЯ ИНОСТРАННЫХ СТУДЕНТОВ НА КАФЕДРЕ АНАТОМИИ	108
Гаюрова Ю. А. ЦЕННОСТНЫЕ ОРИЕНТАЦИИ МОЛОДЕЖИ В ОБЩЕСТВЕ СОЦИАЛЬНОЙ РЕГРЕССИИ	115
Головко О. В., Боровикова З. В., Салтанова Е. В. ВОСПИТАТЕЛЬНАЯ РАБОТА В ПРОФЕССИОНАЛЬНОЙ ДЕЯТЕЛЬНОСТИ ПРЕПОДАВАТЕЛЯ ВЫСШЕЙ ШКОЛЫ	131
Головко О.В., Брюхачев А. Н., Брюхачева Е. О. ШКОЛА АКТИВА КАК СПОСОБ ВОВЛЕЧЕНИЯ СТУДЕНТОВ В ПЕРВИЧНУЮ ПРОФСОЮЗНУЮ ОРГАНИЗАЦИЮ ВУЗА	137
Гукина Л. В., Личная Л. В. ВОСПИТАТЕЛЬНЫЙ АСПЕКТ ПРОФЕССИОНАЛЬНО - ОРИЕНТИРОВАННОГО ВЗАИМОДЕЙСТВИЯ СТУДЕНТОВ- МЕДИКОВ ПРИ ОБУЧЕНИИ ИНОСТРАННОМУ ЯЗЫКУ	141
Гукина Л. В. ВОСПИТАНИЕ КУЛЬТУРЫ АКАДЕМИЧЕСКОГО ВЗАИМОДЕЙСТВИЯ И УМЕНИЯ РАБОТАТЬ В КОМАНДЕ У БУДУЩИХ ВРАЧЕЙ ПРИ ОБУЧЕНИИ ИНОСТРАННОМУ ЯЗЫКУ МЕДИЦИНЫ	147

Денисова И. В., Осипова Е. Е., Антипочкина Е. А. ГРАЖДАНСКО-ПАТРИОТИЧЕСКИЕ КАЧЕСТВА КАК ОСНОВА СОЦИАЛЬНОГО РАЗВИТИЯ ЛИЧНОСТИ СОВРЕМЕННОГО СПЕЦИАЛИСТА	154
Дьячкова Т. С. НРАВСТВЕННО-ПРАВОВАЯ КУЛЬТУРА СЕМЬИ КАК ОСНОВА СОЦИАЛИЗАЦИИ ЛИЧНОСТИ	162
Екшикеев Т. К., Обухова И. А. ПРИКЛАДНЫЕ АСПЕКТЫ УЧЕБНО-ВОСПИТАТЕЛЬНОЙ РАБОТЫ НА ПРАКТИЧЕСКИХ ЗАНЯТИЯХ: ЭЛЕМЕНТ ГЕЙМИФИКАЦИИ (СОСТАВЛЕНИЕ МИНИ-КРОССВОРДОВ)	169
Жукова А. А., Громько М. В., Фащенко Я. И. СТУДЕНЧЕСКОЕ САМОУПРАВЛЕНИЕ КАК ВАЖНЫЙ АСПЕКТ ГРАЖДАНСКО - ПАТРИОТИЧЕСКОГО ВОСПИТАНИЯ	178
Икрамова Д. Т. ПЕРСПЕКТИВЫ СОЦИАЛЬНОЙ ПЕДИАТРИИ В МЕДИЦИНСКОМ ОБРАЗОВАНИИ	186
Казимиров В. В., Сидоркина К. С., Шермер Е. О. ПРИМЕНЕНИЕ ИННОВАЦИОННЫХ ТЕХНОЛОГИЙ В ПРОЦЕССЕ ИЗУЧЕНИЯ ИНОСТРАННЫМИ СТУДЕНТАМИ ДИСЦИПЛИНЫ «АНАТОМИЯ ЧЕЛОВЕКА» НА КАФЕДРЕ МОРФОЛОГИИ И СУДЕБНОЙ МЕДИЦИНЫ КЕМГМУ	193
Казимиров В. В., Коваленко А. С., Тарасова Д. А. УКРЕПЛЕНИЕ И СОХРАНЕНИЕ ЛУЧШИХ ТРАДИЦИЙ СТУДЕНЧЕСТВА В ВУЗАХ	206
Кирина Ю. Ю., Акименко Г. В., Селедцов А. М. ФОРМИРОВАНИЕ КОММУНИКАТИВНОЙ КРЕАТИВНОСТИ КАК РЕЗУЛЬТАТ ВЗАИМОДЕЙСТВИЯ ПРЕПОДАВАТЕЛЯ И СТУДЕНТА В ОБРАЗОВАТЕЛЬНОМ ПРОЦЕССЕ МЕДИЦИНСКОГО ВУЗА	215

Кожухова Н. Е.	222
ВОСПИТАТЕЛЬНЫЕ АСПЕКТЫ НИРС В МЕДИЦИНСКИХ ВУЗАХ (ИСТОРИЯ И ПЕРСПЕКТИВЫ)	
Козлова Л. В.	236
ВОСПИТАТЕЛЬНЫЕ АСПЕКТЫ РАБОТЫ С БИОГРАФИЧЕСКИМИ И ХУДОЖЕСТВЕННЫМИ ТЕКСТАМИ ПРИ ОБУЧЕНИИ РУССКОМУ ЯЗЫКУ ИНОСТРАННЫХ УЧАЩИХСЯ МЕДИЦИНСКИХ ВУЗОВ	
Колесникова Н. Б., Рудаева Е. В., Марочко Т. Ю.	245
ВОСПИТАТЕЛЬНАЯ РАБОТА В ПРОЦЕССЕ ПРЕПОДАВАНИЯ ДИСЦИПЛИНЫ «АКУШЕРСТВО И ГИНЕКОЛОГИЯ» В ВУЗЕ	
Кузнецова О. А.	252
РОЛЬ КУРАТОРА В ГРАЖДАНСКО-ПАТРИОТИЧЕСКОМ ВОСПИТАНИИ СТУДЕНТОВ МЕДИЦИНСКОГО КОЛЛЕДЖА	
Кузь Е. В.	259
ОБРАЗОВАТЕЛЬНОЕ ПРОСТРАНСТВО КАК УСЛОВИЕ ЭФФЕКТИВНОГО РАЗВИТИЯ ЛИЧНОСТИ СТУДЕНТА	
Левандовская Е. А., Гречанинова Л. М.	267
ПРОФЕССИОНАЛЬНЫЕ КОНКУРСЫ КАК ИНСТРУМЕНТ ПОДГОТОВКИ СПЕЦИАЛИСТОВ АКУШЕРСКОГО ДЕЛА	
Мельниченко В. В.	273
ИНФОРМАЦИОННО-КОГНИТИВНАЯ КОМПЕТЕНЦИЯ ПРЕПОДАВАТЕЛЯ МЕДИЦИНСКОГО ВУЗА КАК ОСНОВА ЕГО ПРОФЕССИОНАЛЬНОЙ ПРИГОДНОСТИ	
Неверов Н. С.	282
СТУДЕНЧЕСКИЕ МЕДИЦИНСКИЕ ОТРЯДЫ КАК ФОРМА СОЦИАЛЬНОЙ АКТИВНОСТИ МОЛОДЕЖИ	
Николаев В. А., Шатобалов Я. И., Яцына Д. С.	290
РОЛЬ ФИЗИЧЕСКОЙ КУЛЬТУРЫ В ВОСПИТАНИИ СТУДЕНТОВ МЕДИЦИНСКОГО УНИВЕРСИТЕТА	

Помыткина Т. Е., Кадашникова К. В., Третьякова С. В. РОЛЬ ПЕДАГОГИКИ И МЕДИЦИНЫ В СТАНОВЛЕНИИ ПОЛОВОГО ВОСПИТАНИЯ ДЕТЕЙ И ПОДРОСТКОВ	299
Помыткина Т. Е., Бреус А. В., Вемберг С. А. ПСИХОЛОГИЧЕСКИЕ АСПЕКТЫ РАЗВИТИЯ ЛИЧНОСТИ В МОЛОДОМ ВОЗРАСТЕ	305
Постникова А. В., Попова Н. Е., Борзова Н.В. СИМУЛЯЦИОННЫЕ ТЕХНОЛОГИИ В ПРОФОРИЕНТАЦИОННОЙ РАБОТЕ ШКОЛЬНИКОВ	315
Попова Н. Е., Постникова А. В., Власова О. П. «ДЕНЬ ОТКРЫТЫХ ДВЕРЕЙ» – ЭФФЕКТИВНАЯ ФОРМА ПРОФОРИЕНТАЦИОННЫХ МЕРОПРИЯТИЙ ДЛЯ ШКОЛЬНИКОВ	324
Прихода И. В. КОНЦЕПТУАЛЬНЫЕ ОСНОВЫ МОДЕРНИЗАЦИИ ПРОФЕССИОНАЛЬНОЙ ПОДГОТОВКИ БУДУЩИХ ПСИХОЛОГОВ В СИСТЕМЕ ВЫСШЕГО ПСИХОЛОГИЧЕСКОГО ОБРАЗОВАНИЯ	331
Прошляков В. Д., Пономарева Г. В., Левина Е. А. О ТЕОРЕТИЧЕСКОЙ ПОДГОТОВКЕ СТУДЕНТОВ НА КАФЕДРЕ ФИЗИЧЕСКОГО ВОСПИТАНИЯ МЕДИЦИНСКОГО ВУЗА	343
Пчелинцева Е. В. ПЕСОЧНЫЕ ИГРЫ В РАБОТЕ С ДЕТЬМИ, ПЕРЕЖИВШИМИ НАСИЛИЕ	353
Рахимов А. К., Аскарлова Р. И. ПАТРИОТИЧЕСКОЕ ВОСПИТАНИЕ МОЛОДЕЖИ ВУЗЕ В СОВРЕМЕННЫХ УСЛОВИЯХ	3 63
Романова Е. В. СОЦИАЛЬНО-ПРАВСТВЕННОЕ РАЗВИТИЕ ЛИЧНОСТИ ЧЕРЕЗ ПРЕПОДАВАНИЕ ИНФОРМАТИКИ	372

Рубцова Е. В., Сопромадзе Н. Ш. КУЛЬТУРА ВРАЧА В ПРОФЕССИОНАЛЬНОЙ ДЕЯТЕЛЬНОСТИ	379
Рудаева Е. Г., Анфиногенова О. Б., Нейжмак З. Ф. ОРГАНИЗАЦИЯ ВОСПИТАТЕЛЬНОГО ПРОЦЕССА НА КАФЕДРЕ ДЕТСКИХ БОЛЕЗНЕЙ	387
Ряполова Т. Л., Абрамов В. А., Альмешкина А. А. ОСНОВНЫЕ МОТИВЫ ВЫБОРА ПРОФЕССИИ ВРАЧА ПЕРВОКУРСНИКАМИ МЕДИЦИНСКОГО УНИВЕРСИТЕТА В ЗАВИСИМОСТИ ОТ ГЕНДЕРНЫХ РАЗЛИЧИЙ	392
Салтанова Е. В., Головкин О. В., Боровикова З. В. РОЛЬ КУРАТОРА СТУДЕНЧЕСКОЙ ГРУППЫ В ПРОЦЕССЕ АДАПТАЦИИ СТУДЕНТОВ К УСЛОВИЯМ ОБУЧЕНИЯ В МЕДИЦИНСКОМ ВУЗЕ	399
Самарский И. Е., Отдушкина Л. Ю. ИСПОЛЬЗОВАНИЕ ТЕХНИКИ АГАР-АРТА В ОБРАЗОВАТЕЛЬНОМ ПРОЦЕССЕ И РАЗВИТИИ ЭСТЕТИЧЕСКИХ ЧУВСТВ У СТУДЕНТОВ МЕДИЦИНСКОГО УНИВЕРСИТЕТА	404
Селедцов А. М., Акименко Г. В., Кирина Ю. Ю. ПРОБЛЕМЫ ТОЛЕРАНТНОСТИ И СОЦИОКУЛЬТУРНОЙ ИНТЕГРАЦИИ В ПОЛИКУЛЬТУРНОЙ ОБРАЗОВАТЕЛЬНОЙ СРЕДЕ МЕДИЦИНСКОГО ВУЗА	412
Смирнова-Забелина Е. А. Тьютор в вузе: современная реальность или ребрендинг тьюторинга?	420
Совостюк Т. А., Гутырчик А. А., Бакун Е. П. ПРИБЛИЖЕНИЕ СТУДЕНТОВ-МЕДИКОВ К ЭТИКО-ПРАВОВОЙ КУЛЬТУРЕ В ВЫСШЕЙ ШКОЛЕ: ПРОБЛЕМЫ И ПЕРСПЕКТИВЫ	428

Соколовский М. В., Пирожкова А. Д.	438
ВОЛОНТЕРСТВО ВО ВНЕАУДИТОРНОЙ ДЕЯТЕЛЬНОСТИ СТУДЕНТОВ МЕДИЦИНСКОГО ВУЗА	
Стукалова А. С.	445
ДИАГНОСТИКА УРОВНЯ СФОРМИРОВАННОСТИ ПАТРИОТИЗМА И ГРАЖДАНСТВЕННОСТИ В СТУДЕНЧЕСКОЙ СРЕДЕ	
Тананакина Т. П., Вайленко Д. С., Кризская С. С.	455
ИННОВАЦИОННЫЕ ПОДХОДЫ К ФОРМИРОВАНИЮ ЭТИКО-ПРАВОВЫХ ЗНАНИЙ КАК ФАКТОРА РАЗВИТИЯ СУБЪЕКТНОСТИ У СТУДЕНТОВ МЕДИЦИНСКИХ УНИВЕРСИТЕТОВ	
Турдиев У. М.	466
ВОСПИТАТЕЛЬНЫЕ АСПЕКТЫ ПРОЦЕССА ОБУЧЕНИЯ В ПОЛИКУЛЬТУРНЫХ И ИНОЯЗЫЧНЫХ ГРУППАХ	
Шелихов В. Г., Рахыжанова С. О., Кувшинов Д. Ю.	473
АКАДЕМИЧЕСКАЯ МОБИЛЬНОСТЬ В РАМКАХ МЕМОРАНДУМА О СТРАТЕГИЧЕСКОМ СОТРУДНИЧЕСТВЕ	
Шелихов В. Г., Шангина О. А., Смакотина С. А.	480
КЛИНИЧЕСКАЯ СОСТАВЛЯЮЩАЯ В ПРОФЕССИОНАЛЬНОМ ВОСПИТАНИИ ВРАЧА- ПУЛЬМОНОЛОГА В МЕДИЦИНСКОМ УНИВЕРСИТЕТЕ НА ЭТАПЕ ОРДИНАТУРЫ	
Шикова В. А., Симонова П. В., Завершинская Н. А.	488
СОВРЕМЕННЫЕ И ТРАДИЦИОННЫЕ МЕТОДЫ ВОСПИТАТЕЛЬНОГО ПРОЦЕССА В ВУЗАХ МИНЗДРАВА РФ НАПРИМЕРЕ САНКТ-ПЕТЕРБУРГСКОГО ХИМИКО- ФАРМАЦЕВТИЧЕСКОГО УНИВЕРСИТЕТА	
Шмакова О. В., Головки О. В., Боровикова З. В.	499
ПЕДАГОГИЧЕСКОЕ ТВОРЧЕСТВО В ДЕЯТЕЛЬНОСТИ ПРЕПОДАВАТЕЛЯ ВЫСШЕЙ ШКОЛЫ	

Шурупова Н. Н., Размахнина Е. М. ВНЕДРЕНИЕ КОМПОНЕНТОВ ПРОФЕССИОНАЛЬНОГО ВОСПИТАНИЯ В МЕТОДОЛОГИЮ ПРАКТИЧЕСКОГО ЗАНЯТИЯ НА КАФЕДРЕ ДЕТСКОЙ СТОМАТОЛОГИИ	505
Шурупова Н. Н., Размахнина Е. М. ФОРМИРОВАНИЕ ДЕОНТОЛОГИЧЕСКИХ КАЧЕСТВ В РАБОТЕ СТОМАТОЛОГА С ПАЦИЕНТАМИ – ДЕТЬМИ И ИХ РОДИТЕЛЯМИ	511
Щербань О. В., Якимович С. Г. ЗНАЧЕНИЕ ЛИЧНОСТИ ПРЕПОДАВАТЕЛЯ В ФОРМИРОВАНИИ ОБЩЕКУЛЬТУРНЫХ И ПРОФЕССИОНАЛЬНЫХ КОМПЕТЕНЦИЙ В МЕДИЦИНСКОМ ВУЗЕ	517
Яковлев А.С., Яковлева А. А. ПЕДАГОГИЧЕСКОЕ ОБЕСПЕЧЕНИЕ ИНТЕРАКТИВНОГО ВЗАИМОДЕЙСТВИЯ ПРЕПОДАВАТЕЛЕЙ СО СТУДЕНТАМИ НА ПРИМЕРЕ МЕДИЦИНСКОГО УНИВЕРСИТЕТА	524
СВЕДЕНИЯ ОБ АВТОРАХ	534



**ПРОЕКТ «МУЗЕЙ КОЛЛЕДЖА: СОЗДАЕМ ИСТОРИЮ ВМЕСТЕ»
КАК ФОРМА ОРГАНИЗАЦИИ ВНЕУЧЕБНОЙ РАБОТЫ
В СОВРЕМЕННЫХ УСЛОВИЯХ**

Абрамова Е. В., Колесниченко В. Н.

*Областное государственное бюджетное профессиональное
образовательное учреждение «Рязанский медицинский колледж»
Минздрава России, Россия, Рязань*

Аннотация. В данной статье рассмотрено создание проекта музея медицинского колледжа. Раскрыта концепция проекта. Рассмотрены основные виды деятельности при реализации проекта.

Ключевые слова: проект, концепция проекта, цели и задачи проекта, основные виды деятельности, экспонаты музея.

**THE PROJECT «COLLEGE MUSEUM: CREATING HISTORY
TOGETHER» AS A FORM OF ORGANIZATION OF
EXTRACURRICULAR WORK IN MODERN CONDITIONS**

Abramova E.V., Kolesnichenko V.N.

Ryazan Medical College, Russia, Ryazan.

Abstract. In this article the creation of the project of the museum of medical college is considered. The concept of the project is disclosed. The main types of activities in the project realization are considered.

Keywords: project, project concept, project goals and objectives, main activities, museum exhibits.

Согласно Федеральному закону 273-ФЗ «Об образовании в Российской Федерации» и обновленным федеральным государственным стандартам (ФГОС) программа воспитания становится частью основных образовательных



программ общего образования, а в процесс воспитания подростков в образовательных организациях в качестве его основы включаются конституционные и национальные ценности российского общества.

Воспитание и развитие личности — провозглашены одними из ключевых приоритетов государственной политики в области образования.

В концепции «Духовно – нравственного развития воспитания личности гражданина России», выделено, что общеобразовательные учреждения должны воспитывать гражданина и патриота, раскрывать способности и таланты молодых россиян, готовить их к жизни в высокотехнологичном конкурентном мире.

В настоящее время остро встал вопрос о воспитании чувства патриотизма, что является одной из главнейших задач в воспитании будущих граждан России.

Решение многих проблем в жизни страны во многом зависит от уровня сформированной гражданской позиции у подрастающего поколения. Организация процесса патриотического воспитания предполагает использование всего арсенала средств и возможностей, которыми располагает общество в целях формирования личности. К таким средствам воспитания можно отнести и музеи образовательных учреждений.

Музей осуществляет связь времен. Он дает уникальную возможность сделать своими союзниками в организации учебно-воспитательного процесса поколения тех, кто жил до нас, воспользоваться их опытом в области науки, культуры, образования. [1, с. 84]

Другими словами, стержнем музея является история. Прошлое не исчезает бесследно, оно пробивается в настоящее, оставляя тысячи свидетельств своего существования в виде памятников материальной и духовной культуры, которые хранят и пропагандируют музею.



Международная междисциплинарная научно-практическая конференция
**ПЕДАГОГИКА И МЕДИЦИНА В ВОСПИТАТЕЛЬНОМ ПРОСТРАНСТВЕ:
ПРОБЛЕМЫ, ВОЗМОЖНОСТИ И ПЕРСПЕКТИВЫ**

к 135-летию со дня рождения А. С. Макаренко



Современное образовательное учреждение, независимо от его статуса остро нуждается в Музее как факторе воспитания духовно-нравственной культуры личности, патриотизма. Патриотическое воспитание подрастающего поколения всегда являлось одной из важнейших задач в любом государстве.

Если рассматривать образование как механизм передачи знаний и культурных и образовательных ценностей от одного поколения к другому, то Музей является его ключевым звеном и занимает достойное место в образовательной среде колледжа. [4, с. 12]

В «Рязанском медицинском колледже» в рамках реализации программы воспитания обучающихся к 100-летию колледжа был разработан и в данный момент реализуется проект «Музей колледжа: создаем историю вместе». Музей колледжа был создан к 95-летию нашего учебного заведения. Вначале он содержал материал поисковой работы обучающихся о преподавателях и выпускниках вначале ФАШ (фельдшерско-акушерской школы), затем медицинского училища, а теперь колледжа.

Обратившись к материалам областного архива, воспоминаниям старейших преподавателей, выпускников нами был собран большой фактический материал, позволяющий проследить историю учебного заведения, созданного по инициативе земских врачей Рязани и в первом наборе учеников состоящим из тридцати четырех человек и до настоящего времени, когда в колледже их обучается почти 2000. Собранный материал позволил к 100 нашего учебного заведения издать книгу «Сто лет под звездой милосердия», открыть памятные доски, посвященные организаторам, преподавателям и выпускникам нашего учебного заведения.

При разработке концепции проекта «Музей колледжа: создаем историю вместе» были использованы традиционные общенаучные (анализ, синтез, индукция, дедукция, гипотетико-дедуктивный метод, структурно-



функциональный метод) методы и приемы исследования, а также были применены сравнительно-исторический и сравнительно-культурологический методы, использован системный подход как методологическое направление.

Основополагающим для музейной теории и практики является принцип историзма. Этот принцип предполагает соблюдение трех важнейших условий: рассмотрение явлений и предметов в их взаимосвязи, оценку явлений и предметов с точки зрения их места в общеисторическом, цивилизационном процессе, а также изучение истории в свете современности. [2, с. 78]

Концепция проекта «Музей колледжа: создаем историю вместе» заключается в дальнейшем развитии Музея колледжа, определяет ценностно-смысловые, целевые, содержательные и результативные приоритеты его дальнейшего развития, задает основные направления, способы и механизмы деятельности по его совершенствованию и расширению. Проект адресован ко всему коллективу колледжа – и к педагогам, осуществляющим гражданское и патриотическое воспитание подрастающего поколения, на примере истории учебного заведения, и к обучающимся.

Сохранение исторической памяти поколений, через организацию поисковой и оформительской деятельности, должно способствовать формированию у обучающихся чувства сопричастности и уважения к прошлому учебного заведения, в котором они получают профессии.

Проект «Музей колледжа: создаем историю вместе» открытый, в его реализации участвуют все работающие в колледже, групповой – в его реализации задействованы как отдельные члены трудового и студенческого коллектива, так и учебные группы и объединения, он познавательный-исследовательский, долгосрочный.

Цель проекта: Создание социокультурной среды, способствующей развитию коммуникативных компетенций, навыков исследовательской работы



обучающихся, поддержке их творческих способностей, формированию гражданско-патриотических качеств личности.

Достижение поставленных целей предполагает решение следующих задач:

1. Эффективное использование сохраненных и экспонируемых подлинных исторических документов для воспитания обучающихся в духе патриотизма, гражданского самосознания, высокой нравственности.
2. Организацию поисковой работы в целях пополнения фонда музея.
3. Создание условий, обеспечивающих успешную социализацию и самореализацию личности.
4. Сохранение исторической памяти и наследия истории колледжа для будущих обучающихся колледжа.
5. Оформление исторического наследия и перевод его в интерактивные формы.

Реализации поставленных задач осуществляется через следующие виды деятельности:

1. Организационно-нормативная деятельность:
 - подготовлен пакет документов, регламентирующих деятельность Музея колледжа;
 - создан совет Музея;
 - составлен план работы Музея.
2. Поисковая и исследовательская деятельность:
 - продолжена работа по пополнению фондов Музея колледжа;
 - продолжен поиск, классификация и изучение музейных экспонатов и исторических источников;
 - активизирована работа с архивными документами;



- продолжена работа с периодической печатью, сбор газетных, журнальных статей о колледже;
- организованы встречи с выпускниками колледжа и преподавателями, работавшими в колледже;
- продолжен поиск и сбор предметов материальной и духовной культуры из истории колледжа;
- организовано выполнение студенческих исследовательских работ в форме докладов и рефератов по истории колледжа.

3. Экспозиционно-выставочная деятельность:

- организация временных тематических выставок;
- оформление интерьера музея колледжа;
- создание стационарной экспозиции.

4. Экскурсионно-просветительская деятельность:

- проведение экскурсий для студентов нового набора;
- проведение экскурсий для учащихся школ г. Рязани и области в рамках профориентационной работы;
- организация и проведение конференций по истории колледжа на основе исследовательских работ, обучающихся колледжа.

5. Оформительская деятельность:

- оформление временных и постоянных экспозиций;
- оформление материалов музея в электронном виде;
- подготовка материалов по истории специальностей колледжа для профориентационных бесед в школах г.Рязани;
- освещение в информационном пространстве (на сайте колледжа) деятельности музея;
- реставрация музейных предметов, фотоматериалов;



Международная междисциплинарная научно-практическая конференция
**ПЕДАГОГИКА И МЕДИЦИНА В ВОСПИТАТЕЛЬНОМ ПРОСТРАНСТВЕ:
ПРОБЛЕМЫ, ВОЗМОЖНОСТИ И ПЕРСПЕКТИВЫ**

к 135- летию со дня рождения А. С. Макаренко



- оформление экспозиций, витрин для Музея колледжа.

6. Издательская деятельность:

- подготовка к изданию материалов поисковой работы студентов;
- разработка печатной продукции (буклетов) о колледже.

Музееведческая деятельность стала одним из важнейших проводников гражданско-патриотического воспитания и духовно-нравственного развития обучающихся.

В музееведческой работе совместная деятельность педагога и обучающихся, превращаясь в постоянный диалог, направленный на формирование ценностных представлений у молодого поколения, вне зависимости от его предметного наполнения. [3, с. 106]

В настоящее время в Музее собрано большое количество экспонатов, что позволяет использовать богатейший имеющийся потенциал в учебно-воспитательном процессе. Материалы из фонда музея широко используются на занятиях по истории, истории здравоохранения Рязанской области, при проведении внеклассных мероприятиях.

Уникальные экспонаты музея (письменный прибор одного из организаторов Фельдшерско-акушерской школы, его докторская печать, личные вещи выпускников медицинского училища, медицинские книги, подаренные земскими врачами, по которым учились первые ученики ФАШ и последующих годов и т.д.) вызывают особый интерес у всех, кто соприкасается с историей колледжа.

На рассказах об истории колледжа, на демонстрации этих экспонатов происходит воспитание и формирование личности обучающихся. Объединенные общей идеей сохранить историю учебного заведения, в котором они получают профессиональное образование, происходит создание



Международная междисциплинарная научно-практическая конференция
**ПЕДАГОГИКА И МЕДИЦИНА В ВОСПИТАТЕЛЬНОМ ПРОСТРАНСТВЕ:
ПРОБЛЕМЫ, ВОЗМОЖНОСТИ И ПЕРСПЕКТИВЫ**

к 135- летию со дня рождения А. С. Макаренко



юношеского коллектива и его сплочение. Музей создает условия для творческой самореализации каждого студента.

Проект способствует воспитанию духовно-нравственных, гражданских и мировоззренческих качеств личности, которые проявляются в любви к Родине, к своему дому, в стремлении и умении беречь и приумножать лучшие традиции, ценности своего учебного заведения. Он необходим для сохранения исторического наследия для будущих обучающихся колледжа, для вовлечения в активную поисковую (исследовательскую) деятельность современных студентов. Проект способствует развитию творческих начал личности, новому осмыслению истории колледжа, пополнению исторического наследия и вовлечение его в культурный и воспитательный оборот.

Положительный опыт работы Музея, его реализация, направлены на сохранение истории колледжа и формирование и воспитания нравственной личности – Патриота и Гражданина.

Сегодня Музей колледжа - ценностно-ориентационный компонент всей системы образования в колледже. Поисково-исследовательские задания, экскурсионная деятельность, сбор материала, обработка фондов, оформительская и агитационная работа, инновационно-проектная деятельность - вот основные направления деятельности Музея колледжа.

Литература / References:

1. Алексеева Е.В. Школьные музеи в новом информационном пространстве / Е.В. Алексеева, П.Ю. Белкин // Директор шк. – 2006. – № 1. – С. 84-86.
2. Музей в системе непрерывного образования: [сб. ст.]. – Саратов: Сарат. ун-т, 2001. – 149 с.: ил. – (Музейная педагогика: межвуз. сб. науч. тр.)
3. Музей и общество: пробл. взаимодействия: [сб. ст.] / сост. И.М. Коссова; [науч. ред. Ю.У. Гуральник, И.М. Коссова]. – М.: АПРИКТ, 2001. –



202 с. – (Сборник трудов творческой лаборатории «Музейная педагогика» кафедры музейного дела / Акад. переподгот. работников искусства, культуры и туризма Рос. Федерации; вып.3).

4. Пшеничная С.В. Музей как информационно-коммуникативная система: автореф. дис... канд. культурологии / Пшеничная С.В. ; С.-Петерб. гос. ун-т культуры и искусств. – СПб., 2000. – 23 с.

ЗНАЧЕНИЕ ПСИХОЛОГИЧЕСКОЙ ПОДГОТОВКИ ВРАЧА ДЛЯ ЕГО БУДУЩЕЙ ПРОФЕССИОНАЛЬНОЙ ДЕЯТЕЛЬНОСТИ

Акименко Г. В.¹, Федосеева И. Ф.²

¹Кафедра психиатрии, наркологии и медицинской психологии

*²Кафедра неврологии, нейрохирургии, медицинской генетики
и медицинской реабилитации*

*ФГБОУ ВО «Кемеровский государственный медицинский университет»
Минздрава России, Россия, г. Кемерово*

Аннотация. В статье в свете современных подходов к организации высшего образования рассматривается проблема профессионального воспитания студентов, обучающихся в медицинском университете. Авторы подчеркивают особое значение воспитания в условиях обучения в высшей медицинской школе.

Ключевые слова: студент, медицинский университет, студент. профессиональное воспитание, компетентностный подход.

THE IMPORTANCE OF PSYCHOLOGICAL PREPARATION OF A DOCTOR FOR HIS FUTURE PROFESSIONAL ACTIVITY

Akimenko G.V.¹, Fedoseeva I.F.²

¹Department of Psychiatry, Narcology and Medical Psychology

*²Department of Neurology, Neurosurgery, Medical Genetics
and medical rehabilitation*

Kemerovo State Medical University, Russia, Kemerovo



Abstract. In the article, in the light of modern approaches to the organization of higher education, the problem of professional education of students studying at a medical university is considered. The author emphasizes the special importance of education in the conditions of study at a higher medical school.

Keywords: medical university, student. Professional education, competence approach.

Введение

Активное внимание к содержанию и формам воспитательной работы в вузе не нуждается в настоящее время в специальной аргументации.

Проблема, на наш взгляд, состоит в том, что недопустимо медленно осуществляется переход от констатации ее значения и необходимости к разработке эффективных психолого-педагогических и социально-психологических механизмов ее реализации, от программ и планов к целенаправленному и предметному взаимодействию со студентами, с контролем результативности этого взаимодействия на основе постоянной обратной связи.

Исследователями, работающими в сфере педагогики высшей школы, выделены две группы критериев, которые используются для оценки развития системы воспитания в вузе.

К первой группе отнесены «критерии факта», которые дают ответ на вопрос о том, есть ли в вузе системная организация воспитательной работы. Ко второй группе - критерии качества, определяющие уровень и эффективность этой работы. Соответствие первому критерию определяется уже на уровне документационного анализа жизни вуза. Определение соответствия второму –



сложный, полифакторный процесс, который сегодня даже теоретически очень слабо разработан инструментально.

Вторая проблема, которая нуждается в специальном рассмотрении, состоит в том, что до сих пор не разрешено одно из противоречий в понимании, и, как следствие, в организации воспитательной работы. Ядро этой проблемы составляет до конца не преодоленное противопоставление учебной и внеучебной (в узком смысле – внеаудиторной, воспитательной) работы. Акцент в воспитании студентов только на внеучебную деятельность, на наш взгляд, деформирует саму суть высшего образования, т.к. в реальном образовательном процессе воспитание, обучение и развитие выступают как неразрывные составляющие.

В настоящее время учебные занятия в вузе с необходимостью выполняют функции воспитания, и в первую очередь, в скрытой форме. Например, благодаря общей атмосфере в аудитории, эмоциональному фону, отношениям в группе, поведению, речи, манерам и даже внешнему виду преподавателя, происходит воздействие на личность участника самого процесса занятий.

В процессе воспитания задействовано, и играет первостепенную роль, и непосредственно содержание учебной дисциплины, ее аксиологический потенциал. Именно эта сторона воспитания, которая является традиционно сильной в медицинском вузе, сегодня нуждается в активизации и переосмыслении.

Если в процессе обучения преподаватель декларирует гуманистические ценности – сочувствие, сострадание, эмпатию, а в ходе реального взаимодействия и общения со студентами транслирует нетерпимость, раздражение и агрессию, студент оказывается в ситуации когнитивного диссонанса. Он привыкает с недоверием относиться не только к конкретному преподавателю, но и к самой системе декларируемых им ценностей. Так



формируется основа для узкого прагматизма, личностного и профессионального цинизма.

Проблемной зоной в воспитательной работе в ходе учебных занятий является ситуация оценивания знаний, умений и навыков студентов, и особенно – их низкого уровня или отсутствия. Подмена оценивания на обесценивание, переход от оценки компетентности к оценке личности – настолько хрестоматийная педагогическая ошибка, что специалисты ее практически перестали обсуждать. Однако это не означает, что в реальном образовательном процессе практика категоричных, агрессивных-критичных, уничижительных оценочных суждения со стороны преподавателей в адрес студентов преодолена.

Хроно-психологический парадокс деятельности преподавателей вуза, на наш взгляд, состоит в том, что у преподавателей естественным образом изменяются возрастные характеристики (пришел работать в университет в возрасте 25-30 лет, отработал 15-25 лет, сейчас – 40-60 лет), в то время как его студентам всегда будет 17-22 года.

На фоне формальной стабильности этих возрастных рамок спонтанно возникает одна из самых распространенных педагогических aberrаций – они «такие же, как раньше (крайняя форма – «же самые»), только...». И далее идет перечень навыков, которыми владеют или не владеют современные студенты: умением работать с текстом, анализировать, синтезировать, пользоваться гаджетами, уметь виртуализировать социальные контакты и др.

Сведение этих проблем к репертуарным различиям в операциональных сторонах деятельности является именно aberrацией, поскольку дело не только в умениях и навыках (или их отсутствии), которые часто оцениваются субъективно.



В частности, традиционно принято переоценивать уровень компьютерной подготовки студентов. Как показало наблюдение, для 60-70% студентов младших курсов он исчерпывается умением с помощью электронных устройств найти нужную информацию и общаться со сверстниками в социальных сетях.

Однако даже первичный уровень компьютерной грамотности с необходимостью предполагает знание базовых компьютерных программ (в первую очередь: текстовых редакторов и архиваторов), умение пользоваться ими в полном объёме, в том числе в учебной деятельности. К сожалению, выполнение студентами заданий по подготовке презентаций по психологии свидетельствует об очень низком уровне владения этими инструментами.

На наш взгляд, проблема возрастного разрыва в вузе гораздо многослойнее, чем представляется на первый взгляд. Сложность ее определяется в значительной степени низким уровнем информированности преподавателей о личности студента в реальном времени. Преподаватели в большинстве случаев плохо представляют психологическую структуру личности обучающегося, в первую очередь, таких ее компонентов, как направленность (потребности, цели, идеалы, установки, ценности), темпераментные и характерологические особенности, специфику эмоциональной сферы и др.

Без этих знаний педагог и в учебной, и в воспитательной работе обращается к обучающемуся как абстракции, к «студенту вообще». Либо общение на основе его прошлого опыта, личностных проекций или идентификации. С учетом естественного возрастного, а, следовательно, и культурного отрыва, эффективность этих психологических механизмов относительно невысока, при этом зачастую они выполняют еще и защитную функцию.



Перефразируя известную фразу из послереволюционного букваря, можно сформулировать данную ситуацию так: «Мы не они, они – не мы!».

Даже 10-15 лет назад студенческие коллективы «были гораздо более гомогенными по структуре личного опыта, имели сходный набор ценностных представлений (пусть и декларативных), обладали одинаково ограниченными возможностями социального выбора».

Это не означает, что обязательным условием успеха педагогической деятельности является погружение преподавателя в ментальное пространство студентов и общение исключительно на их языке. Обучение было и остается движением обучающего и обучающегося навстречу друг другу, но именно преподаватель должен выстроить (или найти) портал, соединяющий эти два пространства.

Но, это означает, что обращаясь к студенту с информационным или ценностным сообщением (message) следует хотя бы примерно представлять, что из этого послания (сообщения) на самом деле услышит студент, как он сможет его понять или интерпретировать. Образно выражаясь, «откликнуться может только тот, кого позвали».

С другой стороны, недифференцированное использование категорий «лень», «глупость», «нежелание», «лживость» в качестве объяснительных принципов поведения и учебной деятельности студентов может вводить педагогов в заблуждение и формировать негативный эмоциональный и этический контекст в отношениях со студентами.

В качестве примера рассмотрим такую характеристику темперамента (методика диагностики эмоциональности В.М. Русалова), как «эргичность», которая предполагает наличие желания умственного и физического напряжения, социальную открытость, характеризуется широтой контактов и легкостью установления межличностных отношений.



Исследования проводились на базе педиатрического факультета Кемеровского государственного медицинского университета (КемГМУ) в 2021/2022 учебном году.

В исследовании приняли участие 127 респондентов, обучавшихся на I курсе, которым в течение семестра читался курс «Психологии» объемом в две зачетные единицы (72 часа). Вследствие этого, что курс был спланирован на один семестр, по расписанию проводились: 2 часа лекций в неделю и 6 часов семинаров - практических занятий в две недели (2 и 4 часа в неделю).

В результате такого подхода, по итогам семестра около 60% (78 студентов) не смогли сдать все «Контрольные точки» с первой попытки (а часть - и со второй).

Можно констатировать, что общий уровень эргичности у обучающихся оказался недостаточным для такой интенсивной нагрузки в сфере гуманитарного знания.

Именно статистическая частота этого «сбоя» заставляет искать ответ за пределами только оценочных суждений типа «способные - неспособные», «ленивые» - «трудолюбивые». Первым шагом в этом направлении стала оптимизация расписания занятий: изучение курса было разделено на два учебных семестра. Важно и то, что это были II и III семестры, когда процесс адаптации обучающихся в вузе находился на завершающей стадии.

В контексте изучения факторов влияющих на эффективность учебной деятельности студентов представляется интересным и анализ такой психологической характеристики как, «эмоциональная направленность личности» (методика исследования эмоциональной направленности личности Б.И. Додонова).

Разработчик тестовой методики выделяет 10 видов эмоций, которые, доминируя, формируют определенные типы направленности личности.



Переживание эмоций данной направленности вызывают у человека чувство счастья, удовольствия, радости, а их отсутствие, соответственно, вызывает негативные эмоции.

Проведенное в студенческих группах исследование показало, что только у 16% (20 респондентов) была представлена гностическая эмоциональная направленность, т.е. им доставляли радость и удовольствие познание нового, поиск истины, решение интеллектуальных задач, сам процесс обучения в широком смысле слова.

- 19% студентов (24 респондента) – это люди «практической направленности», которые получали удовольствие от процесса деятельности.

У 11% (14 чел.) была достаточно ярко выражена «пугническая направленность», при которой человек ориентирован на борьбу, соперничество, даже на противостояние, и получает удовлетворение от эмоций данного вида.

Ожидаемо весомым (24%) оказался процент студентов с гедонистической эмоциональной направленностью, ориентированных на достижение душевного и физического комфорта, и получающего наибольшее удовольствие от эмоций этой группы.

В ходе исследования было также выявлено, что в целом у 53% студентов (67 чел) преобладал средний уровень развития эмпатии, а у 37% (47 чел.) - он был заниженным.

Установлено, что у респондентов наименее (на уровне ниже среднего) был развит интуитивный канал эмпатии, обеспечивающий способность предвидеть поведение партнеров, действовать в условиях дефицита исходной информации. Данный канал с необходимостью требует развития (в том числе в рамках изучения курса психологии), поскольку является значимым в профессиональной деятельности специалиста-медика.



С учетом этих данных, модель отношения студенческой группы (как и каждого студента в отдельности) к учебе в целом, равно как и модель группового поведения на конкретном занятии будет выглядеть гораздо сложнее и многомернее, чем любая из частных систем каузальной атрибуции, которые обычно используются. Очевидно, что при прочих равных условиях человек всегда будет всегда стремиться к тому виду активности, который доставляет ему удовольствие, и минимизировать тот, что вызывает негативные эмоции.

Последние ФГОС третьего поколения ориентируют педагогов на реализацию компетентного подхода в профессиональном медицинском образовании. Усиливается роль и значение непрерывного медицинского образования, усложняются задачи для личностного развития будущих врачей.

В рамках системы менеджмента качества в КемГМУ была разработана анкета потребителя образовательных услуг, направленная на изучение удовлетворенности учебным процессом, в том числе и студентов, изучающих психологию.

Обучающимся предлагалось оценить качество изложенного материала лекционных и семинарских занятий, общение взаимодействие преподавателя со студентами, их вовлеченность в учебный процесс, значимость полученных психолого-педагогических знаний для будущей профессиональной деятельности. Анкетирование проводится анонимно.

По результатам анкетирования, большинство обучающихся отметили, что лекции были интересным и полезными как для будущей профессиональной деятельности, так и для жизни (средний балл составил 8,95).

На основании анализа результатов анкетирования можно констатировать, что разработанный преподавателями кафедры тематический план лекционных занятий, презентации, доступны, интересны, адаптированы для понимания и восприятия студентами младших курсов.



Семинарские занятия по дисциплине «Психология» обучающиеся оценили выше (средний балл 9,7) в сравнении с лекциями.

От части это обусловлено студентам, учитывать их когнитивные и эмоциональные особенности. В небольших учебных группах легче создать благоприятный для учебного процесса социально-психологический климат.

Среди пожеланий студентов - увеличение количества часов проведения занятий-тренингов. Известно, что обучение в медицинском университете связано со значительными когнитивными и физиологическими нагрузками. Изучение многих дисциплин на младших курсах требует от вчерашних школьников повышенной концентрации всех психических процессов и состояний, как когнитивных, так и волевых и эмоциональных. В рамках изучения курса психологии, занятия, проходящие в режиме тренинга, с одной стороны, позволяют глубже проработать изучаемый материал, с другой - дают обучающимся возможность наработать практические навыки саморегуляции эмоциональных состояний, умение эффективно общаться и конструктивно разрешать внутриличностные и межличностные конфликты.

Заключение

Все вышеизложенное позволяет утверждать, что современная практико-ориентированная модель изучения психологии в медицинском университете требует от преподавателей вдумчивой учебно-методической проработки условий и форм организации семинарских, практических и лекционных занятий с обучающимися. Личностно ориентированный подход к студентами является важным ресурсом в реализации поставленных перед вузом задач в сфере подготовки и воспитания будущих специалистов-медиков.

Только комплексный учет всех значимых социально-психологических факторов, влияющих на формирование востребованного специалиста, даёт возможность эффективно решать задачи, поставленные перед современной



высшей школой. В числе приоритетных: обеспечение духовного и нравственного становления личности, формирование социально-значимых убеждений и ценностных ориентаций, активной профессиональной и гражданской позиции обучающихся.

Литература / References:

1. Акименко, Г.В. Учет личностных особенностей студентов как фактор результативности воспитательной работы в вузе// Наука и инновации в XXI веке: актуальные вопросы, открытия и достижения: сборник статей VI Международной научно-практической конференции/ Г.В. Акименко, Т.М. Михайлова. – Пенза: МЦНС «Наука и просвещение», 2017.- С.295-297.
2. Гафурова, Н. В. Воспитательный процесс в вузе как система / Н. В. Гафурова, Т. П. Бугаева // Высшее образование в России. – 2009. – № 6.
3. Новые модели образования для экономики XXI века / Деловой завтрак Сбербанка РФ, 23 мая 2014 г. Петербургский международный экономический форум, Санкт-Петербург, 22 - 24 мая 2014 г. Режим доступа: <http://www.vestifinance.ru/video/16180> Доступен на 8.11.2023.
4. Носкова, М.В. Качество учебного процесса в медицинском вузе: психолого-педагогический подход/ Научные ведомости. Серия Гуманитарные науки. – Москва, 2014. - № 26 (197). Выпуск 24.- С.36-48.

ПРОБЛЕМА ФОРМИРОВАНИЯ КЛИНИЧЕСКОГО МЫШЛЕНИЯ ПРИ ПОДГОТОВКЕ СТУДЕНТОВ МЕДИЦИНСКОГО И ВЕТЕРИНАРНОГО ПРОФИЛЯ

Бабичев Н. В.¹, Акбаев Р. М.²

¹ФГАОУ ВО «Российский университет дружбы народов
имени Патриса Лумумбы», Россия, г. Москва

²МГАВМиБ – МВА им. К. И. Скрябина, кандидат ветеринарных наук
ФГБОУ ВО Московская государственная академия ветеринарной
медицины и биотехнологии – МВА имени К. И. Скрябина, Россия, г. Москва



Аннотация. В работе проанализировано и уточнено содержание термина «клиническое мышление». Показаны существующие подходы к определению клинического мышления и отмечены его структурные элементы. Предложен методический подход к его формированию, основанный на развитие терминологической грамотности будущего врача.

Ключевые слова: клиническое мышление, медицинское образование, ветеринарное образование, медицинская терминология

THE PROBLEM OF FORMATION OF CLINICAL THINKING WHEN TRAINING MEDICAL AND VETERINARY STUDENTS

Babichev N. V.¹, Akbaev R. V.²

¹ *Patrice Lumumba Peoples' Friendship University of Russia
Russia, Moscow*

² *K. I. Skryabin Moscow State Academy of Veterinary Medicine and
Biotechnology – MBA, Russia, Moscow*

Abstract. The work analyzes and clarifies the content of the term «clinical thinking». Existing approaches to defining clinical thinking are shown and its structural elements are noted. A methodological approach to its formation is proposed, based on the development of terminological literacy of the future doctor.

Keywords: clinical thinking, medical education, veterinary education, medical terminology

Введение

Несмотря на то, что словосочетание «клиническое мышление» известно каждому клиницисту, активно используется в учебной и методической литературе и даже нормативных документах при разработке рабочих программ учебных дисциплин, приходится признать, что официального общепризнанного



определения этого понятия не существует, хотя попытки его формулировки предпринимались неоднократно. Противоречивость и неоднозначность этого понятия уже отмечались в литературе [7]. Вместе с тем, ещё больше проблем связано с его формированием в процессе профессионального воспитания врача любого профиля. Исходя из вышеизложенного, целью настоящей работы было знакомство с существующими определениями понятия «клиническое мышление» как составной части терминологического аппарата для разработки дидактических и методологических подходов к его формированию в процессе профессионального воспитания будущих специалистов медицинского и ветеринарного профиля.

Материал и методы исследования

Объектом исследования послужила содержательная часть понятия «клиническое мышление». В работе использован комплексный методический подход, который включал критический анализ литературных данных по проблемам развития клинического мышления в совокупности с обобщением собственного и имеющегося педагогического опыта по формированию этого компонента профессиональной компетенции будущего врача.

Результаты исследования и их обсуждение

Как показали проведённые исследования, существуют различные подходы к определению понятия «клиническое мышление». При этом в литературе встречаются как абстрактные философские определения, совершенно не отражающие суть этого понятия («клиническое мышление - это содержательно специфицированный процесс диалектического мышления, придающий целостность и законченность медицинскому знанию») [12, 13], так и определения, описывающие различные аспекты клинического мышления как процесса. При этом весьма удачным по своему содержанию, но не до конца удовлетворяющим критерию определений, нам представляется трактовка,



данная Л. Б. Лихтерманом, как способность врача к такому анализу и синтезу всех имеющихся данных о больном, при котором он мог бы вычлениить важные признаки заболевания из множества подобных случаев, будь то встречавшиеся ранее или описанные в научной литературе, при их сравнении для установления диагноза, прогноза и для разработки тактики лечения [9]. Другие имеющиеся формулировки отражают чисто медицинские аспекты [16] или личностные качества врача [6, 15], в том числе наличие интуиции [1, 10], или объединяют эти критерии [14]. Наконец, в литературных источниках в последнее время отмечены противоречия между понятиями «доказательная медицина» и «клиническое мышление» [11].

Таким образом, проведённый анализ литературы позволил установить существование различных подходов к определению клинического мышления, при этом остаётся не совсем ясным, как именно его формировать у студентов. Между тем, клиническое мышление является необходимым и обязательным условием эффективной практической деятельности врача любого профиля. Именно оно позволяет понять природу болезни, провести рациональную диагностику, оценить состояние пациента по множеству критериев и на этой основе назначить адекватное лечение.

Таким образом, клиническое мышление отражает интеллект врача. То есть клиническое мышление, на наш взгляд, представляет собой формализованное виртуальное логическое моделирование болезней, патологических состояний, процессов и реакций организма, на основе которого врач вырабатывает правильный лечебно-диагностический алгоритм действий. Практический опыт работы со студентами убедительно демонстрирует, что клиническое мышление формируется в процессе обучения медицине и ветеринарии. На первых этапах изучения студент знакомится с основными общими понятиями, затем получает представление о нарушениях в строении и



функционировании организма, а также способами воздействия на организм лекарственными средствами и, наконец, получает целостное представление о болезнях, их диагностике, морфологических и клинических проявлениях и лечебно-профилактических мероприятиях при том или ином патологическом состоянии. Однако, важно подчеркнуть, что вся эта конструкция знаний цементируется терминологическим аппаратом, поскольку, оперируя полученными понятиями, врач формирует суждения и формулирует умозаключения на своём профессиональном языке. При этом значимость терминологии для профессиональной компетентности врача, а также проблемы, связанные с интеграцией латинского языка в медицинское и ветеринарное образование, уже отмечались в литературе [2, 3, 4, 5, 8].

Заключение

Проведённые исследования позволили прийти к следующим выводам.

1. Клиническое мышление является одной из важнейших компетенций будущего врача, которую необходимо формировать, как и любую другую компетенцию, отражённую во ФГОС ВО.
2. Клиническое мышление отражает интеллект врача и связано со способностью проводить виртуальное логическое моделирование патологических состояний и находить верный лечебно-диагностический алгоритм действий.
3. Формировать клиническое мышление, как нам представляется, возможно на основе развития терминологической грамотности, без которой невозможны как формулировка диагноза, так и рациональное назначение лечебно-диагностических мероприятий.
4. Развитие клинического мышления является важной составляющей профессионального воспитания будущего врача на этапе высшего



образования в учебных заведениях медицинского и ветеринарного профиля.

Литература / References:

1. Абаев Ю.К. Интуиция врача // Клиническая медицина. 2012. № 12. С.14-18.
2. Акбаев, Р. М. К вопросу о корректном употреблении латинизированных терминов в паразитологии / Р. М. Акбаев, Н. В. Бабичев // Российский ветеринарный журнал. – 2021. – № 2. – С. 5-12. – DOI 10.32416/2500-4379-2021-2-5-12. – EDN SQQAUM.
3. Бабичев Н. В., Акбаев Р. М. Проблема интеграции латинского языка в преподавание паразитологии // Современные проблемы общей и частной паразитологии. Материалы III международного паразитологического симпозиума. 2019. С. 46-48.
4. Бабичев Н. В., Акбаев Р. М. Медицинский термин в обыденном и профессиональном ветеринарном дискурсе: сравнительные аспекты // Российский ветеринарный журнал. 2020. №. 4. С. 5–9.
5. Бабичев Н. В., Акбаев Р. М. Способы номинации диагнозов в ветеринарной практике в лингводидактическом и когнитивном аспектах (о чем умолчали страницы учебников) // Российский ветеринарный журнал. 2021. №. 1. С. 5–8.
6. Билибин А.Ф., Царегородцев Г.И. Врачебное мышление: очерк клинических суждений //Российский вестник перинатологии и педиатрии. 2003. № 1. С. 15-18.
7. Иванчук О.В., Ганина О.Г. Феномен «клиническое мышление» как одно из основополагающих понятий исследования // Современные проблемы науки и образования. – 2018. – № 5. ; URL: <https://science-education.ru/ru/article/view?id=28096> (дата обращения: 30.09.2023).



8. Лингводидактические принципы и проблемы преподавания латыни/
Бабичев Н. В., Крылова И. Н., Кондакчян Н. А., Аликулова Г. О. // Педагогика,
2020. Т. 84. № 8. С. 101- 110.

9. Лихтерман Л.Б. Высокие технологии и клиническое мышление в
нейрохирургии и неврологии. // Нейрохирургия. 2012. № 1. С. 9-17.

10. Лудупова Е.Ю., Цыбиков Е.Н., Николаев С.М. Интуиция в
практике врача традиционной медицины // Бюллетень ВСНЦ СО РАМН. 2010.
№3 (73). С. 395-396.

11. Петров В. И. Клиническое мышление и доказательная медицина //
Мед. образование и проф. развитие. 2012. № 1. С. 15-32.

12. Тетенев Ф.Ф., Бодрова Т.Н., Калинина О.В. Формирование и
развитие клинического мышления – важнейшая задача медицинского
образования // Успехи современного естествознания. – 2008. – № 4. – С. 63-65;
URL: <https://natural-sciences.ru/ru/article/view?id=9835> (дата обращения:
30.09.2023).

13. Царегородцев Г.И. Диалектический материализм и теоретические
основы медицины. /Г.И. Царегородцев, В.Г. Ерохин. - М., 1986. - 288 с.

14. Шлычков А.В. Клиническое мышление и врачевание //
Международный журнал экспериментального образования. – 2010. – № 7. – С.
143-144; URL: <https://expeducation.ru/ru/article/view?id=542> (дата обращения:
30.09.2023).

15. Ясько Б.А. Организационная психология здравоохранения:
персонал, лидерство, культура: монография. Краснодар: Кубанский гос. ун-т,
2013. 298 с.

16. Medical Dictionary for the Health Professions and Nursing. 2012. URL:
<https://medical-dictionary.thefreedictionary.com/clinical+judgment> (дата
обращения: 30.09.2023).



ВЛИЯНИЕ ПАТРИОТИЧЕСКОГО И ГРАЖДАНСКОГО ВОСПИТАНИЯ В ВУЗЕ НА ФОРМИРОВАНИЕ ЛИЧНОСТИ МОЛОДОГО ЧЕЛОВЕКА

Байдецкая Е. А.

ФГБОУ ВО «Кубанский Государственный университет»

Минобрнауки России, Россия, г. Краснодар

Аннотация. Статья раскрывает основные принципы воспитания молодёжи нашей страны в духе патриотизма и гражданственности. Причинами актуальности этой темы остаются всё еще недостаточность знаний у молодежи о своей стране, культурно-нравственных принципах жизнедеятельности молодёжи, отношению к государственным символам, армии, обществу в целом. В исследовании представлен опыт работы преподавателей-кураторов по воспитанию патриотизма и гражданственности у студентов 3 курса Кубанского государственного университета г. Краснодар, которые положительно влияют на формирование личности молодого человека.

Ключевые слова: патриотическое воспитание, гражданственность, молодёжь, кураторский час, личность

THE INFLUENCE OF PATRIOTIC AND CIVIC EDUCATION AT THE UNIVERSITY ON THE FORMATION OF A YOUNG PERSON'S PERSONALITY

Baidetskaya E. A.

Kuban State University, Russia, Krasnodar

Abstract. The article reveals the basic principles of educating the youth of our country in the spirit of patriotism and citizenship. The reasons for the relevance of this topic are still the lack of knowledge among young people about their country, cultural and moral principles of the life of young people, attitude to state symbols, the army, society as a whole. The study presents the experience of teachers-curators in



the education of patriotism and citizenship among 3rd-year students of the Kuban State University, Krasnodar, who positively influence the formation of a young person's personality.

Keywords: patriotic education, citizenship, youth, curatorial hour, personality.

Введение

В настоящее время в Российском обществе ярко сформировался запрос на организацию патриотического и гражданского воспитания молодёжи, где бы патриотизм и гражданская позиция, выступали в роли основы духовного и нравственного единства граждан нашей страны.

Государством созданы условия достаточного законодательного и нормативного обеспечения всестороннего духовного, нравственного, интеллектуального и физического развития личности молодого человека по воспитанию у них любви к родине, гражданской ответственности, уважения к старшему поколению, патриотического воспитания к символам страны – гербу, флагу, гимну, долгу и обязанности защиты своего Отечества.

Актуальность темы подтверждается наличием огромной, быстро развивающейся информационной базы, в которой молодому человеку порой сложно выделить значимые для формирования его личности знания. настойчивое стремление различных идеологов к навязыванию своих дискредитирующих Россию ценностей. Соответственно современная молодёжь в своем большинстве имеет недостаточные знания о своем городе, стране, народах и их традициях, смазанные навыки коммуницирования между собой и в целом в обществе, недопонимание государственных символов и государственных праздников, сниженные личные потребности в культурных мероприятиях, недостаточное уважение к армии, гордости за страну и её отдельные достижения и многое другое.



Цель исследования

Теоретически обосновать и практически проверить способы воспитания основ патриотизма и гражданственности у студентов вузов с применением культурно-нравственных инструментов проведения воспитательной работы.

Задачи исследования

1. Раскрыть основные направления воспитания молодёжи нашей страны.
2. Представить принципы воспитания у молодежи патриотизма.
3. Отдельно выделить воспитание гражданственности у молодёжи.
4. Привести пример практической работы преподавателей-кураторов по патриотическому воспитанию и воспитанию гражданственности у студентов вуза, с применением культурно-нравственных инструментов воспитательной работы.

Объекты и методы исследования

Исследование проводилось с участием 58 респондентов - студентов 3 курса Кубанского государственного университета, кафедра педагогики, психологии и коммуникативистики. Проведение мероприятия по воспитанию у студенческой молодёжи патриотизма, гражданственности, об определения их влияния на формирование личности молодого человека. В работе представлена методика организации проведения мероприятия в части воспитательной работы преподавателя-куратора.

Воспитание высоконравственной личности, реализующей свой потенциал в современном обществе, готовой и к защите Родины и мирному созиданию является приоритетной задачей России и соответствует ее стратегии развития до 2025 года. В стратегии раскрыты направления воспитания молодежи нашей страны, представим основные направления в таблице 1.

Таким образом, в рамках заявленной темы выделим, что наиболее важная и сложная по организации сфера патриотического воспитания и формирования



у молодых людей личностных качеств, направленных на обеспечение жизнедеятельности себя и общества в целом. Гражданский долг определяется пониманием и отношением молодого человека к своим правам и обязанностям.

Таблица 1.

Основные направления воспитания молодёжи в стратегии развития воспитания в РФ до 2005 года

Направления развития [1]	Краткая характеристика направления
Гражданское	Формировать уважительное отношение к культуре и традициям народов России и других народов, воспитывать духовно-нравственные ценности и гражданскую позицию
Духовно-нравственное	Развивать у молодёжи чувства чести, совести, долга, справедливости и др.
Патриотическое	Воспитание у молодых людей чувства патриотизма, понимания и уважения к истории страны, памятникам и государственным символам
Физическое	Пропаганда культуры активного образа жизни, занятий спортом, правильного питания
Экологическое	Целесообразное использование природных ресурсов, заботливое отношение к окружающей среде и т. д.
Трудовое	Уважение к труду, навыки и умения самостоятельной работы

К основным принципам патриотического воспитания отнесём: [2]

– духовность, проявляющаяся в формировании у молодого человека смысловых, духовно-нравственных ориентиров, в том числе интеллигентности и образа мысли гражданина России;

– демократизм, основанный на педагогике сотрудничества;

– конкурентоспособность при формировании личности, выступает как интегральная характеристика динамичной, социальной, профессиональной, нравственной мобильности личности;

– гуманизм к объектам воспитания и вариативность включают



многообразные формы, методы и технологии при реализации данной программы, которые нацелены на развитие собственных взглядов, подходов, ценностей у молодого человека.

Россия со своими новыми политическими, социально экономическими, культурно идеологическими изменениями открыла возможность каждому гражданину стать активным субъектом государственно-правовых отношений. Важным моментом является формирование гражданской позиции человека и его просоциальной инициативы.

Обратим внимание, что Федеральная целевая программа по развитию образования подчеркивает интерес общества к воспитанию гражданских качеств, таких как: гражданственность, нравственность, трудолюбие, любовь к Родине, уважение к человеку. Исследователи выделяют основные компоненты гражданственности: нравственность, правовая и социально политическая составляющие.

На гражданскую позицию молодого человека активно влияют: общество, семья, государство. В свою очередь образовательная среда вуза так же влияет на образовательный субъект (студента), среда транслирует и демонстрирует ценностные приоритеты и значимость каждого индивида в общей системе ценностей высшего учебного заведения. Отметим, что самостоятельным направлением воспитательной работы является гражданско-правовое воспитание молодого человека. [3]

Результаты исследования

Рассмотрим работу преподавателя-куратора в разрезе плана воспитательной работы по организации и проведению отдельного мероприятия.

Подготовка мероприятия:

- домашнее задание студентам по написанию эссе (на русском и английском языках), выбор и написание афоризмов о патриотизме различных



авторов;

- сбор выполненных домашних работ, формирование сборников и их печать в типографии вуза;
- разработка тестового опроса участников мероприятия и его дальнейшая обработка результатов исследования;
- выбор места проведения мероприятия, даты и времени, выбор аппаратуры (компьютер, видеопроектор);
- оповещение участников (объявление в чате группы, через информацию от куратора и старосты группы и приглашение гостей мероприятия (подготовка пригласительных билетов).

Примером воспитания патриотизма у студенческой молодёжи может служить личные планы воспитательной работы преподавателей-кураторов студенческих групп 3 курса Кубанского государственного университета (далее КубГУ) кафедры педагогики, психологии и коммуникативистики. В планах кураторов были выделены совместные мероприятия в частности:

1. Написание студентами эссе на тему «Патриотизм - миф или реальность?!» на русском и английском языках с печатанием сборника эссе.
2. Создание сборника афоризмов, которые студенты самостоятельно выбирали, как наиболее интересные для себя, из афоризмов других авторов.
3. Проведение открытого кураторского часа «Патриотизм - миф или реальность?!», целью которого, являлось воспитание патриотизма у студенческой молодёжи, любви к Родине, прославление Родины, формирование гражданской позиции.

Студенты живо откликнулись на выполнение домашнего задания по написанию эссе, готовый сборник был представлен руководству кафедры. Задачи создания сборника эссе и сборника афоризмов:

- сформировать у студента, четкое понимание понятия – патриотизм;



Международная междисциплинарная научно-практическая конференция
**ПЕДАГОГИКА И МЕДИЦИНА В ВОСПИТАТЕЛЬНОМ ПРОСТРАНСТВЕ:
ПРОБЛЕМЫ, ВОЗМОЖНОСТИ И ПЕРСПЕКТИВЫ**

к 135- летию со дня рождения А. С. Макаренко



- на примерах доказать, что миф о патриотизме существует и возникает необходимость развеять это понимание в умах молодёжи;
- привить вкус к пониманию патриотизма через афоризмы любимых авторов.
- помочь осознать самостоятельную работу студентов над созданием эссе (на русском и английском языках) как философское, авторское рассуждение о патриотизме.

Система оповещения о мероприятии участников - через кураторов и старост студенческих групп, приглашённых – через пригласительные билеты.

План открытого кураторского часа, представлен в таблице 2.

Таблица 2.

План открытого кураторского часа

№	Мероприятие	Содержание	Исполнитель	Ожидаемые результаты
1	Выступление ведущего с показом музыкальной презентации «Современные герои России»	Показаны молодые герои России, отдавшие жизнь за Родину.	Преподаватель -куратор, ведущий открытый кураторский час	Вызывает чувство гордости, сочувствия и сострадания одновременно
2	Презентация Патриотизм - миф	Подобраны факты, что патриотизм миф.	Группа студентов	Вызывает смешанные чувства о патриотизме и его признании
3	Видео с песней о патриотизме «Кто если не мы»	Рассказ о нравственных поступках молодежи в жизни	Преподаватель -куратор	Поднимает патриотическое сознание у молодёжи на защиту родины и справедливости, высокой нравственности



4	Презентация Патриотизм - реальность	Подобраны факты, что патриотизм - реальность.	Группа студентов	Вызывает чувство гордости за людей, совершающих поступки во имя Родины
5	Видео «Родина это мы»	О плохом примере, когда флаг России был брошен родителем ребенка в лужу, а другая семья - её ребенок поднял флаг и гордо понес	Преподаватель -куратор	Вызывает осуждение поступка первой семьи
6	Тестирование студентов	Исследование мнения участников о мероприятии. Исследование мнения студентов на тему «Патриотизм миф или реальность?!»	Преподаватель -куратор	
7	Обмен мнениями о патриотизме	Высказывание студентов своего мнения о патриотизме	Участники открытого кураторского часа	Формирование общественной позиции к патриотизму

Перед началом открытого кураторского часа студенты получили раздаточный материал, включающий сборник эссе, сборник афоризмов и анкету. В мероприятии участвовали приглашённые преподаватели кафедры.

Автор считает, что афоризмы для студентов являются ценностью культурно-нравственного воспитания и приобретения личностно-нравственного опыта осмысления нравственных ценностей, а также помогает педагогу выявить темы наиболее привлекательные для обучающихся, раскрывающие внутренний мир студента.

Пример афоризмов из сборника представлен в таблице 3.



Таблица 3.

Пример афоризмов напечатанных в сборнике

Фио студента	Пример выбранного студентом афоризма
Геворкян Лиана	Патриотизм - одно из наиболее глубоких чувств, закрепленных веками и тысячелетиями обособленных отечеств. (Владимир Ильич Ленин)
Лебедева Александра	Любовь к родине начинается с семьи. (Фрэнсис Бэкон)
Шишкин Владимир	Права она или нет, это моя страна: если она права, я должен помочь ей остаться правой, если не права - помочь ей стать правой. (Карл Шурц)
Хочегогу Ирина	Солдату надлежит быть здорову, храбру, твёрду, решиму, правдиву, благочестиву. (Суворов А.В.)
Агафонова Алёна	Рану, нанесенную родине, каждый из нас ощущает в глубине своего сердца. (Виктор Гюго)

Динамичное ведение кураторского часа держало в напряжении и удивлении, вызывая чувства и положительные эмоции у участников мероприятия. Качественно подобранный материал преподавателями-кураторами и студентами, вызвал большой интерес у аудитории.

Напоминаем, в тестировании приняли участие 58 респондентов.

На вопрос «Кураторский час на тему «Патриотизм – миф или реальность!?» были получены ответы:

- мне понравился – 23,3%;
- мне понравился, побольше бы таких мероприятий – 10%;
- мне не понравился – 0%;
- мне понравился (с личными положительными комментариями) – 66,7 %



Такой результат следует считать достижением коллектива преподавателей-кураторов в воспитательной работе студентов вуза.

Ответы на другие вопросы теста представлены в таблице 4.

Таблица 4.

Вопросы и ответы тестового исследования открытого кураторского часа

Варианты ответов	% вариантов ответов
1. Вы испытываете чувство к своей Родине?	
- гордость	31
- любовь	15
- уважение	48
- не испытываю чувств	3
- свой вариант ответа	1
2. Какие события вызывают у вас чувства к Родине	
- Победа в ВОВ	72
- внешняя политика современной России	10
- спортивные достижения Россиян	13
- достижения космической индустрии	3
- ни какие события	1
- свой вариант ответа	1
3. Готовы ли вы служить в армии	
- да	48
- нет	1
- молодым мужчинам нужно служить в армии	39
- затрудняюсь ответить	6
- свой вариант ответа	6
4. Готовы ли вы при необходимости встать на защиту своей Родины	
- да	67
- нет	17
- в зависимости какой будет враг	1
- надо подумать	21
- свой вариант ответа	3
5. Ваше отношение ко Дню Победы (9 мая)?	
- буду хранить память и прививать своим детям	74
- буду праздновать с размахом	10
- через 30 лет отношение к празднику сохраниться (да)	10
- праздник будет актуален пока живы ветераны и участники войны	5
	0



- не праздную этот праздник - свой вариант ответа	1
6. Хотели бы уехать из России?	
- да	1
- нет	86
- свой вариант ответа	13

Таким образом, коллектив преподавателей-кураторов считает, что патриотическое воспитание молодежи является ключевой задачей общества и национальной идеей России. Напоминание о значении патриотизма в жизни каждого гражданина – миссия учебного заведения и каждого преподавателя.

Воспитывая гражданина, высшие учебные заведения решают проблему гражданского воспитания и акцентируют свои стремления на формирование у молодого человека ценностного отношения к явлениям общественной жизни. Формирование гражданственности происходит через интегральный показатель качества личности, включающий в себя [3]:

- внутреннюю свободу;
- чувство собственного достоинства;
- дисциплинированность;
- уважение к государственной власти;
- любовь к Родине и стремление к миру;
- гармоническое проявление патриотических чувств, сохранение культурного наследия и культуры межнационального общения;
- активный созидательный труд на благо Родины и ее прославление.

Заключение

Из исследования мы, можем сделать аргументированный вывод о влиянии патриотического и гражданского воспитания в студенческой среде на формирование личности молодого человека:

1. Государство заботиться о патриотическом и гражданском воспитании



молодёжи с помощью законодательных и нормативных актов в области воспитания и образования.

2. Общество и семья в первую очередь формируют патриотическое отношение к Родине и помогают выработать гражданскую позицию у молодого человека.

3. Высшая школа, как самостоятельный инструмент влияния на патриотическое и гражданское воспитание студенческой молодежи, имеет неограниченные возможности по разработке педагогических воспитательных программ и планов. Учитывая возраст студенческой молодежи дневного отделения от 19 до 23 лет, место вуза в воспитании патриотизма, гражданской позиции и формировании личности молодого человека, одно из главных в его жизни. Именно в вузе у студента приходит полное осознание себя, как члена общества - с правами и обязанностями, с пониманием взаимодействия с гражданскими и политическими институтами государства, принятием ценностей и борьбы за них.

4. Отдельное место в воспитательной работе занимает - степень влияния личности преподавателя на внутренний мир студента. Авторитет преподавателя занимает особое место в воспитательной работе.

Автор исследования, считает, что описанный опыт проведения мероприятий по патриотическому и гражданскому воспитанию студентов, можно тиражировать и в других учебных заведениях.

Литература / References:

1. Любаева, Г. Н. Краткий обзор нормативной правовой базы современного состояния патриотического воспитания в России / Г. Н. Любаева. - Текст : непосредственный // Молодой ученый. - 2022. - № 23 (418). - С. 202-205. - URL: <https://moluch.ru/archive/418/92906/> [Электронный ресурс,

2. Горшкова М. А. Патриотическое воспитание студентов как основа



гражданского становления молодежи // Социально-гуманитарные проблемы современности : сборник научных трудов по материалам Международной научно-практической конференции 24 апреля 2020г. : Белгород : ООО Агентство перспективных научных исследований (АПНИ), 2020. С. 76-78.
URL: <https://apni.ru/article/650-patrioticheskoe-vozpitanie-studentov-kak-osnov>
[Электронный ресурс, дата входа 22.09.23 г.]

3. Фортова Л. К., Базалей Е. А. Формирование гражданской позиции современной учащейся молодёжи как актуальная педагогическая проблема. Казанский педагогический журнал. 2015. № 4 <https://cyberleninka.ru/>
[Электронный ресурс, дата входа 27.09.23 г.]

ПЕРЕДОВЫЕ ОБРАЗОВАТЕЛЬНЫЕ ТЕХНОЛОГИИ КАК СРЕДСТВО ПОВЫШЕНИЯ МОТИВАЦИИ МОЛОДЫХ ЛЮДЕЙ К ИНВЕСТИЦИЯМ В СВОЕ ОБРАЗОВАНИЕ

Батиевская В. Б., Соколовский М. В.

*Кафедра общественного здоровья, организации и экономики здравоохранения
имени профессора А. Д. Ткачева*

*ФГБОУ ВО «Кемеровский государственный медицинский университет»
Минздрава России, Россия, г. Кемерово*

Аннотация. В статье показано влияние образования на стратификацию социума на примере модели инвестиции в человеческий капитал. Предложены инструменты, позволяющие мотивировать молодых людей к инвестициям в свое образование. К ним относят: обучение на основе проектной деятельности; участие в предметных и межпредметных конкурсах, олимпиадах, конференциях; арт-педагогика с применением арт-технологий; деловые игры.

Ключевые слова: человеческий капитал, арт-технологии, деловые игры, проектное образование, образовательные технологии.



ADVANCED EDUCATIONAL TECHNOLOGIES AS A MEANS OF INCREASING THE MOTIVATION OF YOUNG PEOPLE TO INVEST IN THEIR EDUCATION

Batievskaya V. B., Sokolovsky M. V.

*Professor A. D. Tkachev Department of Public Health,
Organization and Health Economics*

Kemerovo State Medical University, Russia, Kemerovo

Abstract. The article shows the influence of education on the stratification of society using the example of a model of investment in human capital. Tools are proposed to motivate young people to invest in their education. These include: training based on project activities; participation in subject and interdisciplinary competitions, olympiads, conferences; art pedagogy using art technologies; business games.

Keywords: human capital, art technologies, business games, project-based education, educational technologies.

Влияние образования на стратификацию социума, на формирование социальной справедливости в обществе и на распределение ресурсов среди его членов очевидна. Расслоение общества по социально-экономическим критериям обусловлено неравным доступом индивидов к образовательным ресурсам, не симметричным распределением образовательных возможностей. Образование является важным механизмом социального тестирования, отбора и распределения индивидов по социальным слоям и группам за счет следующих функций: контрольная, селективная (отбор индивидов по их физическим, интеллектуальным, материальным возможностям, культурным традициям и так далее). Вышеописанное утверждение иллюстрирует известная модель инвестиции в человеческий капитал (Рисунок 1).



В модель включены два индивида, которые по окончании обязательного образования (t_1) должны принять решение: сразу приступить к работе (индивид X), либо потратить время и деньги на получение образования (индивид Y), которое займет период времени t_1-t_2 . Индивид X сразу начинает получать небольшой доход I_{x1} (Income индивида X), который к концу его карьеры (время t_3) незначительно возрастает (I_{x2}) из-за повышения квалификации, присвоения более высоких тарифных разрядов. Индивид Y тратит время на обучение t_1-t_2 , в течение которого не получает дохода и несет альтернативные издержки на оплату обучения и проживания, учебники, репетиторов и так далее C_y (Costs индивида Y). Но и ко времени прекращения карьеры (время t_3) индивид Y получает значительно больший доход (I_{y2}).

Эта модель демонстрирует следующее:

- образование более выгодно получать в молодом возрасте, так как период t_2-t_3 удлиняется;
- оно выгоднее, когда альтернативные издержки ниже и период его получения короче (уменьшение площади фигуры C_y);
- выгода возрастает пропорционально разрыву в доходах между образованными людьми и гражданами без образования (расстояние между точками I_{x2} и I_{y2}).
- Мотивировать молодых людей к инвестициям в свое образование, интеллектуальный рост и развитие поможет модернизация образования. Авторы предлагают обзор мнений современных ученых на прогрессивные векторы развития образования [3].
- Первое направление, набирающее популярность — обучение на основе проектной деятельности, или проектное обучение (англ. project-based learning).
- В основе технологии проектного обучения лежит принцип интерактивности - активного вовлечения, погружения студента в решение конкретной, близкой



ему и группе практической задачи. Основные принципы метода проектного обучения таковы:



Рис. 1.- Модель инвестиции в человеческий капитал.

— Диалогичность. Диалог — это не только форма деятельности, но и способ отношений между людьми при котором участники проекта стремятся услышать и понять мнение друг друга. В процессе диалога раскрываются особенности личности, ее уникальность.

— Проблемность, которую предлагается анализировать методом SWOT. Проблема проекта — это нежелательное состояние объекта управления, для измерения которого необходимо учитывать сильные и слабые стороны объекта (Strengths and Weaknesses), а также влияние внешней среды, создающей угрозы или предоставляющей возможности (Opportunities and Threats).

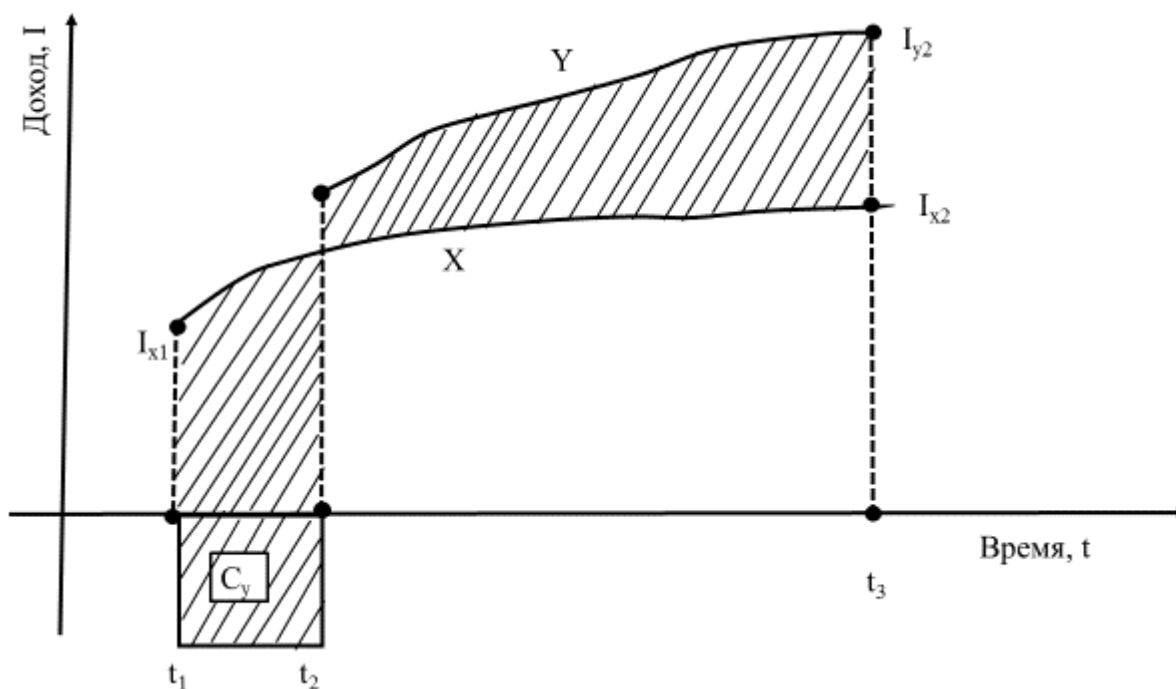

— Добровольность. Проблему, подлежащую решению, участники проекта выбирают самостоятельно. Это должна быть практико-ориентированная ситуация, актуальная и беспокоящая каждого.

— Завершенность. Работа обязательно должна быть доведена до логического конца, результаты должны быть оформлены в виде презентации, научной статьи, стендового доклада и так далее.

— Полезная значимость выполненного проекта.

Следующая форма совершенствования профессиональных и личностных качеств будущего специалиста — участие в предметных и межпредметных конкурсах, олимпиадах, конференциях. Такая форма ранее была затратна в связи с высокими накладными издержками (проезд, проживание), но с широким внедрением в нашу практику дистанционных технологий эти ограничения были сняты. Взамен появляются новые ограничения: при асинхронном сеансе телекоммуникации, когда запись с веб-камеры отправляется в сеть для последующей оценки педагогом в удобное для него время, у студента появляется возможность «обходить» систему, загружая в нее задания, решенные третьими лицами. Для обеспечения информационной безопасности при проведении контрольно-оценочных мероприятий и верной идентификации обучающегося используется не только логин и пароль, но и прокторинг — многофакторная аутентификация (Рисунок 2).

В образовательном процессе представляет большой интерес арт-педагогика с применением арт-технологий, позволяющих сформировать у студентов коммуникативные компетенции [5]. К этим технологиям относят:

- воздействие средствами изобразительного искусства: рисование, лепка, декоративно-прикладное искусство и т. д.);

- воздействие восприятием музыки - атмосферная музыка, помогающая добиться полной релаксации и психологической разгрузки;



Рис. 2. - Разновидности системы прокторинга.

- имаго-воздействие (театральное действие), психотерапевтический метод, основанный на создании собственного позитивного образа;

- кинезио-воздействие - все, что связано с движением (танцы, спорт, подвижные игры [2]).

Эти инструменты обладают значительным образовательным потенциалом, способствуют успешной индивидуализации и социализации личности.

Большое дидактическое значение деловой игры так же известно, но эта форма обучения не так часто применяется на практике. Деловая игра — это имитация, моделирование, воспроизведение какой-либо ситуации в игровой форме, когда участники играют распределенные роли согласно установленным тренером правилам [4]. По мнению российского психолога, педагога и автора автор теории контекстного обучения А. А. Вербицкого, деловая игра, являясь средством моделирования разнообразных условий профессиональной



деятельности, выступает методом поиска новых способов ее выполнения, методом эффективного изучения предмета и подготовки к профессиональной деятельности [1].

Заключение. На стратификацию общества по социально-экономическим критериям влияет, в том числе и образование, что иллюстрирует известная модель инвестиции в человеческий капитал: образование дает разрыв в доходах между отдельными группами людей. Для мотивации молодых людей к инвестициям в свое образование предложены отдельные направления его модернизации с использованием следующих технологий: проектное обучение; участие в предметных и межпредметных конкурсах, олимпиадах, конференциях; арт-педагогика с применением арт-технологий, позволяющих сформировать у студентов коммуникативные компетенции; деловые игры.

Литература/References:

1. Вербицкий А. А., Бакшаева Н. А. Развитие мотивации студентов в контекстном обучении. – М.: Исследовательский центр проблем качества подготовки специалистов, 2000. – 200 с.
2. Иванова, Г. А. Арт-технологии как средство формирования коммуникативной компетенции в гуманитарном вузе / Г. А. Иванова // Право и образование. – 2015. – № 4. – С. 59-66. – EDN ТМНХУJ.
3. Интеграция, эволюция, модернизация: пути развития науки и образования: Сборник статей по итогам Международной научно-практической конференции. Стерлитамак, 12 июля 2023 г. Стерлитамак: АМИ, 2023. - 142 с.
4. Райзберг Б.А., Лозовский Л.Ш., Стародубцева Е.Б. Современный экономический словарь. — 2-е изд., испр. М.: ИНФРА-М. 479 с. 1999. [Электронный ресурс]. — Режим доступа: https://dic.academic.ru/dic.nsf/econ_dict/4950 (дата обращения: 16.09.2023).



5. Соколовская, В. В. Практический опыт применения арт-технологий в коррекционной работе с детьми дошкольного возраста / В. В. Соколовская, М. В. Соколовский // Практика исцеления творчеством: современная арт-терапия в образовании, медицине и социальной сфере: сборник материалов Международной научно - практической конференции, Кемерово, 15 апреля 2022 года. – Кемерово: федеральное государственное бюджетное образовательное учреждение высшего образования «Кемеровский государственный медицинский университет» Министерства здравоохранения Российской Федерации, 2022. – С. 385-391. – EDN BGYPUT.

ИНТЕГРИРУЮЩИЕ НАПРАВЛЕНИЯ ОБУЧЕНИЯ СТУДЕНТОВ БИОЛОГИИ В МЕДИЦИНСКОМ ВУЗЕ

Богданов В. Р., Бибик О. И, Сумбаев Е. А.

*Кафедра биологии с основами генетики и паразитологии
ФГБОУ ВО «Кемеровский государственный медицинский университет»
Минздрава России, Россия, г. Кемерово*

Аннотация. В статье рассматривается вопрос о формах проверки интеллектуальной подготовки студента к процессу обучения, с принципами и алгоритмами классификации животных. В рамках образовательного процесса дисциплины «Биология» рассматривается возможность выработки у обучающегося умения сравнивать и отличать явления, свойства, признаки, проводить аналитические разложения и синтез, которые необходимы в профессиональной деятельности оформления лечебной и научной документации.

Ключевые слова: интеграция, взаимодействие, вуз, обучение. Биология, студент.



INTEGRATING AREAS OF STUDY FOR BIOLOGY STUDENTS IN MEDICAL UNIVERSITY

Bogdanov V. R., Bibik O. I., Sumbaev E. A.

*Department of Biology with Fundamentals of Genetics and Parasitology
Kemerovo State Medical University, Russia, Kemerovo*

Abstract. The article deals with the question of forms of checking the intellectual preparation of a student for the learning process, with the principles and algorithms of animal classification. The possibility of developing the ability to compare and distinguish phenomena, properties, signs, conduct analytical decompositions and synthesis is considered. These methods lead to the development of skills to meaningfully draw up medical and scientific documentation.

Keywords: integration, interaction, university education, biology, student.

Существует несколько форм проверки интеллектуальной подготовки студента к процессу обучения [1-5]. В их числе наиболее важных по содержанию и простые по проведению это:

1. Умение давать определения.
2. Умение задавать вопросы.
3. Составлять сравнительные характеристики явлений, процессов, вещей.

Эти умения, способности, как ни что другое дают интегративное представление о подготовке студента.

Выражение какого-либо слова-термина через его дефиницию (определение) есть важный процесс интеллектуальной деятельности. Умение кратко и выпукло представить свои знания, связанные с пониманием определяемого, требует обширной информационной наполненности, нахождения отличительных особенностей в сочетании с нужным уровнем абстрагированности. Особый интерес представляет изменение умения студента



определять одни и те же понятия по мере его обучения в связи с накопленной информацией. Студент должен пытаться определить понятия, используя уже готовые вербальные формулы от нескольких источников и, самое главное, быть автором своего определения. Поиски синонимов, аналогов и т.п. также должны быть использованы. Дать определение чему-либо - это значит отделить его от другого, сходного с ним, а также выделить особенности, из которых можно с помощью логических приёмов вывести остальные, зависимые признаки.

В современном учебном процессе очень часто используют тестовую систему проверки знаний, где заранее имеются вопросы и несколько ответов на них, в числе которых только один правильный. Тотальное использование тестового подхода, несмотря на его явные положительные качества, приводит и к негативным последствиям, в числе которых это неумение и нежелание задавать вопросы.

Между тем, именно вопросы, даже самые тривиальные, являются важнейшим познавательным инструментом, акцентирующим внимание на определённых участках информационного потока. Преобразование поступающей информации в индивидуальное знание можно сравнить с ассимиляцией пищи, когда «чужое», «внешнее» преобразуется в «своё», «внутреннее», первоначально с помощью разрезания макромолекул на блоки, а затем конструирование из них своих специфических макромолекул. В обучении «разрезание» информационного потока осуществляется с помощью вопросов. Их уровень, «острота» во многом предопределены развитостью сознания индивидуума, его культурой мышления. Вопросы подобны скальпелю анатома, препарирующего какое-либо тело с целью выяснения связей, скрытых от непосредственного наблюдения. От умения задавать вопросы зависит и качество получаемых знаний. Знание – это осознанная информация. Одним из инструментов этого осознания являются вопросы. Условно они могут быть



разбиты на две категории – вопросы сущностные и вопросы атрибутивные. Атрибутивные вопросы позволяют выявлять внешние, не существенные связи. Очень часто это «вопросы-погонялки», нужные для ознакомления с учебным материалом. Они произвольно расчленяют эту информацию на информационные блоки, каждый из которых анализируется отдельно, более пристально.

При изучении однотипных учебных заданий круг таких атрибутивных вопросов может быть одинаков. Можно даже говорить о «расчленяющем» алгоритме – определённой последовательности вопросов, позволяющих качественно изучать учебный материал, представить его в виде, удобном для восприятия, запоминания, осмысления. Сущностные вопросы возникают как средство связывания разных информационных потоков, нахождения в них одинаковых свойств, их сравнения и оценки, они способствуют формированию обобщений, новых представлений. Сущностные вопросы направлены на обнаружение одного или нескольких свойств изучаемого объекта, явления, через посредство которых или непосредственно из них можно вывести все или большинство его свойств. Умение задавать вопросы может быть сформировано в процессе преподавания учебного материала двумя главными способами. Во-первых, необходимо предоставить обучающемуся некий прототип-ориентир - систему вопросов, которому он мог бы подражать в дальнейшем. Во-вторых, при изучении нового материала обучающийся должен задавать самостоятельно вопросы и попытаться их самостоятельно упорядочить, систематизировать.

Обычно на занятиях от студента преподаватель получает информацию в форме пересказа, ретрансляции изучавшегося учебного материала. Это важно, но не менее информативным, значимым был бы подход к оценке информированности студента, если бы он представил преподавателю список возникших у него вопросов. Особенно ценны, с познавательных позиций, в



таким списке вопросы, не нашедшие ответа при изучении учебной литературы и стимулирующие к расширению границ поиска.

Умение ставить вопросы особенно важно для студента-медика, который должен владеть навыками сбора анамнеза болезни и «практиковаться» в этом направлении, изучая немедицинские науки. Подобные умения могут быть востребованы и в будущей научно-исследовательской работе и в обычной жизни. Вопросы не должны быть беспредметными, «пустыми», «вопросами ради вопросов». Вопросы не только «рассекают», обнажая ранее незаметные обстоятельства, они выполняют соединительную функцию, способствуя переходу в другой информационный блок или поток. Изучение зоологического материала представляет для этого благодатную почву.

Наряду с этим студенты-первокурсники более детально знакомятся с принципами и алгоритмами классификации животных. У них вырабатывается умение сравнивать и отличать явления, свойства, признаки, проводить аналитические разложения и синтез.

Для чего нужно обращать особое внимание на умение студентов-медиков классифицировать явления, проводить сравнительный анализ объектов, делать заключения и выводы? Ответ может быть один – эти действия лежат в основе будущей профессиональной деятельности врача. Их «тренировка» подготавливает обучающихся к их будущей специфической интеллектуальной деятельности. Мы полагаем, что на этом следует остановиться более подробно, обосновав вышесказанное заключение.

1. Любой познавательный процесс приводит к накоплению эмпирического материала, отдельные части которого более связаны между собой, чем с другими. Возникают блоки информации, которым нужно своеобразное «вместилище», обозначаемое каким-то именем. Это название чаще всего отражает какой-то общий признак, по которому собраны в нём



сообщения. Затем устанавливается более высокая категория, называемая по имени ещё более общего признака. Такая градация неизбежна при изучении и анализе каких-либо явлений, процессов. Это элементарная организация познавательного процесса, которой студенты должны владеть. Изучение принципов классификации, используемых в зоологии, развивают способность будущего врача в этом направлении.

2. В процессе классификации выделяют опорные признаки-симптомы, затем отмечают «сцепления» этих признаков – своеобразные «синдромы» Последние представляют собой последнюю инстанцию, позволяющую поставить диагноз того или иного зоологического вида. Вся эта последовательность, в принципе, подобна постановке диагноза болезни в медицине. Таким образом, развивая, тренируя умение студента в этом направлении – постановке диагноза вида (или рода, семейства и т.д.) мы подготавливаем его к важной будущей медицинской способности – умению анализировать данные по конкретному пациенту с целью установления медицинского диагноза и разработки лечения.

3. Важным моментом аналитической деятельности является умение находить несходство похожих объектов. Для этих целей могут быть использованы аналитические таблицы, в которых сравнение производится по целому ряду разных признаков. Это - таблицы сравнительной характеристики близких видов, отрядов, классов и др. Выработка навыков студентов в этом направлении будет способствовать развитию их умения составлять диагностические, аналитические таблицы клинических синдромов, болезней и др.

4. Отнесение разноморфных (например, личинка, нимфа, имаго клеща; стробила, онкосфера, циста цестод и др.; цестода, трематода, турбеллярия и т.п.) зоологических объектов к одной группе – важное обобщение их анализа.



Зоологический материал даёт хороший пример для таких обобщений. Врач должен уметь находить общее между, порою несходными болезнями, эпидемиологическими, санитарными и другими ситуациями, когда одна закономерность развития процесса облекается в разные формы внешнего проявления.

5. Каждое явление, процесс, феномен, объект и т.п. могут быть описаны с помощью набора характерных признаков, которые можно назвать отличительными признаками. Умение выделять такие признаки и анализировать их связь, важны для умения студента делать описание изобретения. Изобретательская деятельность врача важна, но часто не востребована в должной мере, что в немалой степени связано со страхом сложностей бюрократического характера, возникающих при оформлении нужных документов. При составлении заявки на изобретение всегда требуется грамотно составить т.н. «формулу изобретения», которая основана на выделении отличительных признаков. Каждый биологический вид можно без всяких условностей, натяжек рассматривать как изобретение, созданное природой и его «формула изобретения» должна быть чётко, понятно и доступно описана изучающим зоологию. Болезнь как процесс и состояние – особый феномен также имеет свою «формулу изобретения». Подготовка студентов в этом направлении позволит выработать навыки точного, краткого, исчерпывающего обозначения главных признаков болезни в их дальнейшей клинической деятельности.

6. При изучении зоологии вырабатываются: Во-первых, навыки аналитической классификации, применяемые, основанные на правильном, логически обоснованном объединении разного рода объектов исследования в группы. Во-вторых, принципы построения алгоритмов сравнения и различения. В-третьих, способы нахождения общих закономерностей и тенденций. В-



четвёртых, важнейшие качества исследователя – систематичность, методичность, аккуратность и многое другое. Всё это обычно даёт студентам-медикам и преподавателям изучение материала по зоологии. Изучение зоологии косвенно помогает организации научно-исследовательской работы студентов, молодых учёных. Приводит к выработке умений содержательно оформлять лечебную и научную документацию.

Литература/References:

1. Гаваза, Т.А. О применении интегративного подхода при подготовке будущего учителя математики в вузе / Т.А. Гаваза, С.В. Лебедева, Л.В. Павлова, В.А. Фахретдинова // Современные наукоемкие технологии. – 2021. – № 11-1. – С. 132-138.

2. Гревцева, Г.Я. Интегративный подход в учебном процессе вуза / Г.Я. Гревцева, М.В. Циулина, Э.А. Болодурина, М.И. Банников // Современные проблемы науки и образования. – 2017. – № 5.

3. Елагина, В.С. Интегративный подход к изучению дисциплины «Психология и педагогика» / В.С. Елагина // Современные проблемы науки и образования. – 2020. – № 1.

4. Акименко Г.В., Юдин С.А., Яковлев А.С. Формирование коммуникативной компетенции у студентов медицинских вузов в рамках изучения курса психологии. Дневник науки. 2023. № 3 (75).

5. Селедцов А. М., Кирина Ю. Ю., Акименко Г.В. К вопросу о формировании коммуникативной компетентности у студентов медицинского вуза. В сборнике: Системный подход в воспитательном процессе: проблемы и инновации. 2022. С. 277-294.



ПРОБЛЕМЫ ПАТРИОТИЧЕСКОГО ВОСПИТАНИЯ В ВОСПРИЯТИИ СТУДЕНТОВ КЕМГМУ

Боровикова З. В.

Кафедра истории

*ФГБОУ ВО «Кемеровский государственный медицинский университет»
Минздрава России, Россия, г. Кемерово*

Аннотация. В статье показаны актуальные проблемы патриотического воспитания в высшей школе и их восприятие студентами первого курса КемГМУ. Приводятся результаты и анализ опроса студентов на тему патриотического воспитания в современной России. Обоснована необходимость подобных мониторингов в образовательном и воспитательном процессах.

Ключевые слова: патриотизм, патриотическое воспитание, Россия, молодежь, оценка студентов КемГМУ.

PROBLEMS OF PATRIOTIC EDUCATION IN THE PERCEPTION OF KEMGMU STUDENTS

Borovikova Z.V.

Department of History

Kemerovo State Medical University, Russia, Kemerovo

Abstract. The article shows current problems of patriotic education in higher education and their perception by first-year students of Kemerovo State Medical University. The results and analysis of a survey of students on the topic of patriotic education in modern Russia are presented. The need for such monitoring in educational and educational processes is substantiated.

Keywords: patriotism, patriotic education, Russia, youth, students of Kemerovo State Medical University.



Международная междисциплинарная научно-практическая конференция
**ПЕДАГОГИКА И МЕДИЦИНА В ВОСПИТАТЕЛЬНОМ ПРОСТРАНСТВЕ:
ПРОБЛЕМЫ, ВОЗМОЖНОСТИ И ПЕРСПЕКТИВЫ**

к 135- летию со дня рождения А. С. Макаренко



В современных геополитических условиях и при наличии существующих информационных и политических технологий воспитание молодежи в целом и особенно патриотическое воспитание становится важнейшим стратегическим направлением в политике России [2–5].

Традиционно в нашей стране защита Отечества являлась обычным делом, как для простых людей, так и для представителей дворянского сословия. В Советском Союзе вопросу патриотического воспитания уделялось первостепенное значение. Среди приоритетных задач в советский период стояла не только подготовка здорового и физически крепкого населения для чего в 1931 г. был учрежден комплекс ГТО (Готов к труду и обороне), но и воспитание патриота с активной гражданской позицией. Патриотическая работа проводилась комплексно при активном участии пионерских и комсомольских организаций, организаций ДОСААФ (Добровольное общество содействия армии, авиации и флоту), образовательных учреждений и учреждений культуры [7, 10].

В результате распада Советского Союза и смены идеологии государство отказалось от патриотического воспитания подрастающего поколения, что привело к развалу отлаженной системы. Только в 2000-е гг. в ходе изменения политического курса страны были предприняты попытки по возрождению патриотического воспитания под эгидой государства (Государственная программа «Патриотическое воспитание граждан Российской Федерации на 2016–2020 гг.», План мероприятий по реализации в 2021–2025 годах Стратегии развития воспитания в Российской Федерации, Федеральный проект патриотическое воспитание и др.) [6, 8, 12].

17 мая 2022 г. в Москве на открытии V съезд Российского движения школьников В. В. Путин отметил: «Вопросы, связанные с воспитанием подрастающего поколения на основе ценностей патриотизма, уважения к



отечественной истории и культуре, по праву находятся в числе значимых общенациональных задач, реализации которых государство неизменно уделяет приоритетное внимание» [5].

На сегодняшний день в патриотическом воспитании молодежи государство в лице федеральных, региональных, местных органов власти, учебных заведений самых разных уровней, общественных организаций и средств массовой информации принимает активное участие. Однако создать эффективную систему патриотического воспитания, охватывающую большинство молодежи пока не удалось. Среди значительной части молодых людей по-прежнему понятие «патриотизм» носит негативную эмоциональную окраску, а примером всего самого прогрессивного для многих является Запад.

Цель исследования – проанализировать результаты опроса студентов Кемеровского государственного медицинского университета о сущности патриотического воспитания и его состоянии в современной России, их устные и письменные ответы, посвященные патриотизму.

Материалы и методы исследования

В работе использовались общенаучные и историко-сравнительный методы исследования. Применялись статистические и математические методы. Были проанализированы результаты опроса студентов КемГМУ, посвященные патриотическому воспитанию, их устные ответы и письменные работы на занятиях по дисциплинам «История России» и «Основы российской государственности».

Результаты исследования

Приоритетным направлением в воспитательной работе высших учебных заведений в сегодняшних условиях является проведение своевременной диагностики настроений обучающейся молодежи [11, 14]. Сотрудникам образовательных и воспитательных учреждений нужно учитывать, что



современная молодежь другая. Так, студенты очень сильно отличаются не только от преподавателей, но даже от тех студентов, которые обучались еще несколько лет назад. Наша молодежь выросла в иной информационной среде, под влиянием других ценностных ориентиров и моральных установок. Они практически не читают книги, смотрят другие фильмы, учатся по другим программам. То, что для нас кажется само собой разумеющимся (знание истории нашей страны, агрессивная политика НАТО, сущность нацизма и фашизма и многое другое), для основной части молодого поколения набор словосочетаний.

Мониторинг знаний и настроений аудитории позволяет педагогу своевременно менять траекторию преподавания, подбирать соответствующий учебный материал и примеры, понятные конкретной аудитории, расставлять акценты в ходе занятия.

В медицинские вузы поступают абитуриенты, имеющие высокие баллы по ЕГЭ, что в целом свидетельствует о достаточно высоком уровне образования и развития мышления у будущих медицинских работников. Именно их видение патриотического воспитания, оценка современных событий, видение будущего страны – важный индикатор, отражающий изменения, происходящие в массовом сознании молодежи.

В ноябре 2022 г. среди обучающихся Кемеровского государственного медицинского университета посредством Google Forms был проведен опрос, в котором приняли участие 183 человека. 61,2 % респондентов были представлены девушками и 38,8 % – юношами. Основная масса опрошенных были студентами первого курса. На их долю приходилось 98,4 %. Студенты второго курса составили 1,6 %. Среди всех респондентов 11,5 % имели среднее медицинское образование и 0,5 % уже имели высшее образование и получали второе. По возрасту опрошенные распределились следующим образом: 18-



Международная междисциплинарная научно-практическая конференция
**ПЕДАГОГИКА И МЕДИЦИНА В ВОСПИТАТЕЛЬНОМ ПРОСТРАНСТВЕ:
ПРОБЛЕМЫ, ВОЗМОЖНОСТИ И ПЕРСПЕКТИВЫ**

к 135- летию со дня рождения А. С. Макаренко



летние составляли 66,1 % от общего числа анкетированных, 19-летние – 9,3 %, 20-летние – 5,5 %, 17 и 21-летние – по 4,9 %, 22-летние – 3,8 %, возрастная группа от 23 до 26 лет составляла 5,5 % соответственно.

Ответы на вопросы в работе приводятся в том же порядке, в каком они были доступны в анкете обучающимся. Не ответив на первый вопрос, было невозможно перейти к ответу на следующий.

На открытый вопрос «Что такое патриотизм?» 67,2 % опрошенных ответили «Любовь к Родине», «Любовь к своей стране», «Любовь к Отечеству». У 21,3 % респондентов в ответах прозвучало «защита Родины-Отечества, готовность к жертвам во имя интересов своей Родины, служить и помогать своей стране». 14,8 % студентов написали «преданность Родине и гордость за нее», 12 % – «уважение, сохранение традиций, знание и понимание истории». Только 3,3 % обучающихся не смогли ответить на этот вопрос, а остальные 96,7 % дали позитивные характеристики. Причем значительная часть из них указала на созидательную деятельность на благо Родины (учиться, работать, защищать, поддерживать, заботиться и т.д.).

Отвечая на вопрос «Быть патриотом по Вашему мнению хорошо?», из всех опрошенных 85,2 % написали «Да», 0,5 % – «Нет» и 12,9 % «Затрудняюсь ответить». Это очень хорошие показатели, так как еще год назад многие первокурсники негативно высказывались о патриотизме. Хотя некоторые обучающиеся отмечают, что в школе не только не рассказывали ничего о России и ее истории в позитивном ключе, но и упоминание о патриотизме считалось плохим тоном. Вместе с тем, достаточно существенный процент затруднившихся с ответом, свидетельствует о сохранении негативного отношения к патриотизму среди молодых людей.

При ответе на следующий вопрос «Считаете ли Вы себя патриотом?» выяснилось, что таковыми себя считают 75,3 % молодых людей, не считают 6



% и затруднились с ответом 18,7 %. Получается, что быть абстрактным патриотом и патриотом России для некоторых – разные вещи. И практически треть молодежи патриотами себя не считает.

Выбирая из перечисленных характеристик, имеющих отношение к патриотизму, «Любовь к Родине» отметили 97,3 % респондентов, «Знание истории своей страны» – 72,7 %, «Уважение традиций своей страны» – 79,2 %, «Учеба и работа на благо Родины» – 55,2, «Готовность защищать свою Родину с оружием в руках» – 63,9 %, «Затрудняюсь ответить» – 0,5 % из всех опрошенных соответственно.

Вместе с тем, отвечая на вопрос «Какие из перечисленных характеристик свойственны Вам?», и имея перед глазами тот же перечень характеристик в той же последовательности, ответы распределились иначе. «Любовь к Родине» выбрали 79,2 % студентов, «Знание истории своей страны» – 48,6 %, «Уважение традиций своей страны» – 72,7%, «Учеба и работа на благо Родины» – 49,2, «Готовность защищать свою Родину с оружием в руках» – 26,2 %, «Затрудняюсь ответить» – 6,6 %. Самый минимальный разрыв перечисленных характеристик, имеющих отношение к патриотизму, и свойственных обучающимся, был у учебы и работы на благо Родины и у уважения традиций своей страны. Доля выбравших эти характеристики, как свойственные себе, уменьшилась всего на 6 и 6,5 % соответственно. Очевидно для того чтобы учиться ничего особенного делать не нужно – все респонденты и так учатся, являясь студентами. Для того, чтобы уважать традиции своей страны тоже особых усилий прикладывать не надо. Как показывает практика, многие студенты-первокурсники не знают этих традиции.

Самый большой разрыв был у готовности защищать свою Родину с оружием в руках и у знания истории своей страны – 37,7 и 24,1 % соответственно. Защита Родины с оружием в руках – это опасно. Кроме того



Международная междисциплинарная научно-практическая конференция
**ПЕДАГОГИКА И МЕДИЦИНА В ВОСПИТАТЕЛЬНОМ ПРОСТРАНСТВЕ:
ПРОБЛЕМЫ, ВОЗМОЖНОСТИ И ПЕРСПЕКТИВЫ**

к 135- летию со дня рождения А. С. Макаренко



альтернативные источники новостей продолжают нам рассказывать, что Россия уже проиграла в СВО. С учетом этих факторов данный выбор становится еще более очевидным. Ответ со знанием истории своей страны лишней раз указывает на проблемы в преподавании-изучении истории у вчерашних абитуриентов.

Следующий вопрос был открытым: «Что хорошего Вы знаете о нашей стране, чем можно гордиться? Приведите 3-4 факта, пожалуйста». Отвечая на него, «природные ресурсы, полезные ископаемые и большую территорию» указали в ответах 33,3 % респондентов, «наша культура, история, традиции, достижения в литературе, искусстве, спорте» – 31,7%. Ответы «победа в ВОВ, победа над фашизмом» и «успехи в космонавтике, первый полет в космос, изучение космоса» написали одинаковое количество опрошенных – по 25,7 %. Причем варианты про Великую Отечественную войну и освоение космоса были выбраны не всегда одними и теми же людьми. Получается, что темы, которые хорошо известны людям старшего поколения, и которые традиционно воспринимались на протяжении многих лет как общеизвестные и консолидирующие наше общество, среди молодежи известны слабо.

«Люди, русские люди и их качества и ценности (смекалка, героизм, единство и др.)» указали в ответах 23 %, отдельно обратили внимание на «многонациональность» – 9 % обучающихся. «Сильная, великая, независимая страна, ядерная держава с сильной армией» написали 20,8 % участвовавших в опросе. «Научные открытия, выдающиеся ученые» и в том числе достижения в области медицины обозначили 17,5 % студентов, «красоты природы» – 12 % от всех опрошенных. «Нет, не знаю, затрудняюсь ответить» выбрали из всех опрошенных 2,2 % респондентов.

Обращает на себя внимание то, что треть респондентов указали такие факты как богатство природы и огромная площадь, которые вроде бы никак не



Международная междисциплинарная научно-практическая конференция
**ПЕДАГОГИКА И МЕДИЦИНА В ВОСПИТАТЕЛЬНОМ ПРОСТРАНСТВЕ:
ПРОБЛЕМЫ, ВОЗМОЖНОСТИ И ПЕРСПЕКТИВЫ**

к 135- летию со дня рождения А. С. Макаренко



связаны с достижениями нашего народа и нашей страны. Еще недавно многими первокурсниками эти черты трактовались как единственное, чем мы можем гордиться и воспринималось как абсолютная данность, не требовавшая никаких усилий.

Оценивая патриотическое воспитание в современной России по 5-ти балльной шкале, 38,3 % опрошенных поставили ему 3 балла, 26,2 % – 4 балла, 14,2 % – 5 баллов, 13,1 % – 2 балла, 2,2 % – 1 балл, «Затрудняюсь ответить» выбрали 6 % соответственно.

Интерес для анализа представляют ответы на открытый вопрос «Что бы Вы порекомендовали изменить, добавить или усовершенствовать в патриотическом воспитании в России?».

На «Затрудняюсь ответить», «Не знаю» или пустые графы пришлось 23,3 % от всех опрошенных. Ответ «ничего менять не нужно» написали 12,6 % респондентов. То есть 35,8 % молодых людей, участвовавших в опросе, не внесли никаких предложений по содержанию патриотического воспитания в России.

Вместе с тем оставшиеся 62,4 % респондентов дали рекомендации, касающиеся патриотического воспитания. Все эти рекомендации можно условно разделить на три группы. Первая группа касалась изменения подходов в патриотическом воспитании. Обучающиеся предлагали сделать «упор на позитив и достижения», добавить «больше интересных фактов», «начинать с семьи и самого раннего возраста», через увеличение «общественных мероприятий», «уроки патриотизма», «хорошие фильмы», «правильный пример», «интерактивные формы» и «полный контроль за западным контентом с антироссийской направленностью». Встречаются ответы: «Перестать акцентировать внимание только на победу в Великой Отечественной войне, у нашей страны ещё много других достижений, кроме этой победы, не жить



Международная междисциплинарная научно-практическая конференция
**ПЕДАГОГИКА И МЕДИЦИНА В ВОСПИТАТЕЛЬНОМ ПРОСТРАНСТВЕ:
ПРОБЛЕМЫ, ВОЗМОЖНОСТИ И ПЕРСПЕКТИВЫ**

к 135- летию со дня рождения А. С. Макаренко



прошлым, а идти к будущему». Доля подобных ответов, среди студентов, давших рекомендации, составила 58,6 %.

Вторая группа рекомендаций касалась изменений в преподавании истории в школе – «повысить квалификацию педагогов», «привить сначала учителям любовь к Родине», «изучение и знание истории», «усилить преподавание истории» – их доля составила 23,3 %. Интересно, что подавляющее большинство студентов (более 90 %) на семинарских занятиях по истории отмечает, что либо «в школе история велась чисто символически», либо «в 10-11 классах ее вообще не было, в это время готовились к ЕГЭ».

Третья группа студенческих рекомендаций звучала как «не навязывать» патриотическое воспитание, «меньше навязчивости», «не загонять на акции» и составила 18,1 %. К этой группе можно отнести и следующие ответы: «На мой взгляд, патриотизм нужно воспитывать с детства, делать это незаметно, чтобы складывалось впечатление, что каждый человек сам пришел к патриотизму, а когда же в стране до определенных политических моментов большая часть страны является не национально ориентированной, то патриотическое воспитание становится очень явным, будто бы лживым что ли...». «Я считаю, что как такового патриотического воспитания у нас, к сожалению нет. Единственное что я сейчас вижу в рамках этой цели – это утренние линейки, имеющие скорее отрицательный характер в воспитании патриотизма».

В последнем вопросе у респондентов спрашивали «Как Вы считаете, что должна собой представлять национальная идея в России в современных условиях?».

Из всех опрошенных при ответе на этот сложный вопрос написали «Не знаю», «Затрудняюсь ответить» или оставили пустые графы 46 % респондентов. Самыми популярными вариантами для национальной идеи стали «Единство» и «Сплоченность» – на их долю пришлось 15,8 %, «Работа и учеба



на благо Родины», «Любовь к Родине» и «Патриотизм» – 14,2 %, «Сохранение и защита традиций и истории» – 8,2 %, «Принципы справедливости, добра и равенства» – 6,6 % от всех ответов соответственно.

С одной стороны, в молодежной среде сохраняется высокий уровень аполитичности к происходящему в стране и в мире (популярны фразы: «Мы – вне политики!», «Политика нам не интересны!»), безразличие ко всему, что не касается их прямо сейчас и не сулит быструю материальную выгоду.

С другой стороны – молодым людям хочется быть причастными к сильному, справедливому и доброму началу, верить, что у них было славное прошлое и будет достойное будущее, стремиться к высшей цели [4; 9, с. 75; 13], что нужно учитывать при разработке и планировании патриотического воспитания.

Подводя итоги, необходимо обратить внимание еще на несколько моментов. Недоверие к власти и официальным источникам информации в условиях фальсификации истории и огромного числа фейковых новостей приводит к тому, что все сведения, исходящие от них воспринимаются как заведомо ложные [1, 3, 4]. «Зачем слушать Путина? Мы смотрели выступление Зеленского!», «Соловьева что ли смотреть?», «РИА Новости – сплошной обман» и другие подобные комментарии – норма для многих первокурсников в сентябре-октябре.

Обучающиеся первого курса при входном контроле знаний по-прежнему демонстрируют незнание истории России. Часто история в школе преподается чисто формально, а при проведении воспитательных мероприятий патриотической направленности педагоги транслируют скептическое отношение.



Для успешной реализации патриотического воспитания в высших учебных заведениях и выбора эффективных и действенных методов работы с молодыми людьми необходимо изучать и учитывать их мнение.

Заключение

Отношение студентов к патриотизму и патриотическому воспитанию, размышления о национальной идее явились закономерным отражением той молодежной политики и политики в области образования, которые проводились в стране в последние десятилетия.

Вместе с тем в ответах заметна положительная динамика в восприятии молодежи патриотических идей, что явилось во многом результатом изменения информационного пространства в стране и поменявшимися подходами в воспитании подрастающего поколения в условиях СВО. Все больше студентов начинают указывать созидательные черты при характеристике патриотизма, смотрят на Россию в положительном ключе, начинают задумываться о будущем России и перспективах ее развития.

Литература / References:

1. Боровикова З. В. Изучение истории семьи в годы Великой Отечественной войны в КемГМУ как элемент патриотического воспитания и профилактики экстремизма в условиях фальсификации истории // Вестник общественных и гуманитарных наук. 2020 1(2). С. 6–12.
2. Боровикова З. В. Патриотическое воспитание в медицинском вузе: постановка проблемы // Физико-химическая биология: Материалы VI Международной научной интернет-конференции. 2018. С. 146–150.
3. Боровикова З. В., Шиллер В. В. Исторические фейки // Физико-химическая биология: Материалы IX Международной научной интернет-конференции. 2021. С. 92–95.



4. Боровикова З. В., Шиллер В. В., Валиуллина Е. В. Фальсификация истории России и профилактика экстремистской деятельности в молодежной среде на примере Кемеровского государственного медицинского университета // Исторический журнал: научные исследования. 2021. № 1. С. 48–64.

5. Владимир Путин назвал воспитание школьников общенациональной задачей. Доступно по: <https://lenta.ru/news/2022/05/17/vospitanie/>. Ссылка активна на 23.10.2023.

6. Государственная программа «Патриотическое воспитание граждан Российской Федерации на 2016–2020 гг.». Доступно по: [8qqYUwwzHUxzVkh1jsKAErrx2dE4q0ws.pdf](https://www.government.ru/documents/8qqYUwwzHUxzVkh1jsKAErrx2dE4q0ws.pdf). Ссылка активна на 23.10.2023.

7. ДОСААФ России. Доступно по: <https://www.dosaaf.ru/>. Ссылка активна на 23.10.2023.

8. План мероприятий по реализации в 2021–2025 годах «Стратегии развития воспитания в Российской Федерации». Доступно по: [LkiAgAELFrlG0oAFgKCjKdAWdi6jbZU5.pdf](https://www.government.ru/documents/LkiAgAELFrlG0oAFgKCjKdAWdi6jbZU5.pdf). Ссылка активна на 23.10.2023.

9. Радиков И. В. Поиск идеологических ориентиров в постсоветской России // Вестник МГЛУ. Общественные науки. 2019. Вып. 1 (834). С. 54–75.

10. Тимошенко Ю. В. Развитие патриотического воспитания в России // Молодой ученый. 2018. № 25 (211). Доступно по: <https://moluch.ru/archive/211/51660/>. Ссылка активна на 23.10.2023.

11. Указ Президента РФ от 29 мая 2020 г. N 344 «Об утверждении Стратегии противодействия экстремизму в Российской Федерации до 2025 года» Доступно по: http://base.garant.ru/74194369/#block_1000 Ссылка активна на 23.10.2023.

12. Федеральный проект патриотическое воспитание. Доступно по: <https://edu.gov.ru/national-project/projects/patriot/>. Ссылка активна на 23.10.2023.



13. Якунин В. Государственная идеология и национальная идея: конституционно-ценностный подход // Власть. 2007. №3. С. 4–12.

14. Shiller V, V., Shapkina E. V., Valiullina E. V., Borovikova Z. V., Starostin A. N. Diagnostics of Extremist Sentiments in The Youth Community//Jour of Adv Research in Dynamical & Control Systems, Vol. 12, 03-Special Issue, 2020. P. 1245-1254.

ВВЕДЕНИЕ КУРСА «ОСНОВЫ РОССИЙСКОЙ ГОСУДАРСТВЕННОСТИ» КАК НОВЫЙ ЭТАП ПАТРИОТИЧЕСКОГО ВОСПИТАНИЯ ОБУЧАЮЩИХСЯ

Бородкина А. Ю.

*Отдел по работе с иностранными студентами
ФГБОУ ВО «Кемеровский государственный медицинский университет»
Минздрава России, Россия, г. Кемерово*

Аннотация. В данной статье рассматриваются роль и значение патриотического воспитания молодёжи в современных реалиях. Объясняется роль нового курса «Основы российской государственности» в воспитательном процессе и формировании культурно-нравственных ценностей.

Ключевые слова: идеология, воспитание, культурно-нравственные ценности, патриотизм, молодежь, основы российской государственности.

INTRODUCTION OF THE COURSE «FUNDAMENTALS OF THE STATEHOOD OF RUSSI» AS A NEW STAGE OF PATRIOTIC EDUCATION OF STUDENTS

Borodkina A. Yu.

*International Department
Kemerovo State Medical University, Russia, Kemerovo*

Abstract. This article examines the role and significance of patriotic education of youth in modern realities. The role of the new course «Fundamentals of



the statehood of Russia» in the educational process and the formation of cultural and moral values is explained.

Keywords: ideology, education, cultural and moral values, patriotism, youth, fundamentals history of Russian statehood.

Введение

Идеология в Советском Союзе играла значимую роль, однако, её упадок становится очевидным в период «развитого социализма» (конец 1960-х – начало 1980-х годов), который недаром в последствии будет назван «периодом застоя». К 1980-м годам официальная идеология коммунизма не находила живого отклика среди простых граждан СССР и существовала в основном на бумаге. В период перестройки (1985-1991) начинается так называемая «либерализация» общества, которая ставит окончательный крест на советской идеологии. Официальный отказ не только от коммунистической, но и вообще любой идеологии закрепляется в п.2 статьи 13 Конституции Российской Федерации, принятой в 1993 году и действующей до сих пор: «Никакая идеология не может устанавливаться в качестве государственной или обязательной». [5]

На тот момент подобный отказ рассматривался как единственно верное решение и официальное обретение долгожданной свободы и гласности. Конечно, государственная идеология не пропала из общества, но она полностью изменила своё содержание, ведь собственной, национально ориентированной идеологии ни у одной политической силы в России в то время не было. Более того, либералы считали, что другой идеологии, кроме западной либеральной, и быть не может. [4] Однако, вакуум идейных установок, возникший после смены советского режима, привёл к тому, что в основу реформы образования (и воспитания), начавшуюся в 1990-х годах под



либеральными лозунгами, были положены не национальные духовно-нравственные ценности, а чужие западные ценности, заимствованные в ходе либеральных перемен в стране. Безусловно, это стало одной из причин низкого уровня патриотизма после падения СССР в 1991 году. [1]

В последнее время в связи со сложной международной обстановкой усилились попытки эффективно заполнить идеологическую брешь в российском образовании и воспитании. Данная статья посвящена введению в образовательную программу высших учебных заведений нового предмета «Основы российской государственности» и его роли в патриотическом воспитании молодёжи.

Объекты и методы исследования

Объектом исследования является процесс патриотического воспитания.

Предметом исследования является процесс патриотического воспитания обучающихся в рамках изучения курса «Основы российской государственности».

Исследование проводилось с помощью следующих методов: анализ законов, указов, постановлений правительства Российской Федерации, статистических данных, литературы по данной проблеме; обобщение, систематизация, сравнение;

Результаты и их обсуждение

Идеологический вакуум, возникший после развала СССР, невозможно заполнить без создания инструментов влияния на подрастающее поколение. Очевидно, что введение курса «Основы российской государственности» было закономерным решением и ему предшествовала длительная подготовка.

Прежде всего, необходимо было сформулировать основные принципы идейного воспитания молодёжи. Ещё в июле 2021 года в Указе президента РФ «О стратегии национальной безопасности Российской Федерации»



предусмотрено «Обучение и воспитание детей и молодежи на основе традиционных российских духовно-нравственных и культурно-исторических ценностей». [8] В ноябре 2022 года эти же вопросы затрагиваются в с [9]

Решение о разработке и введении в высшие учебные заведения страны нового предмета как раз было ответом на актуальные проблемы образования и воспитания.

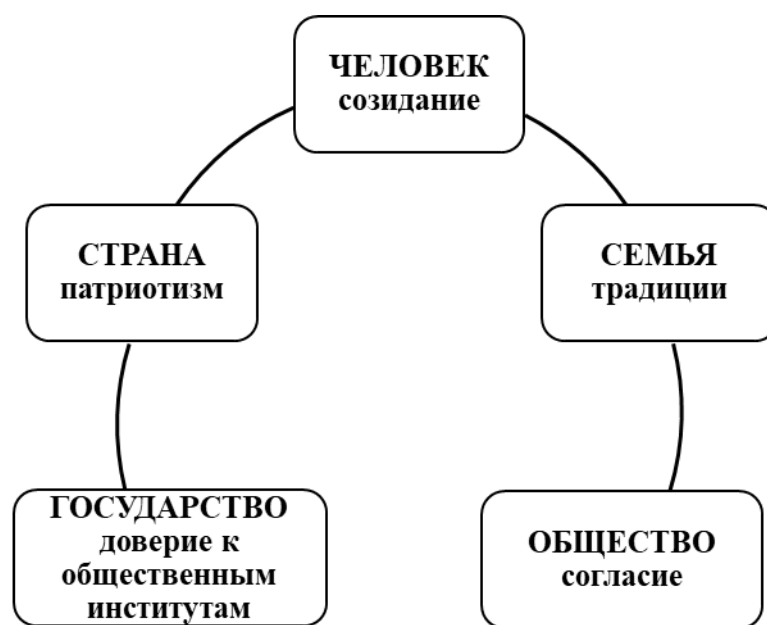

(рис.1)

Началом реализации нового учебного курса можно считать исследование фокус-групп на базе студенческого и преподавательского состава МГУ и ВШЭ для определения базовых факторов социально-исторического развития и их ценностных доминант, которое проводилось с 4 марта по 20 мая 2022 года. В результате было выявлено пять основных факторов: «человек», «семья», «общество», «государство», «страна». Причём, «страна» по сравнению с «государством» является более сложным, комплексным понятием, имеет символическое и личное значение. Доминантами, характеризующими каждый



фактор, стали: «созидание», «традиции», «согласие», «доверие к общественным институтам» и «патриотизм». [3] Таким образом, в результате исследования был составлен «Пентабазис» мировоззрения российского общества.

Следующим этапом стала всероссийская «Научно-просветительская конференция по проблемам мировоззрения и общественных наук «ДНК России», проходившая в Сочи в конце октября 2022 года. Её основной целью было обсуждение содержания будущего учебного курса. По словам министра науки и высшего образования Российской Федерации Фалькова В.Н., всего за подготовительный период участие в разработке и обсуждении приняли 3000 преподавателей из 562 университетов РФ в ходе семи окружных и трёх отраслевых научных конференций. [2]

Подготовительный этап завершился в декабре 2022 года, когда президент РФ поручил разработать и включить в образовательную программу вузов курс «Основы российской государственности». [10]

Результат общественно-политического запроса на создание актуальной воспитательной и образовательной базы, как и выводы проведённого исследования, нашли отражение в окончательном варианте проекта концепции модуля «Основы российской государственности». Он состоит из пяти частей:

1. Что такое Россия
2. Российское государство-цивилизация
3. Российское мировоззрение и ценности российской цивилизации
4. Политическое устройство России
5. Вызовы будущего и развитие страны

Цель курса определяется как формирование условий для самоопределения на основе общепризнанных ценностей, а также развитие патриотизма и гражданственности. [6] Основой курса обозначен фундаментальный научный подход с использованием разных образовательных



Международная междисциплинарная научно-практическая конференция
**ПЕДАГОГИКА И МЕДИЦИНА В ВОСПИТАТЕЛЬНОМ ПРОСТРАНСТВЕ:
ПРОБЛЕМЫ, ВОЗМОЖНОСТИ И ПЕРСПЕКТИВЫ**

к 135- летию со дня рождения А. С. Макаренко



технологий: от студенческих дебатов до интеллектуальных игр и спектаклей. Образовательный курс «Основы российской государственности» предназначен для обучающихся первого года обучения.

Заключение

Образовательный курс «Основы российской государственности» отражает запрос на укрепление традиционных ценностей, патриотизма, гражданственности, как факторов, консолидирующих общество, гарантирующих государственную целостность и безопасность страны. [7] При этом, разработчикам курса удалось избежать пропагандистских клише и догм, не навязывая обучающимся единственно возможную точку зрения. Введение этого курса является важным и своевременным шагом к всесторонней работе с молодёжью.

Литература / References:

1. Авдонин В.С. (2021). Трансформация «советской идеологии» в дискурсивных практиках российской власти // *Контур* глобальных трансформаций: политика, экономика, право. Т. 14. № 5. С. 81–99. DOI: 10.23932/2542-0240-2021-14-5-4 (дата обращения: 13.09.2023).
2. В подготовке курса «Основы российской государственности» для вузов приняли участие 3 тысячи преподавателей [Электронный ресурс]. - URL: [https:// minobrnauki.gov.ru/press-center/news/novosti-ministerstva/66405/](https://minobrnauki.gov.ru/press-center/news/novosti-ministerstva/66405/) (дата обращения: 13.09.2023).
3. Журнал политических исследований, том 6 №3, 2022 [Электронный ресурс]. - URL: [https:// naukaru.ru/temp/13139fb730ab6c6065a89176fbc2ca8e.pdf](https://naukaru.ru/temp/13139fb730ab6c6065a89176fbc2ca8e.pdf) (дата обращения: 13.09.2023).
4. Как преподавать в вузе «Основы российской государственности» - Российская газета [Электронный ресурс]. - URL: [https:// rg.ru/2023/05/02/patriotu-nuzhen-kurs.html](https://rg.ru/2023/05/02/patriotu-nuzhen-kurs.html) (дата обращения: 13.09.2023).



5. Конституция Российской Федерации | ГАРАНТ [Электронный ресурс]. - URL: <https://base.garant.ru/10103000/> (дата обращения: 13.09.2023).

6. Портал Федеральных образовательных стандартов высшего образования [Электронный ресурс]. - URL: https://fgosvo.ru/uploadfiles/method/Ps_MON_MN_11_1516_PK_21042023.pdf (дата обращения: 13.09.2023).

7. Проблемы патриотического воспитания современной молодежи [Электронный ресурс]. - URL: <https://cyberleninka.ru/article/n/problemy-patrioticheskogo-vozpitaniya-sovremennoy-molodezhi-2/viewer> (дата обращения: 13.09.2023).

8. Указ Президента Российской Федерации от 02.07.2021 г. № 400 • Президент России [Электронный ресурс]. - URL: <https://www.kremlin.ru/acts/bank/47046/page/1> (дата обращения: 13.09.2023).

9. Указ Президента Российской Федерации от 09.11.2022 г. № 809 • Президент России [Электронный ресурс]. - URL: <https://www.kremlin.ru/acts/bank/48502> (дата обращения: 13.09.2023).

10. Федеральный институт развития образования [Электронный ресурс]. - URL: <https://iro.ranepa.ru/dna-of-russia> (дата обращения: 13.09.2023).

ОСОБЕННОСТИ ПСИХОЛОГИЧЕСКОЙ АДАПТИВНОСТИ И ЛИЧНОСТНОЙ АНТИЦИПАЦИИ СТУДЕНТОВ

Валиуллина Е. В.

*Кафедра психиатрии, наркологии и медицинской психологии
ФГБОУ ВО «Кемеровский государственный медицинский университет»
Минздрава России, Россия, г. Кемерово*

Аннотация. В статье представлены результаты исследования психологической адаптивности и личностно-ситуативной антиципации студентов начальных курсов КемГМУ. По результатам проведенного



исследования средний и выше среднего уровень психологической адаптивности выявлен у половины опрошенных юношей и девушек, личностной антиципационной состоятельностью обладают две трети из них. Успешному овладению учебно-профессиональной деятельностью, эффективному вхождению в образовательный процесс вуза будут способствовать сформированная психологическая адаптивность студента и антиципационная состоятельность его личности.

Ключевые слова: воспитательная деятельность, студенты, адаптация, психологическая адаптивность, антиципация, личностная антиципация, антиципационная состоятельность.

FEATURES OF PSYCHOLOGICAL ADAPTABILITY AND PERSONAL ANTICIPATION OF STUDENTS

Valiullina E.V.

*Department of Psychiatry, Narcology and Medical Psychology
Kemerovo State Medical University, Russia, Kemerovo*

Abstract. The article presents the results of a study of psychological adaptability and personal-situational anticipation of initial year students of Kemerovo State Medical University. According to the results of the study, a high and above average level of psychological adaptability was revealed in half of the surveyed boys and girls, two-thirds of them have personal anticipatory competence. Successful mastery of educational and professional activities and effective entry into the educational process of a university will be facilitated by the student's developed psychological adaptability and the anticipatory consistency of his personality.

Keywords: educational activity, students, adaptation, psychological adaptability, anticipation, personal anticipation, anticipatory consistency.



Введение

Проблема адаптации студентов к обучению в высшем учебном заведении выступает одной из ведущих задач системы воспитательной деятельности. В процессе адаптации обучающиеся должны войти в новую для себя социальную среду, научиться учиться в вузе – войти в учебно-познавательный процесс, освоить новую систему социальных взаимоотношений. Вопросами адаптации, адаптивности, адаптированности к учебно-профессиональной деятельности занимались многие отечественные исследователи К. А. Абульханова-Славская, Ф. Б. Березин, Д. А. Бирюков, А. А. Деркач, Э. Ф. Зеер, А. К. Маркова, Т. О. Паршина, Ю. П. Поваренков, А. А. Реан, М. А. Селиванова, В. Н. Соловьев и другие. По мнению А. А. Реана, адаптация как многоаспектный разноуровневый, комплексный феномен затрагивает ключевые личностные образования [13].

Психологический аспект адаптации напрямую связан с индивидуально-личностными особенностями и психологическими характеристиками конкретного человека – его темперамента, характера, общей направленности, специальной подготовленности, познавательной сферы и пр. [10].

Л. С. Елгина под адаптацией студента понимает сложный, динамический, многоуровневый и многосторонний процесс перестройки мотивационной сферы студента, целого комплекса уже имеющихся у него умений, привычек и навыков в соответствии с новыми целями и задачами, а также условиями их реализации при поступлении в вуз [8].

Способности личности прогнозировать возникновение и развитие различных ситуаций, предвосхищать ход событий и предвидеть свои реакции на эти события называют антиципационными способностями. Высокий уровень развития таких способностей свидетельствует об антиципационной состоятельности личности, низкий – об антиципационной несостоятельности.



Антиципационная состоятельность или прогностическая компетентность – это многоуровневая система, которая характеризует особый качественно-количественный уровень развития антиципационных способностей. В психологии антиципационную состоятельность рассматривают и как определенное свойство личности, и как психический процесс, и как способность, и как деятельность, и как некий инструмент познания будущего [12]. С целью изучения особенностей психологической адаптивности и антиципационной состоятельности студентов на начальных этапах обучения в медицинском вузе было проведено исследование.

Объекты и методы исследования

Респондентами исследования выступили студенты первого и второго курса КемГМУ (лечебного, медико-профилактического и педиатрического факультетов). Всего было опрошено 76 человек, из них 21 юноша и 55 девушек. Для реализации цели исследования применялся теоретический анализ научной литературы, психологическое тестирование при помощи методики «Самооценка психологической адаптивности» В. В. Бойко и теста «Антиципационной состоятельности (прогностической компетентности)» В. Д. Менделевича, корреляционный анализ, интерпретация данных, обобщение полученных результатов.

Результаты и их обсуждение

В психологической науке под адаптацией понимают системный, развивающийся на различных уровнях организации функций человека, фазный процесс приспособления к изменяющимся условиям среды и жизнедеятельности [1, 3]. Уровень адаптированности фиксирует степень выраженности эмоциональной устойчивости, достаточной лабильности поведения, эффективности освоения ведущей деятельности, а также конструктивности в выстраивании необходимых социальных контактов [6].



Исследователи утверждают, что на начальных этапах обучения студенты обладают заниженными адаптационными способностями по различным составляющим компонентам – в психологическом, эмоциональном и социальном аспекте [4, 5, 7]. Это свидетельствует о сложностях в приспособлении к новому виду ведущей деятельности (в вузе это учебно-профессиональная), трудностях встраивания в образовательный процесс высшего учебного заведения. По результатам проведенного исследования, только четверть опрошенных молодых людей (26%) обладают выше среднего уровнем развития психологической адаптивности и 5% средним уровнем сформированности (высокий уровень выявлен не был), такие значения выступают достаточно оптимальными показателями параметра. Уровень ниже среднего был зафиксирован почти у половины респондентов исследования (48%), низкий уровень психологической адаптивности показали 21% юношей и девушек. Такие показатели характеризуются достаточно слабой нервно-психической регуляцией, низкой эмоциональной устойчивостью, сложностях в освоении новых способов получения знаний на уровне познавательной и мотивационной сферы.

А. А. Реан, И. Н. Симаева выделяют т.н. «превентивную адаптацию», под которой понимают процесс заблаговременных внутренних изменений, самоизменений и активного внешнего приспособления субъекта к предстоящим новым для него условиям существования, «происходящий на основе антиципации этих условий, релевантный потенциалу субъекта, силе и качеству воздействия окружающей среды, приводящий к субъективно и объективно положительно оцениваемым результатам в широком классе аналогичных ситуаций» [14, с. 1]. Превентивная адаптивность как «когнитивно-аффективно-личностная» психическая способность формируется в процессе превентивной адаптации и имеет собственную специфическую структуру, к которой авторы



относят: гибкость, терпимость и открытость новому; диспозиционную терпимость; коммуникативную компетентность и социальный опыт.

В. Д. Менделевич под антиципационной состоятельностью понимает особую способность индивида прогнозировать ход развития событий и предугадывать свои реакции на подобные события с временно-пространственным упреждением [9]. Методика изучения антиципационной состоятельности В. Д. Менделевича позволяет определить составляющие элементы прогностической компетентности: личностно-ситуативную антиципацию, пространственную антиципацию, временную антиципацию и общий уровень антиципационной состоятельности. Для реализации цели исследования при анализе результатов учитывались показатели общей антиципационной состоятельности и личностно-ситуативной составляющей.

Общая антиципационная состоятельность личности (согласно трактовки методики) это способность личности предвидеть возможные стрессовые ситуации и прогнозировать свои способы реагирования на подобные ситуации [15]. По результатам настоящего исследования антиципационной несостоятельностью обладают 16% опрошенных молодых людей, у 84% из них выявлена общая антиципационная состоятельность личности. Шкала личностно-ситуативной антиципации отражает способность индивида прогнозировать споры и конфликты в ситуациях межличностного общения, а также способность предвидеть свое поведение и реакции окружающих в подобных случаях.

Антиципационная состоятельность личностно - ситуативной составляющей получена у 65% респондентов проведенного исследования, для 35% из них характерна антиципационная несостоятельность. В зависимость от мотивации ставит антиципационные способности А. Бандура, когда, представляя последствия совершаемых действий, индивид превращает эти



действия в мотивационные факторы для своего поведения, т.е. «прошлый опыт» формирует ожидания – одни действия приносят значимые преимущества, другие не приводят к результатам, а третьи действия могут отдалить будущие неприятности [2].

Корреляционный анализ (при помощи коэффициента ранговой корреляции Спирмена) показал наличие значимой положительной взаимосвязи между параметрами психологической адаптивности и личностно-ситуативным компонентом антиципационной состоятельности личности ($r_s = 0,584$; при $p \leq 0,01$). Такие результаты свидетельствуют о влиянии сформированной способности к личностной антиципации на уровень психологической адаптивности в вопросах прогнозирования и разрешения возникающих ситуаций в процессе обучения, воспитания и межличностного взаимодействия.

Предвосхищая какие-либо трансформации условий жизнедеятельности и среды, в том числе изменение социальных условий, у индивида активизируются некоторые неосознаваемые регуляторы деятельности, которые направляются предвосхищаемым неосознанным образом и прошлым опытом [11]. Подобный произвольный контроль поведения имеет потенциал избирательности и ограничивает вариативность подготовки к изменениям социально приемлемым способом реагирования, стереотипами поведения самой личности и тем самым, приводит в действие механизмы процесса адаптации, чаще еще до наступления внешних изменений условий среды.

Заключение

Проведенное исследование выявило наличие определенных трудностей адаптационного процесса студентов первых-вторых курсов КемГМУ, у половины респондентов исследования уровень психологической адаптивности находится на низком и ниже среднего уровне, а личностно-ситуативная



составляющая антиципационной состоятельности ниже оптимального уровня зафиксирована у трети юношей и девушек, принявших участие в опросе.

Процесс активного приспособления студентов к вузу на начальных этапах обучения сопряжен с трудностями социальной, познавательной, коммуникативной и личностной адаптации. Адаптационные механизмы запускаются посредством как внешних, так и внутренних изменений. Эффективность и активность процесса адаптации во многом зависит от антиципационных способностей, от антиципации как способности предвидеть возможные изменения и быть готовым конструктивно реагировать на такие изменения. Антиципационная состоятельность участвует в формировании целей, планировании и программировании собственной линии поведения, опираясь на предвосхищение изменений, ожидание определенных событий и готовность к реакциям на эти события.

Сформированная психологическая адаптивность студентов (социальная, эмоциональная, деятельностная), оптимальные адаптивные способности, антиципационная состоятельность (личностная, временная, пространственная) личности могут оказать положительное влияние на эффективное вхождение первокурсников в образовательный процесс и успешное освоение учебно-профессиональной деятельности.

Литература/References:

1. Анохин П.К. Функциональная система как основа физиологической архитектуры поведенческого акта. М.: Наука, 1979. 61 с.
2. Бандура А. Теория социального научения. СПб.: Евразия, 2000. 320 с.
3. Березин Ф.Б. Психическая и психофизиологическая адаптация человека. М.: Наука, 1988. 112 с.
4. Валиуллина Е.В. Анализ взаимосвязи эмоционального интеллекта с



некоторыми коммуникативными свойствами личности // Вестник общественных и гуманитарных наук. 2021. Т. 2. № 3. С. 53-59.

5. Валиуллина Е.В. Исследование кризисов профессионального самоопределения у студентов медицинского вуза // Современные проблемы науки и образования. 2012. №3. С. 377.

6. Валиуллина Е.В. Психологические особенности адаптивности и конфликтности студентов первого курса вуза // Вестник общественных и гуманитарных наук. 2020. Т.1. №1. С. 51-54.

7. Валиуллина Е.В. Психологические особенности кризисов профессионального самоопределения в процессе высшего медицинского образования // Вестник Кемеровского государственного университета. 2011. № 2 (46). С. 131-134.

8. Елгина Л.С. Социальная адаптация студентов в вузе // Вестник Бурятского государственного университета. 2010. № 5. С. 162-166.

9. Менделевич В.Д., Бахтияров Ф.И. Антиципация человеком собственных переживаний в норме и при психической патологии // Неврологический вестник. 2014. Т. XI. Вып. 2. С. 31-38.

10. Милославова И.А. Адаптация как социально-психологическое явление // Социальная психология и философия. 1973. № 2. С. 111-120.

11. Найссер У. Познание и реальность М.: Прогресс, 1981. 232 с.

12. Понятие антиципационной состоятельности в системе психологических категорий. Доступно по: <https://uchebnikfree.com/osnovyi-psiologii/ponyatie-antitsipatsionnoy-sostoyatelnosti-33348.html> (Ссылка активна на 25.03.2022).

13. Реан А.А., Кудашов А.Р., Баранов А.А. Психология адаптации личности. Анализ. Теория. Практика. СПб.: Прайм-Еврознак, 2006. 479 с.

14. Реан А.А., Симаева И.Н. Превентивная адаптивность как



новообразование личности // Российский психологический журнал. 2006. Т. 3.
№ 2. С. 22-34.

15. Тест антиципационной состоятельности (прогностической компетентности) В.Д. Менделевич. Доступно по: <https://infopedia.su/13x7c3e.html> (Ссылка активна на 19.05.2023).

МЕХАНИЗМЫ ПАТРИОТИЧЕСКОГО ВОСПИТАНИЯ В РОССИЙСКИХ ВУЗАХ (НА ПРИМЕРЕ РостГМУ)

Власова В. Н.

Кафедра педагогики

*ФГБОУ ВО «Ростовский государственный медицинский университет»
Минздрава России, Россия, г. Ростов-на-Дону*

Аннотация. В данной статье автор обращает наше внимание на весьма актуальную проблему – воспитание студенческой молодежи, а именно воспитание высоконравственной личности, готовой любить и защищать свою Родину. Высшие учебные заведения играют существенную роль в процессе воспитания молодежи. В рамках данной статьи рассмотрена дефиниция «патриотическое воспитание», раскрыты основные направления воспитательного процесса в вузе, на примере деятельности Ростовского государственного медицинского университета приведены механизмы патриотического воспитания студентов, обучающихся в вузе. Автор работы отмечает, что патриотическое воспитание предусмотрено в рамках преподавания гуманитарного блока дисциплин. В РостГМУ наряду с существующими дисциплинами гуманитарного блока в учебных планах 2023 года набора предусмотрена такая дисциплина, как «Основы российской государственности». Также автор работы отмечает, что важную роль в формировании патриотического сознания играют патриотические клубы, а



Международная междисциплинарная научно-практическая конференция
**ПЕДАГОГИКА И МЕДИЦИНА В ВОСПИТАТЕЛЬНОМ ПРОСТРАНСТВЕ:
ПРОБЛЕМЫ, ВОЗМОЖНОСТИ И ПЕРСПЕКТИВЫ**

к 135- летию со дня рождения А. С. Макаренко



самое главное, социальная активность в деятельности патриотических клубов со стороны самих студентов.

Ключевые слова: патриотизм, гражданственность, образование, вуз, воспитание, патриотическое воспитание, воспитательная деятельность в вузе.

**MECHANISMS OF PATRIOTIC EDUCATION IN RUSSIAN HIGHER
EDUCATION INSTITUTIONS (BY THE EXAMPLE OF ROSTSMU)**

Vlasova V. N.

Department of Pedagogy

Rostov State Medical University, Russia, Rostov-on-Don

Abstract. The author draws our attention to a very urgent problem - the education of student youth, namely the education of a highly moral person who is ready to love and defend his homeland. Within the framework of this article, the definition of «patriotic education» is considered, the main directions of the educational process in the university are revealed, the mechanisms of patriotic education of students studying at the university are given on the example of the activities of the Rostov State Medical University. The author of the work notes that patriotic education is provided within the framework of teaching the humanitarian block of disciplines. At Rostov State Medical University, along with the existing disciplines of the humanitarian block, the curriculum for 2023 enrollment provides for such a discipline as «Fundamentals of Russian Statehood». Also, the authors of the work note that patriotic clubs play an important role in the formation of patriotic consciousness, and most importantly, social activity in the activities of patriotic clubs on the part of the students themselves.

Keywords: patriotism, citizenship, education, university, upbringing, patriotic education, educational activities at the university.



Исследованию молодежного сегмента российского общества посвящено большое количество работ отечественных ученых. Исследователи обращаются к изучению ценностных ориентаций российской молодежи [1], также в научных публикациях активно освящается участие молодежи в молодежных организациях [2, 3, 4]. Помимо этого, исследователи и исследовательские коллективы касаются изучения образовательных[5] и карьерных[6] стратегий молодежи. Исследователи прибегают к анализу имеющихся в регионах практик патриотического воспитания молодежи [7, 8].

Актуальность изучения данной социально-демографической группы связана с тем, что со стороны государства на молодых людей возложены серьезные надежды для активного участия в динамическом развитии всех сфер жизнедеятельности. В рамках данной работы мы обратимся к рассмотрению дефиниции «патриотическое воспитание», раскроем основные направления воспитательного процесса в вузе, на примере деятельности Ростовского государственного медицинского университета приведем механизмы патриотического воспитания студентов, обучающихся в вузе.

Обращаясь к основной идее, которая прописана в Стратегии развития воспитания в Российской Федерации на период до 2025 года, мы видим, что роль социальных институтов заключается в развитии высоконравственной личности, которая готова продвигать и развивать традиционные ценности [9].

Отметим, что роль института образования в жизни молодежи трудно переоценить. Одним из направлений деятельности образовательных учреждений является воспитание. Воспитание – это деятельность, которая способствует всестороннему развитию личности, формированию у личности чувств патриотизма, гражданственности и уважения. Одной из составных частей воспитания является патриотическое – целенаправленная деятельность администрации вуза и профессорско-преподавательского состава, а также



Международная междисциплинарная научно-практическая конференция
**ПЕДАГОГИКА И МЕДИЦИНА В ВОСПИТАТЕЛЬНОМ ПРОСТРАНСТВЕ:
ПРОБЛЕМЫ, ВОЗМОЖНОСТИ И ПЕРСПЕКТИВЫ**

к 135- летию со дня рождения А. С. Макаренко



студенческих объединений для конструирования патриотического сознания студенческой аудитории. То есть, активное участие в формировании патриотического сознания молодежи принимают высшие учебные заведения. Серьезная нагрузка по воспитательной деятельности возложена не только на проректоров по молодежной политике и воспитательной работе, но и на преподавателей вузов, которые активно способствуют формированию ценностных установок современных студентов.

В Ростовском государственном медицинском университете огромное внимание уделяется воспитательной работе студентов. Воспитательная работа университета – это неотъемлемая составляющая качественной подготовки компетентного специалиста.

Воспитательная деятельность в РостГМУ направлена на решение следующих задач: формирование и развитие у студентов духовно-нравственных ценностей, формирование гражданственности и идентичности студенческой молодежи, а также противодействие негативным явлениям в молодежной среде. Для реализации поставленных задач ежегодно на базе университета проводятся мероприятия, включенные в план воспитательной работы вуза, составляемый на каждом факультете университета. Также на базе РостГМУ действует военно-патриотический клуб, члены которого принимают участие в мероприятиях Ассоциации студенческих клубов. В июне 2023 года студенты РостГМУ участвовали в Международной акции «Огненные картины войны». Студенты-медики выложили из свечей изображение легендарного танка Т-34, который стал символом Великой Победы над фашизмом.

В рамках Всероссийских конференций под председательством проректора по социальным вопросам и воспитательной работе РостГМУ Чаплыгиной Е.В. проходят заседания секций, посвященных патриотическому воспитанию студенческой молодежи. В ходе проведения таких секций



Международная междисциплинарная научно-практическая конференция
**ПЕДАГОГИКА И МЕДИЦИНА В ВОСПИТАТЕЛЬНОМ ПРОСТРАНСТВЕ:
ПРОБЛЕМЫ, ВОЗМОЖНОСТИ И ПЕРСПЕКТИВЫ**

к 135- летию со дня рождения А. С. Макаренко



участники рассматривают вопросы духовно-нравственного воспитания молодежи вуза посредством сопричастности с историей своей страны, говорят о роли Военно-патриотических клубов и музея как инструментов патриотического воспитания студенческой молодежи, а также обсуждают участие студентов медицинского вуза в поисковых работах на территории Донского края.

В летний период, в преддверии празднования Дня Государственного флага Российской Федерации студенты факультета по обучению иностранных студентов, ординаторов, аспирантов РостГМУ совместно со старшим методистом А.М. Лилюхиным и заместителем начальника отдела по социальным вопросам и воспитательной работе Т.В. Лобода, посетили тематическую выставку «Флаг России сквозь века» исторического парка «Россия – Моя история» г. Ростова-на-Дону.

Отметим, что в настоящее время при разработке программ обучения в рамках бакалавриата, специалитета, магистратуры учебные заведения высшего образования закладывают дисциплины гуманитарного, естественно-научного, социально-экономического профилей, обладающих воспитательным потенциалом. Помимо таких дисциплин в учебные планы бакалавриата и специалитета набора с 2023 года обучения включена дисциплина «Основы российской государственности» [10], тематические блоки которой будут направлены на более широкую гуманитарно-просветительскую академическую подготовку будущих специалистов всех направлений подготовки. В рамках преподавания данной дисциплины студентов первокурсников будут знакомить с Россией как государством-цивилизацией в ее непрерывном развитии. На лекционных и семинарских занятиях данного образовательного модуля/дисциплины преподаватели будут рассказывать о деятельности России



и подвигах великих граждан страны, что будет способствовать формированию у студентов чувства гордости за свою страну и свой народ.

Основным механизмом совершенствования патриотического воспитания в российском вузе является гуманитарно-просветительская составляющая академической подготовки. В связи с этим, огромный упор делается на разработку качественных курсов гуманитарного блока. Профессорско-преподавательскому составу вуза необходимо осуществлять не только деятельность по формированию профессиональных и личностных компетенций, но и развивать у студентов общекультурные и общечеловеческие ценности. В процессе патриотического воспитания студенческой молодежи посредством участия студентов в акциях Военно-патриотических клубов, заседаниях секций научно-практических конференций и посещения лекций общегуманитарных дисциплин формируется патриотическое сознание молодежи.

Литература / References:

1. Котляревич А.Н. Ценности современной российской молодежи: неолиберальный тренд // Культура и безопасность. 2023. №1. URL: <https://cyberleninka.ru/article/n/tsennosti-sovremennoy-rossiyskoy-molodezhi-neoliberalnyu-trend> (дата обращения: 01.09.2023).
2. Пономарева М.А. Молодежь как фактор развития мирового сообщества: направления развития молодежных организаций // Самоуправление. 2021. № 6(128). С. 448-450.
3. Бедрик А. В., Зайцева А. А., Панфилова Ю. С., Щукина Е. Л. Молодежные общественные объединения в сфере национальной политики: оценки молодежи Юга России // Гуманитарий Юга России. 2021. Том. 10. № 6. С. 93-103.



4. Разов П. В., Скворцов Н. Г. Молодежные общественные организации в региональном социуме как ресурс консолидации российского общества // Гуманитарий Юга России. 2023. Том 12. № 1. С. 26-38.
5. Чередниченко Г.А. Кого ждут на рынке труда и готовы ли к этому вузы // Ректор вуза. 2020. № 1. С. 20-31.
6. Коршунов А.В., Куликов С.П. Формирование карьерных стратегий российской молодежи под воздействием инновационных форм социальнокультурной деятельности // Социология. 2020. №5. URL: <https://cyberleninka.ru/article/n/formirovanie-kariernyh-strategiy-rossiyskoy-molodezhi-pod-vozdeystviem-innovatsionnyh-form-sotsialnokulturnoy-deyatelnosti> (дата обращения: 02.09.2023).
7. Богданов И.В. Современные аспекты патриотического воспитания молодежи: опыт Кольского региона // Человек и образование. 2021. №2 (67). С. 65-69.
8. Кузнецов А.С. проблематика методов патриотического воспитания современной молодежи // Мир науки, культуры, образования. 2020. №6 (85). С. 337-339.
9. Сайт «Электронный фонд правовых и нормативно-технических документов». Стратегия развития воспитания в Российской Федерации на период до 2025 года [Электронный ресурс]. URL: <http://https://docs.cntd.ru/document/420277810>
10. Сайт Министерства науки и высшего образования. В подготовке курса «Основы российской государственности» для вузов приняли участие 3 тысячи преподавателей [Электронный ресурс]. URL: <https://minobrnauki.gov.ru/press-center/news/novosti-ministerstva/66405/>



ВОСПИТАТЕЛЬНАЯ СРЕДА ВУЗА КАК ФАКТОР ЛИЧНОСТНО-ПРОФЕССИОНАЛЬНОГО СТАНОВЛЕНИЯ СТУДЕНТОВ

Воронцова Т. Ю.

Кафедра иностранных языков

*ГБОУ ВО «Луганский государственный университет
имени Владимира Даля», Россия, ЛНР, г. Луганск*

Аннотация. Статья посвящена роли воспитательной среды вуза как фактора личностно-профессионального становления студентов. Определены функции, необходимые для успешной профессиональной и учебной деятельности студента. Выявлены условия, обеспечивающие формирование воспитательного пространства в высшем учебном заведении. Проанализированы критерии эффективности процесса формирования воспитательного пространства, а также принципы создания воспитательной среды.

Ключевые слова: воспитательная среда, образовательный процесс, студент, высшее учебное заведение, профессионально-личностная реализация.

EDUCATIONAL ENVIRONMENT OF THE UNIVERSITY AS A FACTOR OF STUDENTS' PERSONAL AND PROFESSIONAL DEVELOPMENT

Vorotsova T.Yu.

*Vladimir Dahl Pedagogical Sciences Lugansk State University,
Russia, Lugansk*

Abstract. The article is devoted to the role of the educational environment of the university as a factor of students' personal and professional development. The functions necessary for students' successful professional and educational work have been defined. The conditions ensuring the formation of an educational space in a



higher educational institution have been revealed. The criteria for the effectiveness of the process of forming an educational space, as well as the principles of creating an educational environment have been analyzed.

Keywords: educational environment, educational process, student, university, professional and personal realization.

An educational institution is the important social establishment that guarantees the educational process and the real integration of various subjects of education. Thus, the problem of personal and professional development of students is relevant. In this context, the updating of the content and organizational forms of education, developed on the basis of the principles of consistency, practice-orientation, scientific validity, and prognostic approach, is of particular importance. The decisive factor in the personal and professional development of students is awareness of the positions of the teacher and the student in their interpersonal communication in the process of education and upbringing. The educational environment is considered at the same time as a community that contributes to the enrichment of the content and forms of education, the connection of the individual's own work with the organization of various types of activities.

The analysis of modern philosophical, sociological, psychological, pedagogical literature suggests that there is a sufficiently developed theoretical basis for designing an educational environment that promotes and motivate personal and professional development.

Theoretical understanding of the problems of the personal approach in education and upbringing have been investigated in the works of P.P. Blonsky, P.F. Kapterev, A.V. Lunacharsky, A.S. Makarenko, K.D. Ushinsky, S.T. Shatsky. The general methodology of the research is based on the fundamental investigations about human being, personality, individuality in the works of J.C. Vygotsky, A.N.



Международная междисциплинарная научно-практическая конференция
**ПЕДАГОГИКА И МЕДИЦИНА В ВОСПИТАТЕЛЬНОМ ПРОСТРАНСТВЕ:
ПРОБЛЕМЫ, ВОЗМОЖНОСТИ И ПЕРСПЕКТИВЫ**

к 135- летию со дня рождения А. С. Макаренко



Leontiev, S.L. Rubinstein, P.M. Jacobson, etc.; on the role of activity in the comprehensive development of personality in the works of G.S. Abramov, L.N. Kogan, A.V. Petrovsky. The development of the conceptual foundations of education, the issues of creating a system of education in educational institutions have been studied in the scientific works of E.V. Bondarevsky, O.S. Gazman, A.A. Grekov, V.A. Karakovsky, A.V. Mudrik, Yu.V. Senko, N.E. Shchurkova.

The problems of education and upbringing as a means directed on creating conditions for the individual's self-development and self-education, maximally possible development of material and spiritual values, culture of social existence have been considered in the works of I.A. Zimnaya, T.K. Klimenko, N.B. Krylova, Y.M. Orlov, V.I. Slobodchikov, etc.

A number of important conclusions about the significant role of education in the formation of personality, about the functions of activity as the basis of development, about the nature of the relationship between education and the process of socialization of personality, revealing the nature of this pedagogical process have been shown in the research works of A.A. Bodalev, V.V. Zenkovsky, A.G. Kovalev, A.N. Leontiev, A.V. Mudrik, A.V. Rogovoy, K.K. Platonov, D.I. Feldstein, D.B. Elkonin, etc.

The role of the educational environment as a powerful factor in the formation, development and self-realization of the individual is considered in many research works. The concepts of the environmental approach in education is of particular importance for this problem developed by N.M. Borytko, Y.S. Manuilov, L.I. Novikova, N.L. Selivanova, E.N. Stepanov, I.D. Frumin and others. The ideas of their approaches are the basis for the formation and functioning of the event community of the subjects in the pedagogical process.

The object of the research is the educational environment of the university.



The subject of the research is the pedagogical conditions for designing an educational environment that affects the personal and professional development of students in higher education institution.

The purpose of the research is to identify the pedagogical conditions for the formation of the educational environment at the university and to substantiate its influence on the personal and professional development of students.

Research methods: analysis of philosophical, social, psychological and pedagogical literature, scientific materials and periodical publications.

The educational environment of the university is an actual condition for the life self-determination of the student's personality. Many approaches are being made to direct on developing the spiritual and moral potential of the student's personality and his professional qualities. The educational environment has become an effective way to prepare a student for mastering a future profession.

The educational environment at the university performs a number of functions necessary for the successful professional and educational activities of the student: socio-adaptive, cultural, educational and humanistic. It helps the student to become self-confident, responsible, fair, decent, noble, reasonable and kind, i.e. a harmoniously developed personality thanks to the initiative work of university administration, the teaching staff, as well as the joint activities of students in the educational environment [2].

The educational environment of the university is considered to be a dynamic, multi-level socio-pedagogical system that combines a subsystem of personal and professional development of students. It preserves the continuity of traditions, cultural, national and regional features that increase students' propensity for creative activity. Within the walls of the university, the methods of pedagogical leadership are being transformed, the scientific and pedagogical potential of teaching staff, professional and pedagogical experience are increasing, which means that the



efficiency of the university as well as scientific and pedagogical staff is also growing [21].

The main mechanism for creating an educational environment is the joint activity of university subjects: students, teachers, etc. The conditions that ensure the formation of an educational space in a higher educational institution are the development and implementation of the goals and objectives of the educational system, socio-psychological support for the adaptation of students to university conditions, the subjective orientation of forming the educational environment, etc. [5].

The criteria for the effectiveness of the process of forming the educational space are: the positive attitude of the subjects of education to the goals and content of the educational system of a higher educational institution; the awareness of the subjects of their position at the university as a condition for a successful professional career; personal significance for the subjects of education, a positive assessment of educational and extracurricular contacts with the subjects of the educational environment of the university. The creation of the educational environment of the university is, on the one hand, a process, on the other hand, the result of joint project work of students and teachers [18].

Thus, the main purpose of creating an educational environment is to provide conditions for the formation, development and self-development of a student's personality – a future specialist. The principles of creating an educational environment are consistency, complexity, continuity and the principle of activity. The system of the educational environment at the university occurs through certain forms of work. They are led by curators of groups, teachers, student clubs, the dean's office of the university, etc. They create scientific, educational and up-bringing conditions using various approaches taking into account the personal qualities of the student, the social nature of education, etc. In this case, the student's professional qualities have



an impact on his self-realization and self-development, becoming the main motive for future professional activity [21].

Nowadays the problem of the educational environment at the university is one of the most actual in the educational process. The preparation of the student for educational activities is directed on its future professional activities. Therefore, it is important to develop students' subjective qualities at the stage of the professional training. University education reveals the peculiarities of student relationships and the nature of their interaction with other university students and teaching staff, acting as an active educational environment. The implementation of such work takes place in various organizational areas at the university, including psychological and pedagogical conditions: lectures on academic subjects, which focus on the problematic issues of the material, as well as seminars, laboratory and practical classes, where students, together with teachers, find the necessary creative solutions.

The creation of a «professional space» of education, the involvement of students in solving various problematic tasks, research activities affect professional and personal realization. The teaching staff of the university provides students with a wide range of courses in the educational process, organizing useful meetings with various specialists in the field of science and education. In addition, they are involved in the educational process through the use of library collections and Internet technologies, various events that carry a creative component. The educational process which consists of group and individual activities of the students, helps in further professional development. But the main goal of teachers is to form educational environment in which a student has the opportunity to get individual education and high-quality professional education [4].

The relevance of developing new approaches to professional education at the university is determined by the priority of educational activities in the educational process with the involvement of socially active youth in it. This is facilitated by the



information environment, changes in professional and labor conditions, self-realization in the educational and professional direction, as well as a qualitatively new change in the higher education system that prepares the future student within the walls of the university. Any changes in methods and approaches to education in an educational institution involve a variety of approaches and technologies of educational activity [17].

Thus, in modern conditions of post-industrial society, there is a shift from socially oriented (constructing a new person with parameters set by the specific interests of society) goals of upbringing and education to individually oriented (constructing a person for the person himself and only indirectly for society). The problem is connected with the recognition of the inherent worth of the individual, with the formation of his self-consciousness, the creation of conditions for his personal and professional development.

In the system of higher professional education, not only special training of personnel is carried out, but also conditions are created for the further advancement of the individual in professional activity, which objectively requires its constant improvement, updating, leads to the search for ways to ensure the integrity of the educational process, the creation of an educational environment for an educational institution.

The role of the student as a subject of the pedagogical process is increasing. It requires different approaches to the choice of forms and methods of his preparation for life, for professional activity, to create conditions for his personal self-realization.

However, the formation of a personality is determined not only by the educational process specially organized in an educational institution. The environment has a powerful impact on the formation of personality: social, material and spiritual conditions (macro-environment and micro-environment) in which a person lives and develops.



The pedagogization of educational environment is one of the most important conditions for the formation of educational impacts on the student's personality, creating conditions for his personal and professional development and self-realization. In educational activity, the teacher does not transmit ready samples of moral and spiritual culture, but creates and develops them together with the student. The joint search for values, norms and laws of life, their study in specific activities, in communication, constitute the content of the educational process [2].

Thus, the main directions of professional education should be:

- the creation of a culture-like environment at the university (according to N.E. Shchurkova – subject-spatial, behavioral, event-based and informational cultural environment);
- providing conditions for maximum and comprehensive self-expression of students and teachers in constructive socially useful activities;
- stimulating multi-level and multi-aspect pedagogical interaction between teachers and students in various types of joint activities [25].

The most important educational function of the system of continuing education is to stimulate a person's self-improvement, his self-transformation to solve the problems of increasingly complex creative social practice, when a person at all stages of education and socialization acts as a self-organizing subject of educational and professional activity. Personal and professional development of a student is the basis of formation and development at the university, and the educational environment has a decisive influence on his personal and professional qualities.

Литература / References:

1. Азаров Ю.Н. Студент: возможности личного роста / Ю.Н. Азаров. М.: Высшее образование в России, 2002. N1. С.50 – 57



2. Артюхина А.И. Образовательная среда высшего учебного заведения как педагогический феномен / А.И. Артюхина. Волгоград: ВолГМУ, 2006. 237 с.
3. Аршинов В.И., Савичева Н.Г. Воспитательное пространство в контексте синергетического подхода / В.И.Аршинов, Н.Г.Савичева. Калуга, 2000. 325 с.
4. Бондаревская Е.В. Теория и практика личностно-ориентированного образования / Е.В. Бондаревская. Ростов-на-Дону, 2000. С.112–114
5. Борытко Н.М. Педагог в пространстве современного воспитания / Н.М. Борытко. Волгоград: Перемена, 2001. С.88
6. Выготский Л.С. Педагогическая психология / Л.С. Выготский. М.: Педагогика, 1991. С. 157
7. Добрынина В. Ценностные ориентации учащейся и студенческой молодежи: особенности и тенденции./ В.Добрынина. М.: Вестник высшей школы, 2003. N 2. С. 13 –17.
8. Ковалева А.И. Концепция социализации молодежи: нормы, отклонения, социализационная траектория /А.И. Ковалева. М.: Социологические исследования, 2003. N1. С. 109 – 115.
9. Козлов Н.И. Формула личности / Н.И. Козлов. СПб.: Питер, 2000. С.368
10. Корнетов Г.Б. Гуманистическое образование: традиции и перспективы./ Г.Б.Корнетов. М., 1998. 456 с.
11. Крылова Н.Б. Формирование культуры будущего специалиста: методическое пособие / Н.Б.Крылова. М.: Высшая школа, 1990. 142 с.
12. Леонтьев А.Н. Деятельность. Сознание. Личность / А.Н.Леонтьев. М., 1997. 304 с.



13. Логинова А.А. Развитие личности и ее жизненный путь./А.А.Логинова. Принципы развития в психологии. М.: Наука, 1978. С.167
14. Лузина Л.М. Теория воспитания: философско-антропологический подход / Л.М. Лузина. Псков: ПГПИ, 2000. С.186
15. Маслоу А. Психология бытия / А. Маслоу. М.: «Рефл-бук». 1997. 304с.
16. Рожков М.И. Теория и методика воспитания /М.И. Рожков. М.: Владос, 2004. 384 с.
17. Селиванова Н.Л. Воспитательная система и воспитательное пространство эффективные механизмы воспитания личности / Н.Л.Селиванова. М.: Вентана-Графф, 2002. С. 174–189
18. Сериков В.В. Личностный подход в образовании: концепции и технологии. / В.В.Сериков. Волгоград, 1999. С.24 – 29
19. Сластенин В.А. Педагогика: инновационная деятельность / В.А.Сластенин. М.: Магистр, 1997. 221 с.
20. Смирнов С.Д. Педагогика и психология высшего образования: от деятельности к личности / С.Д.Смирнов. М.: Аспект Пресс, 1995. 271 с.
21. Степанов Е.Н. Педагогу о современных подходах и концепциях воспитания / Е.Н. Степанов. М.: Сфера, 2002. 157 с.
22. Селиванов В.С. Основы общей педагогики: Теория и методика воспитания: учеб. пособие для студ. высш. пед. учеб. заведений / В.С. Селиванов. М.: Академия, 2002. 336 с.
23. Столяренко Л.Д. Педагогическая психология / Л.Д. Столяренко. Ростов-на-Дону: «Феникс», 2000. 544 с.
24. Фельдштейн Д.И. Проблемы возрастной и педагогической психологии/ Д.И. Фельдштейн. М: Международная педагогическая академия, 1995. 366 с.



25. Филонов Г.Н. Воспитание: традиции и современность / Г.Н.Филонов. М.: Педагогика, 2003. №7. С. 14 – 20.
26. Шапинская Е.Н. Образование и искусство в формировании целостной личности/ Е.Н. Шапинская. Вопросы философии, 2003. №9. С.187–190
27. Шестак Н.В. Высшая школа: психология обучения / Н.В. Шестак. М.: Вузовская книга, 2000. С.80
28. Эльконин Б.Д. Психология развития / Б.Д. Эльконин. М.: «Академия», 2001. 66 с.

ВОСПИТАТЕЛЬНЫЕ АСПЕКТЫ ОБУЧЕНИЯ ИНОСТРАННЫХ СТУДЕНТОВ НА КАФЕДРЕ АНАТОМИИ

Гаврикова О. Е., Лазутина Г. С., Плаксина Л. Н.

Кафедра анатомии

ФГБОУ «Рязанский государственный медицинский университет»

Минздрава России, Россия, г. Рязань

Аннотация. В статье рассмотрены некоторые проблемы, организации воспитательной работы со студентами-иностранцами на кафедре анатомии Рязанского государственного медицинского университета. Организация учебно-воспитательной работы с иностранными студентами на кафедре имеет свои особенности и сложности. Студенты первого курса проходят адаптацию к новому обществу и новой культуре, что следует учитывать при построении учебно-воспитательного процесса. Сотрудники кафедры постоянно совершенствуют воспитательный процесс, учитывая особенности и менталитет иноязычных студентов.

Ключевые слова: иностранные студенты, воспитательные аспекты преподавания, международное академическое сотрудничество, адаптация иноязычных студентов, общекультурные компетенции, социализация студентов



EDUCATIONAL ASPECTS OF TEACHING FOREIGN STUDENTS AT THE DEPARTMENT OF ANATOMY

Gavrikova O. E., Lazutina G. S., Plaksina L. N.

Department of Anatomy

Ryazan State Medical University, Russia, Ryazan

Abstract. The article considers some problems related to the organization of educational work with foreign students on the Department of Anatomy of the Ryazan State Medical University. The organization of educational work with foreign students at the department has its own peculiarities and difficulties. First-year students are adapting to a new society and a new culture, which should be taken into account when building the educational process. The staff of the department is constantly improving the educational process, taking into account the peculiarities and mentality of foreign-speaking students.

Keywords: international students, educational aspects of teaching, international academic cooperation, adaptation of foreign-speaking students, general cultural competencies.

Традиция обучения иностранных студентов в отечественных высших учебных заведениях имеет давнюю историю. В последние годы идеологические приоритеты изменились, но количество студентов из иностранных государств не уменьшилось. Это показатель авторитета страны, а также способ интеграции в международное интеллектуальное сообщество [4].

Кроме этого важна и финансовая составляющая, так как обучение в вузе студентов из других стран позволяет поддерживать материально-техническую и научную базу. Среди иностранцев, стремящихся к обучению в нашей стране, наиболее популярна профессия врача. Почему же многие представители самых разных стран хотят получить эту профессию именно в России? Как поддержать



эту тенденцию? Как оптимизировать социализацию иностранцев в медицинском вузе? В чем заключаются воспитательные аспекты обучения?

На эти вопросы ищут ответы специалисты в области самых разных наук: педагоги, политологи, лингвисты, психологи, культурологи, врачи. Общенаучную основу организации воспитательной работы на кафедре составили идеи личностно-деятельного подхода И. Пригожина, Г. Хакси, Э. Юдина, А.Г. Асмолова, А.Н. Леонтьева, а также работы М.А. Иванова, А.И. Сурыгина, Н.Д. Шаглина, конкретизированные к проблемам обучения иностранцев в России [7].

Воспитательная работа начинается с самого первого дня пребывания студентов на нашей кафедре. Здесь студенты лечебного факультета занимаются в течение первых трех семестров обучения, студенты стоматологического факультета проходят курс обучения в течение года. С иностранцами работают самые опытные педагоги, которые прошли обучение иностранному языку, а также прошли курс педагогики и психологии в высшей школе, и имеющие педагогический стаж более 5 лет. Преподаватели дисциплины, это не только носители комплекса определенных знаний по предмету, но и представители российской культуры, российского общества. Это первые субъекты, с которыми иностранцы вступают в общение [2]. От взаимодействия «студент – преподаватель» зависит первое впечатление о стране, о социуме в целом. Именно в этот период происходит самый сложный период – это адаптация.

Иностранные студенты при поступлении в российский вуз получают определенную свободу, становятся более самостоятельными, лишаются повседневной поддержки, привычной среды. В то же время, они приобретают груз огромной ответственности по обеспечению быта, организации труда. Это приводит к стрессу, преодолеть который помогает профессорско-преподавательский состав. Эффективность адаптации зависит от типа



личности, от агентов социализации, от комплементарности российской социокультурной среде. Специфическими для иностранцев являются лингвистические и психологические трудности адаптации.

Для уменьшения лингвистического компонента адаптации обучение на кафедре проводится с сервисом перевода на французский и английский языки, это языки-посредники, которые не всегда являются их этническими языками. На трудности психологической адаптации влияют: неадекватное формирование личности в семье, незрелость личности, снижение интеллекта, низкий уровень мотивации к социализации, низкий уровень среднего образования. У некоторых студентов встречается предрасположенность к российской культуре. Можно выделить три уровня адаптации: высокий, средний и низкий. По данным социологических исследований 20% вовсе не адаптируются, и уезжают, не получив образование [9].

Главными агентами социализации иностранных студентов в медицинском вузе являются преподаватели - и как носители профессиональных ценностей, и как представители культуры, в том числе и языковой. Преподаватели сознательно выбирают роль агентов социализации в работе с иностранными студентами, широко интерпретируя ее функциональные параметры. При этом на первом месте у них стоят ценности профессии, а на втором — социокультурные компоненты адаптации иностранных студентов в инонациональной среде. Эффективность выполнения агентами социализации своей роли обусловлена, в первую очередь, их профессионализмом. Педагог, работающий с иностранными студентами, должен обладать авторитетом специалиста и авторитетом наставника[1].

Иностранные учащиеся активно ищут возможности обучаться у преподавателей, имеющих оба этих качества. Большое внимание уделяется созданию атмосферы сотрудничества, положительно влияющей на



образовательно-воспитательный процесс. Задача преподавателя – воспитать у студента такие морально-нравственные ценности, как толерантность, гуманизм, готовность сотрудничать с людьми, отличающимися по внешности, языку, обычаям, религиозным взглядам[5]. Но эти понятия нельзя навязать, только личный пример преподавателя может к ним опосредованно подвести. В начале курса преподаватели информируют студентов о фундаментальной дисциплине изучения медицины – анатомии [3].

При организации учебного процесса на кафедре в первую очередь учитывается оптимальное сочетание теоретической подготовки студентов и освоение ими комплекса практических умений. Основная часть времени на аудиторных занятиях отводится на разбор и изучение теоретических вопросов. Практическая часть занятий предусматривает работу с готовыми анатомическими учебными и музейными препаратами, а также освоение методики препарирования и реставрации препаратов [6]. Тем самым мы стараемся показать иностранным студентам, что вместе с ними являемся двумя сторонами единого образовательного процесса. Студенты-иностранцы отличаются низким уровнем базовой подготовки. В связи с этим, кафедры младших курсов вкладывают огромный труд в создание основы знаний для изучения клинических дисциплин. На начальных этапах изучения проводится входное тестирование, позволяющее определить начальный уровень подготовки. При этом можно выявить, какие студенты, или группы, требуют повышенного внимания при изучении анатомии. Большим воспитательным потенциалом обладает знакомство студентов с сотрудниками кафедры, ее традициями, анатомическим музеем макропрепаратов.

Студентам объясняют ценность препаратов для учебного процесса, правила обращения с ними. Воспитательная работа не ограничивается аудиторными занятиями, так как процесс образования содержит значительный



внеаудиторный компонент, самостоятельную работу. Этой форме работы на кафедре уделяется большое внимание, и она обеспечена целым рядом печатных и электронных пособий, методическими рекомендациями, обучающими тестами, интернет-ресурсами. Коллекция сухих и влажных препаратов доступна студентам и во внеаудиторное время. Это позволяет иностранным студентам самостоятельно готовиться к занятиям, зачетам и экзаменам. Научно-исследовательская работа студентов обеспечивает возможности личностной ориентации обучения [8].

Результаты НИРС докладываются на научно-практических и научно-теоретических конференциях, студенты получают грамоты и дипломы, которые очень ценны для них. Участие студентов разных национальностей в научной работе, кружке, конференциях является традицией на кафедре, способствует сближению и лучшему пониманию друг друга.

Работая с иностранцами, необходимо помнить, что воспитание студента это не прямое воздействие на него, с целью формирования нужных нам качеств, а создание условий для саморазвития личности в определенном направлении, формирования определенных принципов, установок, ценностных ориентаций, способствующих его подготовке к жизни и профессиональной деятельности в современном обществе.

Обучение и воспитание иностранных студентов, их мнение об обучении в университете имеют большое значение для престижа вуза и страны за рубежом, и сотрудники кафедры непрерывно работают над совершенствованием образовательно-воспитательного процесса.

Литература / References:

1. Белогорская Л.В. Особенности развития политического сознания студенческой молодежи в образовательном процессе // Азимут научных исследований: экономика и управление. 2015. № 3 (12). С. 101- 104.



2. Витвицкая Л. А. Деятельностный подход к проблеме взаимодействия субъектов образовательного процесса / Л. А. Витвицкая // Высшее образование сегодня. 2009. № 6. С. 55-58.

3. Гайворонский И.В., Гайворонский А.И. Инновационные технологии в преподавании дисциплины «Анатомия человека» // Медицина XXI век. Медицинский факультет Санкт-Петербургского государственного университета. Санкт-Петербург, 2008. С. 38-43.

4. Деревцова С. Н. Интеграция как вектор развития медицинского образования / С. Н. Деревцова // Высшее образование сегодня. 2009. №2. С. 80-82.

5. Жизневская И.И., Богомазов А.Д., Дедков А.А. Актуальные вопросы воспитания студентов в медицинском вузе // Международный журнал прикладных и фундаментальных исследований. 2010. №11. стр.56-57.

6. Лазутина Г.С., Овчинникова Н.В. Роль анатомического музея в преподавании анатомии // Журнал анатомии и гистопатологии. 2015. Т.4. № 3. С.70.

7. Матвеев Ю.Н., Марюков Ю.Н., Марюкова Ю.Н. Вопросы организации воспитательной работы со студентами-иностранцами // Научно-технические ведомости СПбГПУ. Гуманитарные и общественные науки. 2015. №2 (220). С.187-191

8. Трифонова Г.А., Салионов А.Е. Формирование политической культуры у современной молодежи в процессе изучения истории в вузе (на примере игровых технологий) // Азимут научных исследований: педагогика и психология. 2019. Т. 8. № 4 (29). С. 227-231.

9. Фомина Т.К. Психолого-педагогический и поведенческий аспекты адаптации иностранных студентов в инновационной среде // Научное



наследие академика ПК Анохина и его развитие в трудах волгоградских ученых. Волгоград, 1998. Т.1. С. 36.

ЦЕННОСТНЫЕ ОРИЕНТАЦИИ МОЛОДЕЖИ В ОБЩЕСТВЕ СОЦИАЛЬНОЙ РЕГРЕССИИ

Гаюрова Ю. А.

*СПб ГБУ центр социальной помощи семье и детям Приморского района
Санкт-Петербурга, Российская Федерация, г. Санкт-Петербург*

Аннотация. В статье анализируется проблема динамики ценностных ориентаций молодежи разных поколений – конца 20 века, 2010-х годов и современных подростков. Эта динамика носит на себе отпечаток феномена «социальная регрессия», описанного М. Боуэном в его теории семейных систем. Ценностные ориентации как определенные усвоенные типы поведения меняются вместе с обществом. Современная молодежь отличается тенденцией, которая доминирует в современном обществе: приоритета совместности над индивидуацией (по М. Боуэну), что проявляется в снижении личной ответственности, росте тревоги, отсутствии систематичного взгляда на мир.

Ключевые слова: ценностные ориентации молодежи, теория семейных систем М. Боуэна, социальная регрессия, индивидуация и совместность, техноморфная картина мира.

VALUE ORIENTATIONS OF YOUTH IN A SOCIETY OF SOCIAL REGRESSION

Gayurova Y. A.

*Center for Social Assistance to Families and Children of the Primorsky
District of St. Petersburg, Russian Federation, St. Petersburg*



Abstract. The article analyzes the problem of the dynamics of value orientations of young people of different generations – the end of the 20th century, the 2010s and modern teenagers. This dynamic bears the imprint of the phenomenon of «social regression» described by M. Bowen in his theory of family systems. Value orientations as certain learned behaviors change with society. Modern youth is characterized by a tendency that dominates in modern society: the priority of togetherness over individuation (according to M. Bowen), which manifests itself in a decrease in personal responsibility, an increase in anxiety, and the absence of a systematic view of the world.

Keywords: value orientations of youth, M. Bowen's theory of family systems, social regression, individuation and compatibility, technomorphic world view.

Социализация подрастающего поколения является одной из актуальных проблем науки и практики, поскольку отражает тенденции развития общества. Ценностные ориентации являются содержательным показателем развития мотивационной сферы социализирующейся личности, учитывая, что именно данная сфера является главным предметом личностных изменений в процессе вхождения индивида в общество [1].

Ценности выполняют множество функций, как на уровне общества, так и на уровне отдельной личности: отражения и систематизации представлений о мире и формирования индивидуальной картины мира; эмоционального отношения к явлениям и событиям; регуляции и нормативного контроля поведения; коммуникативного канала между людьми (людям со схожими ценностями проще и комфортнее общаться друг с другом), а также функцию социализации подрастающего поколения и др. Усвоение ценностей индивидом и формирование *ценностных ориентаций* составляет необходимую основу



Международная междисциплинарная научно-практическая конференция
**ПЕДАГОГИКА И МЕДИЦИНА В ВОСПИТАТЕЛЬНОМ ПРОСТРАНСТВЕ:
ПРОБЛЕМЫ, ВОЗМОЖНОСТИ И ПЕРСПЕКТИВЫ**

к 135- летию со дня рождения А. С. Макаренко



развития личности, ее системы представлений и приоритетов, и для поддержания нормативного порядка в обществе.

Ценности как средства социализации исторически формируются и представляют собой определенные отношения людей к объектам их деятельности и познания, тем или иным их свойствам, объективным и значимым для людей. Ценностные ориентации представляют собой отражение той модели мира, которая существует в обществе и транслируется подрастающему поколению. Формируясь в процессе социализации через включение в конкретные институты социализации, либо через спонтанный процесс усвоения норм и ценностей, ценностные ориентации определяют содержательную сторону направленности личности и составляют основу ее отношений, ядро мотивации, жизненной концепции и смысла жизни. Развитие ценностных ориентаций сопровождается выработкой определенных типов поведения, имеющих принципиальное различие по содержанию, социальной продуктивности и направленности.

Именно поэтому важно выявлять динамику типов ценностных ориентаций как показатель тенденции развития общества, которое выступает некой моделью отношения к миру и социальной регуляции. Также важно в этой связи рефлексировать образ мира, транслируемый обществом, поскольку в нем отражается адаптационный потенциал современного человека по совладанию со стрессом жизни и смерти, снижению уровня тревоги и профилактике дистресса.

Современные концепции мира (в первую очередь, социального уклада мира) описывают его в контексте социально-экономического развития. Разделение типов общества на традиционное, индустриальное и постиндустриальное (Даниел Белл) потребовало существенных уточнений, и



они появились в виде концепций VUCA-мира (У. Беннис, Б. Нанус), BANI-мира и некоторых иных футурологических моделей.

Исходя из расшифровки акронима, VUCA описывает мир как изменчивый (Volatility –Изменчивость), неопределенный (Uncertainty – Неопределенность), сложный (Complexity – Сложность), двусмысленный (Ambiguity – Двусмысленность). Акроним VUCA появился в 1985 году, и соответствующее мироописание относилось к эпохе второй половины 20 века.

Основной акцент здесь ставится на отсутствие однозначности и постоянства – ключевой проблеме человека, оказавшегося в качественно новых условиях, отличных от тех, в которых жили его предки, когда традиция – как материальная, так и духовная, оказалась бесполезна, а новых инструкций, правил жизни и уточняющих обстоятельств не появилось.

Более современное понимание мира отразилось в модели BANI, которую в 2016 году предложил американский футуролог Джамаис Кашио. Мир BANI (Brittle, Anxious, Nonlinear, Incomprehensible) – хрупкий, тревожный, нелинейный и непостижимый.

Если модель VUCA ждала своего обновления 30 лет, то модель BANI, по мнению некоторых ученых, успела устареть за несколько лет. В 2022 году была предложена модель SHIVA. Ее предложил психолог и управляющий партнер «ЭКОПСИ Консалтинг» Марк Розин. SHIVA означает крушение старого и зарождение нового мира. Акроним расшифровывается так: S – Split (расщепленный), H – Horrible (ужасный), I – Inconceivable (неподдающийся концептуализации), V – Vicious (беспощадный), A – Arising (возрождающийся) [4].

В этой связи уместно вспомнить концепцию социальной регрессии, разработанную Мюрреем Боуэном в рамках теории семейных систем [3]. Согласно М. Боуэну, «регрессия проявляется как ответ на хроническое



состояние тревоги, но никак не на острую тревогу. Если бы регрессия сопровождала острую тревогу, она исчезала бы вместе со спадом напряженности. Регрессия возникает тогда, когда семья или общество начинает принимать важные решения для того, чтобы снизить текущую тревогу» [3, с. 138]. Одним из важных проявлений социальной регрессии выступает изменение баланса сил совместности – индивидуации в пользу совместности. Это естественное средство снижения тревоги за счет объединения людей между собой, нахождения консенсуса и поиска выхода из сложившейся ситуации экзистенциального дисбаланса за счет коллективности («Один в поле не воин»).

Потребность быть автономным и продуктивным, действующим самостоятельно, а не под давлением группы, несколько снижается. Как говорит главный герой криминальной драмы «Хорошее время» («Good Time», 2017) своему подельнику: «Бездари вроде тебя не могут себя содержать. Они либо сидят на шее у мамы, либо у государства, либо «кантуются» в тюрьмах, вот так!» В этой, казалось бы, мимолетной фразе содержится очень емкое и точное описание психологической драмы целого поколения – нежелание быть социально продуктивным, неспособность проявить себя в обществе созидательно, непринятие ответственности за свои поступки.

Как рассуждает М. Боуэн, возрастание сил совместности, индуцируемое повышением уровня тревоги, не способно остановить регрессию. Даже наоборот, когда в обществе начинает деактуализироваться институт личной ответственности, регрессия возрастает. И этот процесс можно назвать прогрессивным, хотя бесконечно регрессировать общество тоже не может или, по крайней мере, так было не всегда. Но вопрос именно в том, с чем связана тревога, запускающая регрессию, и снижается ли она за счет стремления к доминированию совместности над индивидуацией. По мнению М. Боуэна, тревога в обществе «в большей степени связана с дисгармонией



человека и природы, чем с дисгармонией человека с себе подобными» [3, с. 142].

Таким образом, ключевым социально-психологическим критерием социальной регрессии выступает снижение уровня личностной ответственности. Ответственность в нашем понимании – это некая граница свободы, которая сдерживает влияние одного человека на другого / других, на ситуацию, обстоятельства, предметы, а также сила, иницирующая созидательное действие в отношении других людей (эмпатию, поддержку, выручку, уступки, жертвы во благо и т.д.). Боуэн рассуждает об этом так: «Силы совместности начинают подавлять индивидуацию; увеличивается число решений, направленных на снижение сиюминутной тревоги; всё шире используется аргументация, построенная на причинно-следственных связях; преобладает сосредоточенность на «правах», исключая проявление ответственности; уменьшается общий уровень ответственности. Возникает парадокс в отношениях между «правами» и ответственностью. Чем сильнее тревога, тем больше сосредоточенность на «правах», которые забывают «ответственность» <...> Существует и другой парадокс, связанный с фокусировкой на совместности. Чем сильнее встревоженный человек стремится к единению, тем быстрее угасает его желание добиться поставленной цели» [3, с. 142]. Мы же видим в качестве проявлений социальной регрессии на уровне личности, помимо снижения уровня личностной ответственности в любой из сфер жизни общества и деятельности человека, также: техноморфизм картины мира и нарастание проявлений злокачественной агрессии (по Э. Фромму) среди детей и подростков; повышение уровня тревоги, вызванное фрагментацией картины мира, то есть отсутствием системного взгляда на мир; приоритет потребительских мотивов над творческими; рост тенденции к конформному поведению.



Позиция конформизма как одновременного дефицита свободы и ответственности является, на наш взгляд, самым деструктивным вариантом отказа от индивидуации в пользу совместности (по М. Боуэну). Образы наиболее разрушительного воздействия приоритета совместности описаны в социальных антиутопиях 20 века («Мы» Е. Замятина, «1984» Дж. Оруэлла), которые представляют собой ценную рефлексию и попытку осмыслить происходящее: «Под развесистым каштаном // Продали средь бела дня – // Я тебя, а ты меня» (Дж. Оруэлл, «1984»).

Нами предпринята попытка исследования динамики ценностных ориентаций молодежи за последние 25 лет (период с конца 90-х годов XX века до сегодняшнего момента) посредством сравнительного анализа иерархии ценностей студентов и подростков. Исследование ценностных ориентаций студентов позволяло нам судить о результатах социализации в таких институтах, как семья, школа, и, что особенно важно для современного общества – СМИ. К этому списку институтов социализации стоит добавить еще один вновь образовавшийся – средства технического опосредования коммуникации: личный компьютер, ноутбук или смартфон с выходом в интернет, значимость которого революционно изменила иерархию институтов социализации по степени влияния на личность, заняв в ней одно из первых мест, наряду с семьей и школой.

Вопрос о значимости вуза как института социализации остается открытым, поскольку в нашем пилотажном лонгитюдном исследовании динамики ценностных ориентаций студентов экспериментальной группы, проведенном в 2010-2014 гг., при сравнении данных обследования первокурсников с данными обследования выпускников мы нашли минимальные различия в структуре ценностных ориентаций опрошенных студентов.



Изучение иерархии ценностей студентов проводилось нами в 1999 году, затем в период с 2012 по 2015, в настоящий момент проводится исследование ценностных ориентаций подростков (12-18 лет). В качестве метода исследования в 1999 г. выступала методика Милтона Рокича «Ценностные ориентации», в последующем мы использовали опросник Шаломы Шварца «Ценности», в основе которого лежала методика Рокича.

Данные, полученные от исследований по этим двум методикам, мы сопоставляем с учетом внесенных в методику изменений: как в содержании методики, так и в процедуре ее прохождения. Возможность сопоставления данных исследования строится на том, какие ценности имеют наибольшее значение и «выходят» в пятерку самых признанных. По Рокичу, это ценности (как терминальные, так и инструментальные), которые получили наиболее высокие ранги. По Шварцу, это ценности, получившие наиболее высокие оценки по шкале от «-1» до «7». Так же строился и анализ наименее значимых ценностей. Тот факт, что многие понятия методики Рокича переформулированы в методике Шварца, тем не менее, смысловой контекст сохраняется и указывает на вполне определенную сферу бытия (личностную, социальную, духовную и проч.). Нам представляется интересным сравнить в перспективе двух разных поколений локус внимания и интересов молодежи в отношении абстрактных понятий, из которых в итоге складывается картина мира личности.

В исследовании 1999 г. участвовали студенты 4 (выпускного) курса Самарской государственной академии культуры и искусств (N=70), в 2023 г. опрошено 44 подростка (г. Санкт-Петербург).

Мы сопоставляли данные по выборкам 1999 и 2023 годов, и составили два списка ценностей по каждой выборке. Один из них – ценности, наиболее



значимые для респондентов, другой – наименее значимые. Наиболее значимые ценности представлены в Таблице 1.

Таблица 1.

Наиболее значимые ценности студентов вуза и подростков.

	Студенты (1999 г.)	Подростки (2023 г.)
Ценности	Здоровье	Защита семьи
	Образованность	Благосостояние
	Любовь	Интеллект
	Жизнерадостность	Настоящая дружба
	Воспитанность	Наслаждение жизнью
	Уверенность в себе	Удовольствие
	Независимость	Свобода
	Честность	Мир на земле

Очевидно, что ценностный вектор молодежи поменялся с ценностями *внутренней опоры* (образованность, любовь, воспитанность, уверенность в себе, независимость, честность) на ценности, утверждающие потребность во *внешней опоре и благополучии социальном* (защита семьи, настоящая дружба, мир на земле) и *материальном* (благосостояние, наслаждение жизнью, удовольствие). Соответственно, у студентов данные ценности отклика не нашли. Единственное, что отчасти объединяет эти два поколения, это значимость двух близких по смыслу ценностей: жизнерадостность и наслаждение жизнью, хотя и в данном случае заметно различие вектора каждой из них (жизнерадостность – ценность, которая требует усилий радоваться жизни, а наслаждение требует внешних условий для его реализации, чаще всего, материальных).

Наименее значимые ценности по двум выборкам представлены в Таблице №2.



Таблица 2.

Наименее значимые ценности студентов вуза и подростков .

	Студенты (1999 г.)	Подростки (2023 г.)
Ценности	Исполнительность	Уважение традиций
	Рационализм	Мир прекрасного (красота природы и искусства)
	Красота природы и искусства	Влияние
	Высокие запросы	Единство с природой
	Непримиримость к недостаткам в себе и других	Духовная жизнь
	Счастье других	Власть
	Развлечения	Благочестие

Обращает на себя внимание регресс традиционных духовных ценностей в сознании подростков (духовная жизнь, благочестие, уважение традиций). Совпадают тенденции обоих поколений «порвать» с Природой (красота природы и искусства одинаково не важна в обеих выборках, а также у подростков в отвергаемых ценностях – единство с природой). Отметим различия: наименее важны для студентов развлечения и высокие запросы, которые, как раз актуализированы у подростков 20-х годов 21 века (в виде ценностей наслаждения жизнью, удовольствия, благосостояния, см. Табл. 1). Ценности перфекционистского плана (непримиримость к недостаткам в себе и других, исполнительность, рационализм) чужды студентам, и это вполне укладывается в картину вектор их ценностных ориентаций – опора на себя и самореализация, в рамках которого им свойственно давать себе определенную свободу и гибкость рамок. Подростки всё так же находятся в контакте с внешней средой, в данном случае – конфликте с такими сторонами бытия, как духовный мир и Природа, вероятно, ища опору в социуме (исходя из анализа наиболее предпочитаемых ценностей, см. Табл. 1).



Проявившаяся тенденция находит свое отражение в размышлении семейного терапевта середины 20 века Натана Аккермана: «Приметой нашего времени оказалась вопиющая дисгармония в отношениях между индивидом и обществом. На ум приходит целый ряд различных гипотез: понятие аномии, введенное Дюркгеймом; стремление к отчуждению Фромма; теория Рисмана о человеке, направляемом извне. Независимо от используемой терминологии, все они указывают на тенденцию к нарастанию ощущения потерянности, одиночества, утрату собственной индивидуальности и поиск принятия через конформность. Одним из последствий этой тенденции к дезориентации является возврат человека к своей семье в стремлении восполнить недостаток защищенности, принадлежности, чувства собственного достоинства и собственной ценности» [5, с. 48-49]. Однако, как бы ни стремились в семье найти защиту индивиды, испытывающие таковую потребность, семья регрессировала синхронно регрессии общества в целом. Этот процесс анализировали семейные терапевты еще в 20 веке, когда необходимо было найти системные концептуальные основы данного процесса.

Ядром процесса утраты и семьей, и обществом своих прежних функций стала, по мнению многих выдающихся исследователей, научно-техническая революция. «Она механизировала и деперсонализировала профессиональную деятельность, а мужчина стал чувствовать себя бессмысленным автоматом, который работает над задачами, являющимися частичкой гигантского, непостижимого, бесполезного целого <...> Революционные интеллектуальные и социальные влияния воздействуют на современную семью, ставя под сомнение прежние абсолюты, нормы и ценности» [2, с. 44-45].

Для изучения динамики типов поведения представителей подрастающего поколения нам важно было сопоставить данные по опроснику Ш.Шварца между выборками студентов-первокурсников (2012-2015 годов), а затем



сопоставить их с показателями, полученными в исследовании подростков в 2023 г. Мы сравнивали между собой показатели *типов культурных ценностей*, которые представляют собой сгруппированные между собой по определенному принципу (ключу) ценности, проявляющиеся как типы поведения в социуме.

Шварц выделяет следующие типы культурных ценностей: Интеллектуальная Автономия, Аффективная Автономия, Консерватизм, Иерархия, Равноправие, Мастерство, Гармония. Типы располагаются на двух биполярных осях: Открытость к изменениям (Интеллектуальная и Аффективная Автономии) – Консерватизм (ценности безопасность, конформность, уважение традиций) и Акцент на себе (Мастерство, Иерархия) – Акцент на других (Равноправие, Гармония).

Ценности Консерватизма (социальный порядок, уважение традиций и т. д.) ориентируют личность на поддержание тесных связей с собственной группой. Здесь особое значение придается групповой самоидентификации, социально одобряемому поведению, а смысл жизни видится в сохранении и укреплении сложившейся системы отношений, уклада жизни, на всех уровнях – индивидуальном, социальном и духовном. Автономия (Интеллектуальная и Аффективная) находится на противоположном полюсе и представляет собой принятие свободы как необходимого условия существования.

Личность в ориентированных на автономию культурах ценна сама по себе, вне зависимости от принадлежности к той или иной общности, ее жизненные приоритеты – терпимость и интерес ко всему. Шварц разделяет Автономию на два подтипа: Интеллектуальную и Аффективную. Интеллектуальная Автономия – приоритет свободы мыслей и поступков (творчество, любознательность, широта взглядов), или ценности свободомыслящей творческой личности (представителя интеллигенции); Аффективная Автономия это фиксация на свободе эмоций и ощущений



(интересная жизнь, потакание себе, удовольствие, наслаждение жизнью), что представляет собой, на наш взгляд, потребительские ценности.

Мастерство как тип культурных ценностей содержит приоритет достижения успеха и собственной значимости в обществе за счет личных усилий и способностей, самостоятельности в выборе стратегий. В противовес этому в культурах, ориентированных на Гармонию, люди ценят мир таким, какой он есть, более того, стремятся ему уподобиться, видя в природе неисчерпаемый источник равновесия. Для них приоритетны мир на земле, единство с природой, мир прекрасного, защита окружающей среды.

В оппозиции «Иерархия – Равноправие» ключевым моментом является отношение к положению человека в обществе. В культурах Иерархии считается необходимым ограничение личности системой ролей, которая обеспечивает удовлетворение социальных ожиданий регламентированным поведением членов общности, а также допускает неравное распределение благ. Здесь основные ценности – это власть, благосостояние, авторитетность и скромность. Равноправие позволяет рассматривать всех людей как равных перед моралью, здесь ценными представляются социальная справедливость, равенство, а также личные моральные ресурсы, предъявить которые способен каждый и которые могут быть показателями нравственного развития: честность, верность, полезность и ответственность.

В таблице 3 представлены данные по выборкам студентов за 2012-2015 годы, в частности, студентов-первокурсников гуманитарного (2012-2015 гг., N=495) и технического вузов (2014-2015, N=183 гг.) г. Самары и по выборке подростков (2023 г., N=44) г. Санкт-Петербург.

В первую очередь, очевидна разница в структуре ценностных ориентаций студентов гуманитарных и технических специальностей. Доминирующим типом ценностей гуманитариев является Интеллектуальная Автономия (см.



Табл. 3), а у студентов технического профиля он уступает Аффективной Автономии, Равноправию, Консерватизму и Мастерству, то есть имеет очевидно третьестепенное значение.

Однако, заметно и то, что приоритет Интеллектуальной Автономии (а это ценности «Свобода», «Широта взглядов», «Творчество» и «Любознательность») довольно формально «доминирует» и у гуманитариев, поскольку от Аффективной Автономией их отделяет несколько десятых балла по значению. Ценности Аффективной Автономии стоит отдельно рассмотреть. Это «Удовольствие», «Потакание себе», «Интересная жизнь», «Разнообразие жизни», «Наслаждение жизнью». Если сравнить с набором ценностей в опроснике М. Рокича, то там даже нет подобных формулировок.

Есть две ценности, весьма расплывчато сформулированные, как: «Высокие запросы» и «Развлечения», что можно в некоторой степени соотнести с ценностями свободы ощущений (или попросту – потребительскими ценностями), но и они у респондентов 1999 года находятся в конце списка (наименее востребованные). Ценность «Жизнерадостность» имела в данной выборке высокий рейтинг, но она мало подошла бы по смыслу к ценностям рассматриваемого набора, поскольку в ней более усматривается акцент на собственной жизненной позиции, нежели на процессе получения радостей от жизни. Ценностные ориентации современных подростков отражают ту же тенденцию, что и у студентов (в большей степени – технического профиля), - предпочтение обладания благами созиданию и усилиям, хотя и с незначительной разницей. Заметно то, как стабильно мало значимо для молодежи обоих поколений такое явление, как Природа. Однако в списке ценностей от Шварца аспекты этого понятия расширены, в сравнении с набором понятий из предыдущего опросника (Рокича), и мы видим, благодаря этому, как деградирует связь «Природа – Человек» в сознании современных



подростков: если у молодежи конца 20 века ценность «Красота природы и искусства» была в списке малозначимых, то у подростков 20-х годов 21 века в списке игнорируемых ценностей, помимо нее, появилась ценность «Единство с природой» (см. Табл. 2).

Таблица 3.

Показатели типов культурных ценностей студентов-первокурсников гуманитарных и технических специальностей и подростков.

Наименование группы респондентов		Студенты-первокурсники гуманитарных специальностей	Студенты-первокурсники технических специальностей	Подростки и
Год исследования		2012-2015 (N=495)	2014-2015 (N=183)	2023 (N=44)
Типы культурных ценностей	Иерархия	3,71	3,91	3,90
	Мастерство	4,69	4,66	4,48
	Аффективная Автономия	4,94	4,91	4,83
	Интеллектуальная Автономия	5,09	4,53	4,67
	Равноправие	4,91	4,87	4,64
	Гармония	4,56	4,11	4,08
	Консерватизм	4,37	4,80	4,05

Мы определили процент голосов, поставивших оценку больше «4» этой ценности, и он составил 36,35%, То есть, не игнорирует эту ценность и наделяет ее значимостью всего треть опрошенных. Отсутствие какой-либо значимости этой ценности обнаружено у 56,82% отвечавших. Оценку «-1» (неприязнь к данному феномену) поставили 6,82% респондентов. На наш взгляд, это одно из наиболее значимых и ярких проявлений социальной регрессии современного общества, к росту которого привело массовое



(тотальное) применение средств технически опосредованной коммуникации, в свою очередь обусловившее деградацию традиционных (естественных) средств общения и техноморфизацию картины мира на уровне индивидуального сознания.

Систематизация взглядов на мир также регрессировала на уровне отдельно взятого сознания, что отражается в наблюдаемой нами девальвации ценностей Интеллектуальной Автономии.

Приоритет потребительских тенденции очевиден в предпочтении ценностей Аффективной Автономии всеми группами, где лишь студенты творческих специальностей в небольшой степени предпочитают интеллектуальные (творческие) ценности потребителю.

Повышение уровня тревоги, вызванное фрагментацией картины мира и отсутствием системного взгляда на мир, проявляется в виде повышения потребности современных подростков в социальном принятии, внешней опоре, что нередко оборачивается тенденциями конформизма. Это также нам говорит о стремлении к отказу от личностной ответственности и от индивидуации в пользу совместности.

Интересно также заметить, что личностные конструкты молодежи начала 21 века, определяющие типы поведения ее представителей, претерпели столь же существенное изменение, что и методика, изучающая их иерархическую структуру.

Литература / References:

1. Божович Л. И. Проблемы формирования личности. - М., 1995.
2. Сатир В. Психотерапия семьи. СПб.: Ювента, 1999. С. 44-45
3. Теория семейных систем Мюррея Боуэна: Основные понятия, методы и клиническая практика. – М.: «Когито-Центр», 2005. – 496 с.



4. Шулепова М.В. ВANI-мир: эффективные стратегии жизни.

Источник: <https://psy.su/feed/9919/>

5. Nathan W. Ackerman. Behavior trends and disturbances of the contemporary family // The Family in Contemporary Society / I. Galdson. – New York: Int. Univ. Press, 1958. P. 57. Цит. по: Сатир В. Психотерапия семьи. СПб.: Ювента, 1999. С. 48-49

ВОСПИТАТЕЛЬНАЯ РАБОТА В ПРОФЕССИОНАЛЬНОЙ ДЕЯТЕЛЬНОСТИ ПРЕПОДАВАТЕЛЯ ВЫСШЕЙ ШКОЛЫ

Головко О. В.¹, Боровикова З. В.², Салтанова Е. В.¹

¹*Кафедра медицинской, биологической физики и высшей математики,*

²*Кафедра истории*

ФГБОУ ВО «Кемеровский государственный медицинский университет»

Минздрава России, Россия, г. Кемерово

Аннотация. В работе рассматривается реализация воспитательной работы преподавателя в рамках его преподавательской деятельности. Воспитательная работа является неотъемлемой частью профессиональной деятельности преподавателя высшей школы при ежедневной работе со студентами.

Ключевые слова: Воспитательная работа, профессиональная деятельность, преподаватель высшей школы.

EDUCATIONAL WORK IN THE PROFESSIONAL ACTIVITY OF A HIGH SCHOOL TEACHER

Golovko O. V.¹, Borovikova Z. V.², Saltanova E. V.¹

¹*Department of Medical, Biological Physics and Higher Mathematics,*

²*Department of History*

Kemerovo State Medical University, Russia, Kemerovo



Abstract. The paper considers the implementation of the teacher's educational work within the framework of his teaching activities. Educational work is an integral part of the professional activity of a high school teacher when working with students on a daily basis.

Keywords: Educational work, professional activity, high school teacher.

Профессиональная педагогическая деятельность – это вид деятельности, содержанием которой является обучение, воспитание, образование и развитие обучающихся.

К задачам преподавателя высшей школы относятся не только передача знаний студентам, но и раскрытие их потенциала, формирование личностей и компетенций, которые будут необходимы в профессиональной и повседневной жизни. В основе такого развития лежит воспитание.

На сегодняшний день очевидно, что хорошему специалисту мало быть только профессионалом в своей области - современное общество предъявляет дипломированному специалисту массу дополнительных требований: коммуникабельность, ответственность, активная жизненная позиция, способность к самопознанию, самообразование, умение нестандартно и творчески мыслить. Перед вузом стоит задача подготовить не только профессионально грамотного специалиста, но и воспитать гармонично развитую личность. В соответствии с Законом РФ «Об образовании» нашим государством в сфере образования провозглашены принципы гуманизма, приоритета общечеловеческих ценностей, жизни и здоровья человека, свободного развития личности, воспитания гражданственности, трудолюбия, любви к окружающей природе, Родине, семье.

Однако между провозглашенными принципами и реальностью существует огромная разница. Значительная часть первокурсников, которая



«воспитывалась» в условиях либо противоречивости, либо отсутствия моральных ценностей, демонстрирует узость личных интересов, социальную пассивность, инфантилизм, низкий уровень гражданственности и патриотизма, многим не знакомы правила поведения в общественных местах [2].

Именно из этих студентов профессорско-преподавательскому составу нужно будет подготовить высококвалифицированных специалистов. Учитывая недостаточный уровень мотивации к обучению (особенно у студентов младших курсов), необходимо помнить, что обучение и воспитание – два взаимосвязанных и взаимозависимых процесса. Улучшение обучения способствует лучшему воспитанию, а совершенствование воспитательного процесса повышает эффективность учебы.

В узком социальном смысле под воспитанием понимается направленное воздействие на человека со стороны общественных институтов с целью формирования у него определенных знаний, взглядов и убеждений, нравственных ценностей, политической ориентации, подготовки к жизни. В широком социальном смысле воспитание — это передача накопленного опыта (знания, умения, способы мышления, нравственные, этические и правовые нормы) от старших поколений к младшим.

Процесс воспитания человека происходит на протяжении всей жизни и зависит от его окружения и людей, которые становятся его наставниками в различных областях. За годы обучения в вузе у студентов не только вырабатываются профессиональные умения и навыки, но и закладывается соответствующая система морально-этических ценностей. Если рассматривать воспитание, как процесс целенаправленного формирования личности в целях подготовки ее к участию в общественной и культурной жизни общества, то становится очевидным, что воспитательная работа является необходимой составляющей образовательного процесса в вузе.



У обучающихся наставником в вузе является преподаватель, личность, на которую захочет равняться студент [1]. Именно от преподавателя зависит придание необходимой направленности воспитательной работе студентов, развитие их научных интересов и помощь в овладении основными навыками самостоятельной работы. Правильно организованная воспитательная работа способствует и регулярной, планомерной самостоятельной работе студентов в ходе учебного процесса. Чувство уважения, поддержки и заинтересованность педагога в личностно-профессиональном росте обучающихся, повышает их внутреннюю мотивацию к обучению.

Педагог должен обладать не только знаниями в сфере профессиональной деятельности и технологиями обучения, но и владеть методиками личностного развития студентов. Педагога, как пример для подражания, должен отличать высокий личностный потенциал, уверенность в себе, совершенное владение материалом по дисциплине. Необходимо, чтобы преподаватель сам был вовлечен в образовательный и воспитательный процесс и искренне заинтересован в его результате. В таком случае отношение студентов к изучению дисциплины становится более серьезным и заинтересованным.

Важно создать при работе со студентами обстановку доверительного общения и взаимопонимания, умело вовлекая студентов в дискуссию, что позволит узнать их мнение, отношение по разным вопросам и позволит вовремя их скорректировать и направить в нужное русло. В результате происходит рост самостоятельности и активности студентов, они учатся работать в команде, решать проблемные и конфликтные ситуации, развивают коммуникативные умения, без чего им не обойтись в будущей профессиональной деятельности.

В рамках учебного процесса преподаватель ограничен количеством часов, отводимых на изучение конкретной темы, раздела, ограничен



аудиторным временем. К воспитательной работе во время аудиторных занятий можно отнести обучение студентов оформлению конспектов лекционных и практических занятий, также в процессе проведения им учебных занятий весьма вероятным представляется возникновение различных ситуаций, требующих квалифицированного решения.

«Хороший педагог-воспитатель открыт к диалогу, к общению со своими воспитанниками, это любознательный и восприимчивый собеседник, умеющий слушать и готовый выслушать студента в любой ситуации. Это воспитатель, который способен к решительным и ответственным педагогическим действиям, свободный от предрассудков, достаточно раскованный и раскрепощенный, но знающий границы шуток и юмора, невозмутимо спокойный в критических ситуациях, способный от жесткого педагогического управления своими воспитанниками к мягкому и косвенному управлению» [8].

Реалии современного общества и, в частности, образовательной сферы, обязывают преподавателя высшей школы не только осуществлять эффективное развитие у студентов системы знаний, умений и навыков, необходимых для дальнейшей профессиональной деятельности, но и демонстрировать им пример творческого отношения к различным видам собственной активности. Сюда можно отнести вовлечение обучающихся к занятию научными исследованиями, участию в научных конференциях. Это с большой вероятностью будет способствовать развитию у обучающихся профессиональной мобильности и ряда общекультурных компетенций, необходимых для построения карьеры в условиях современного общества [3].

Преподаватель высшей школы работает в постоянно меняющейся среде, в результате чего возникает необходимость корректировать не только методы преподавания в зависимости от уровня подготовленности студентов, имеющихся ресурсов, действующих образовательных стандартов и текущей



ситуации в стране, регионе [4, 5, 7], но и способы организации воспитательной работы [6]. Активное использование инновационных методов и информационных технологий в сфере образования заставляют преподавателей быть адаптивными.

Таким образом, воспитательная работа является неотъемлемой частью профессиональной деятельности преподавателя высшей школы при ежедневной работе со студентами. И самое главное в воспитательной работе – это личность преподавателя: его уровень профессионализма, отношение к выполняемой работе, моральные принципы, заинтересованность в успехах студентов, приверженность здоровому образу жизни, речь, манера держаться. Эти качества ежедневно транслируются в аудиторию, являясь примером и образцом для подражания студентов на подсознательном уровне.

Литература / References:

1. Андреев В.И. Педагогика высшей школы. Казань, 2013. 500с.
2. Боровикова З. В. Изучение истории семьи в годы Великой Отечественной войны в КемГМУ как элемент патриотического воспитания и профилактики экстремизма в условиях фальсификации истории // Вестник общественных и гуманитарных наук. 2020 1(2). С. 6–12.
3. Боровикова З. В. Методические аспекты формирования общекультурных компетенций на занятиях по Истории отечества // Технологии оценки сформированности компетенций у обучающихся медицинского ВУЗа. Материалы VII Учебно-методической конференции Кемеровской государственной медицинской академии. Кемерово, 2015. С. 23-26.
4. Боровикова З.В., Шиллер В.В., Валиуллина Е.В. Фальсификация истории России и профилактика экстремистской деятельности в молодежной среде на примере Кемеровского государственного медицинского университета // Исторический журнал: научные исследования. 2021. № 1. С. 48-64.



5. Головки О.В. Изучение физики в вузе в условиях дистанционного обучения // Вестник общественных и гуманитарных наук. 2020. Т. 1. № 4. С. 68-71.

6. Головки О.В., Салтанова Е.В. Опыт проведения воспитательной работы в режимах офлайн и онлайн на кафедре медицинской и биологической физики и высшей математики // В сб.: Качественное профессиональное образование: современные проблемы и пути решения. Материалы XIII научно-методической онлайн конференции с международным участием. 2021. С. 483-487.

7. Головки О.В., Шмакова О.В., Салтанова Е.В. Готовность студентов медицинского вуза работать в медицинских учреждениях в условиях пандемии коронавирусной инфекции // Вестник общественных и гуманитарных наук. 2020. Т. 1. № 2. С. 54-58.

8. Тайгунова Т.В. Воспитательная функция педагога высшей школы // Форум молодых ученых. №7(11). 2017. С.782-786.

ШКОЛА АКТИВА КАК СПОСОБ ВОВЛЕЧЕНИЯ СТУДЕНТОВ В ПЕРВИЧНУЮ ПРОФСОЮЗНУЮ ОРГАНИЗАЦИЮ ВУЗА

Головки О. В.¹, Брюхачев А. Н.², Брюхачева Е. О.³

¹*Кафедра медицинской, биологической физики и высшей математики,*

²*Кафедра физической культуры,*

³*Кафедра фтизиатрии*

ФГБОУ ВО «Кемеровский государственный медицинский университет»

Минздрава России, Россия, г. Кемерово

Аннотация. В статье рассматривается проведение школы актива, как способ вовлечения студентов медицинского вуза в профсоюзную деятельность. Знакомство с Профсоюзом - его структурой, основными функциями и задачами, осуществлялось с использованием интерактивных тренингов, мастер



классов, лекций и тематических бесед. Школа актива способствует не только вовлечению обучающихся в первичную профсоюзную организации, но и скорейшей адаптации первокурсников.

Ключевые слова: школа актива, профсоюзная организация, обучающиеся, профсоюз, адаптация.

ASSET SCHOOL AS A WAY TO INVOLVE STUDENTS IN THE PRIMARY TRADE UNION ORGANIZATION OF THE UNIVERSITY

Golovko O. V.¹, Bryukhachev A. N.², Bryukhacheva E. O.³

¹*The Department of Medical, Biological Physics and Higher Mathematics,*

²*The Department of Physical Education,*

³*The Department of Phthysiology*

Kemerovo State Medical University, Russia, Kemerovo

Abstract. The article considers the holding of an asset school as a way to involve medical university students in trade union activities. Acquaintance with the Trade Union - its structure, main functions and tasks, was carried out using interactive trainings, master classes, lectures and thematic conversations. The asset school promotes not only the involvement of students in the primary trade union organization, but also the adaptation of first-year students.

Keywords: asset school, trade union organization, students, Trade union, adaptation.

В вузах, помимо учебной и научной деятельности, особое внимание уделяется внеучебной деятельности, которая позволяет обучающимся не только проявить себя, но и способствует формированию социально значимых ценностей у обучающихся [5], необходимых в будущей профессиональной деятельности.



Особое внимание уделяется адаптации первокурсников и их вовлечение в общественную жизнь вуза: развит институт кураторства [1, 3, 4], тьюторства, проводят школы актива различные студенческие объединения (студенческая первичная профсоюзная организация, студенческие отряды, волонтеры-медики [2], отряд спасателей и др.).

Ежегодно в сентябре проводится выездная Профсоюзная школа актива, целью которой является знакомство первокурсников с основными направлениями работы Профсоюза, его структурой, основными функциями и задачами, которое осуществляется с использованием интерактивных тренингов, мастер классов, лекций и тематических бесед. Лекции читаются как представителями Обкома профсоюза, так и активистами профбюро первичной профсоюзной организацией вуза.

В первый день проходит торжественное открытие школы актива, знакомство первокурсников со студенческим активом профсоюзной организации вуза и друг с другом. Первокурсники делятся на команды, задается соревновательный дух. Сплочение внутри команд осуществляется посредством проведения различных тренингов. В процессе общения ребята делятся своими впечатлениями о первых днях обучения в стенах университета, заводятся новые знакомства, что способствует скорейшей адаптации.

Второй день посвящен активному изучению структуры Профсоюза, его основных функций и задач. Лекции, тренинги, мастер-классы чередуются выполнением различных командных заданий.

Третий день (заключительный): подводятся итоги работы Профсоюзной школы актива, формируются организационная и информационная комиссии из активистов, подводятся итоги соревнований между командами.

В этом году в Профсоюзной школе актива приняли участие 60 студентов младших курсов, старше 18 лет. Только лишь 10% участников имели частичное



представление, о деятельности первичной профсоюзной организации. На вопрос «Какая была Ваша цель посещения школы актива?» участники ответили: «Узнать как можно больше о профсоюзной организации – организации внеучебной деятельности университета и завести новые знакомства».

Участники школы актива поделились своими впечатлениями: «Очень понравилось, мне посчастливилось познакомиться со многими интересными ребятами, которые также как я приехали на школу актива. Школа актива помогла включиться в жизнь вуза и открыла для меня интересную студенческую жизнь»; «Самое лучшее мероприятия, все рассказали о Профсоюзе, интересные лекции. Организаторы самые лучшие, благодаря им все прошло хорошо. Спасибо большое!»; «Все очень нравилось, все круто, классно. Меня окружали приятные, позитивные, заряженные люди!». После проведения школы актива 88% участников школы актива вошли в состав организационной и информационной комиссий. 83% участников планируют принять участие в организации и проведении школы актива в следующем году.

Школа актива способствует не только вовлечению обучающихся во внеучебную деятельность вуза - первичную профсоюзную организацию, но и скорейшей адаптации первокурсников.

Литература / References:

1. Головки О.В., Салтанова Е.В. Основные направления работы куратора с первокурсниками // В сборнике: Современные проблемы воспитательного процесса в медицинском вузе. Материалы VI межрегиональной научно-практической конференции. 2018. С. 22-24.
2. Головки О.В., Шмакова О.В. Значение волонтерства для студентов медицинского вуза // В сборнике: Воспитательный процесс в медицинском университете: традиции и инновации. Материалы I международной научно-



практической конференции, посвященной 75-летию Победы в Великой Отечественной войне. Кемерово. 2020. С. 71-74.

3. Милюшенко К.В. Трудности адаптации студентов первокурсников в учебном заведении / К.В. Милюшенко, Т.Ю. Ковтун // Современное образование: традиции и инновации. – 2020. – № 3. – С. 113-117.

4. Физическое воспитание, как процесс адаптации иностранных студентов / Н.И. Фетищев, А.Н. Брюхачев [и др.] // Качественное профессиональное образование: современные проблемы и пути решения: материалы XIV научно-методической конференции с международным участием, Кемерово, 28 декабря 2022 года. Кемерово: КемГМУ, 2022. С. 369-374.

5. Шмакова О.В., Головки О.В., Захаренкова К.А. Формирование социально значимых ценностей у обучающихся педиатрического факультета // В сборнике: Качественное профессиональное образование: современные проблемы и пути решения. Материалы XIII научно-методической онлайн конференции с международным участием. 2021. С. 509-513.

ВОСПИТАТЕЛЬНЫЙ АСПЕКТ ПРОФЕССИОНАЛЬНО ОРИЕНТИРОВАННОГО ВЗАИМОДЕЙСТВИЯ СТУДЕНТОВ- МЕДИКОВ ПРИ ОБУЧЕНИИ ИНОСТРАННОМУ ЯЗЫКУ

Гукина Л. В., Личная Л. В.

Кафедра иностранных языков

*ФГБОУ ВО «Кемеровский государственный медицинский университет»,
Минздрава России, Россия, г. Кемерово*

Аннотация. В статье рассматриваются аспекты формирования и воспитания профессионально ориентированного взаимодействия будущих медицинских специалистов, реализуемые на занятиях по иностранному языку медицины путем применения актуальных обучающих методик и технологий.



Ключевые слова: иностранный язык, воспитание, профессионально ориентированное взаимодействие, диалогическая коммуникация, ситуационное общение, технологии.

EDUCATIONAL ASPECT OF PROFESSIONALLY ORIENTED INTERACTION OF MEDICAL STUDENTS DURING TEACHING A FOREIGN LANGUAGE

Gukina L. V., Lichnaya L. V.

Department of Foreign Languages

Kemerovo State Medical University, Russia, Kemerovo

Abstract. The article discusses aspects of the formation and education of professionally oriented interaction of future medical specialists, implemented in classes in a foreign language of medicine using current teaching methods and technologies.

Keywords: foreign language, education, professionally oriented interaction, dialogic communication, situational communication, technology.

Воспитательный аспект является важнейшим компонентом обучения будущих врачей иноязычному профессионально ориентированному коммуникативному взаимодействию. Поэтому при достижении коммуникативных задач должны быть найдены адекватные педагогические и технологические решения, которые способствуют воспитанию у обучающихся культуры общения, лучших моделей просоциального вербального и невербального поведения.

Цель работы: изучить воспитательный потенциал педагогических методик и технологий, используемых на занятиях по иностранному языку медицины для формирования навыков профессионально ориентированного коммуникативного взаимодействия.



Материалы и методы исследования

Методом исследования в данной работе послужил анализ педагогической практики, используемой на кафедре иностранных языков ФГБОУ ВО КемГМУ при обучении студентов английскому языку медицины.

Результаты и их обсуждение

Эксперты в области вузовской педагогики отмечают широкие возможности дисциплины «иностранный язык» в развитии навыков профессиональной коммуникативной культуры будущего врача, отмечая необходимость обеспечения научно-методической базы с основой на современные обучающие модели [7]

На занятиях по иностранному языку медицины воспитание культуры речевого взаимодействия осуществляется в контексте ситуаций, моделирующих реальную коммуникацию в медицинском сообществе, используются речевые эталоны, принятые для данной сферы общения [2]. Такой подход требует инклюзивного, заинтересованного участия всех участников учебного процесса – обучающихся, взаимодействие которых варьируется от малых до больших групп и преподавателя. При использовании индивидуального подхода в условиях билингвального обучения связано с дополнительной персонифицированной педагогической поддержкой иностранных обучающихся [6].

В системе подготовки врача решение ситуационных задач или кейсов является традиционной методикой. Поэтому ситуационные задачи на занятиях по иностранному языку можно рассматривать как интерактивную технологию или инициативные упражнения, позволяющие обозначить формат профессионально ориентированного общения, определить выбор адекватных языковых моделей, модальности и эмоциональной составляющей коммуникации. В процессе диалогического общения в малых и больших



группах обучающиеся испытывают необходимость самостоятельного выбора культурной модели речевого поведения, используя одни, и отказываясь от других фраз и выражений, иногда ошибаются и отмечают неадекватность или грамотность выбора речевых средств партнерами.

Для успешного диалогического взаимодействия при решении ситуационной задачи необходимы и достаточны следующие условия: реализация коммуникативного потенциала личности преподавателя и студента на основе модели двусторонней коммуникации; развитие коммуникативной мобильности со стороны субъектов диалогического общения, обеспечивающее эффективный переход в разные языковые сферы, специфичные для профессии врача; разработка и использование дидактических средств, способствующих диалогическому взаимодействию, как интерактивному методу обучения [4].

Диалогическое общение на практическом занятии по иностранному языку реализует следующие функции: *развивающую* – стимулирование творческой активности обучающихся, развитие их логических способностей, умения мыслить самостоятельно, аргументировать свою точку зрения, а также формирование общей культуры иноязычной речи и межличностного взаимодействия; *обучающую* – приобретение определённых языковых навыков, опыта, применение и закрепление уже имеющихся знаний и умений и сознательное использование иностранного языка в профессионально ориентированных целях; *воспитательную* – формирование социальной компетенции обучающихся, способствует укреплению межличностных отношений, развивает умение слушать партнера, уважать его мнение, то есть развивает толерантность [1]. Некоторые преподаватели иностранного языка обозначают умения понимать и принимать другие мнения, выстраивать систему аргументов в защиту своей позиции, сопоставлять разные позиции как



отличительную черту диалогических ситуационно обусловленных отношений между субъектами обучения [5].

При решении ситуационной задачи в формате иноязычного диалогического профессионально ориентированного общения обучающиеся должны продемонстрировать такие экстралингвистические умения как распределение ролей, делегирование лидирующей роли одному или нескольким участникам ситуации общения, умения управления развитием ситуации, толерантность в общении с партнерами, обладающими разными темпераментами и уровнем владения языком, умение критической оценки достигнутого результата. Другими экстралингвистическими чертами диалога являются: коллективность информации; вариативность информации; различия в оценке информации; активное участие в речи мимики, жестов, действий партнеров; влияние предметного окружения собеседников [3]. Из вербальных средств важен набор фраз для привлечения внимания собеседника, начала разговора, предложения темы, использования языковых средств, позволяющих заинтересовать партнера по общению.

Заключение

На учебном занятии по иностранному языку ситуация иноязычного профессионально ориентированного общения в рамках задачи с определенным условием не только стимулирует развитие и совершенствование знаний по предмету и культуры общения, но и воспитывает умение активно взаимодействовать в группе, а также развивать такие социально- и профессионально-значимые качества как взаимоуважение и взаимопомощь. Ситуации для делового иноязычного общения требуют особой разработки. Они не должны быть формализованными. Важно, чтобы ситуационные задачи наряду с целеполаганием и содержанием, максимально приближающимся к



реалиям будущей профессиональной деятельности обучающихся, вызывали эмоции, необходимые для заинтересованного погружения в процесс общения.

Литература / References:

1. Абидова, М. И. Преподавание иностранного языка в медицинских вузах на основе программ международного обучения / М. И. Абидова. — Текст: непосредственный // Молодой ученый. – 2020. – № 13 (303). – С. 203-205. [Электронный ресурс]. Режим доступа: <https://moluch.ru/archive/303/68448/> (Дата обращения: 01.09.2023).

2. Гукина, Л. В. Воспитательный потенциал практических занятий по иностранному языку / Л. В. Гукина, Л. В. Личная // Современные проблемы воспитательного процесса в медицинском вузе. Сборник докладов. 2016. С. 38–43.

3. Гукина, Л. В. Диалогическое общение при обучении иностранному языку как прием формирования профессионально ориентированных разговорных навыков специалистов-медиков // Теоретические и прикладные вопросы лингвообразования. / под ред. Л. С. Зникиной. - Кемерово: КузГТУ, Кемерово, 2018. С. 154-159.

4. Гукина, Л. В. Обучение профессионально-ориентированному диалогическому общению на иностранном языке // Актуальные вопросы повышения качества непрерывного медицинского образования. Материалы IX Межрегиональной научно-практической конференции с международным участием. 2017. С. 25-28.

5. Гукина, Л. В. Использование приема ситуационной симуляции профессионально ориентированного общения на занятиях по иностранному языку в медицинском вузе / Л.В. Гукина, Л.В. Личная // Профессиональное образование: теоретические и прикладные аспекты лингводидактики / под ред. Л. С. Зникиной. – Кемерово: КузГТУ, 2019. С. 188–194.



6. Гукина, Л. В. Особенности адаптации учебно-методического содержания дисциплины при обучении иностранных студентов английскому языку медицины в билингвальном контексте / Л. В. Гукина, Л. В. Личная // Поликультурное образование в современном мире: вызов и перспектива: материалы Международной научно-практической конференции. 2021. С. 138–149.

7. Lipatova, E. G. Formation of future doctors professional communication culture within the competence-based approach. // Teaching Methodology in Higher Education. 2020. Vol. 9. No 32. P. 47–58. DOI: 10.18720/HUM/ISSN 2227-8591.32.04

**ВОСПИТАНИЕ КУЛЬТУРЫ АКАДЕМИЧЕСКОГО
ВЗАИМОДЕЙСТВИЯ И УМЕНИЯ РАБОТАТЬ В КОМАНДЕ
У БУДУЩИХ ВРАЧЕЙ ПРИ ОБУЧЕНИИ
ИНОСТРАННОМУ ЯЗЫКУ МЕДИЦИНЫ**

Гукина Л. В.

Кафедра иностранных языков

*ФГБОУ ВО «Кемеровский государственный медицинский университет»,
Минздрава России, Россия, г. Кемерово*

Аннотация. В статье рассматривается воспитательный потенциал педагогических приемов и технологий, реализуемых в контексте обучения студентов-медиков профессионально ориентированному иностранному языку для формирования культуры академического взаимодействия и умения работать в малых и больших группах.

Ключевые слова: воспитание, академическое взаимодействие, иноязычная коммуникация, работа в команде, педагогические приемы, технологии обучения.



EDUCATION OF A CULTURE OF ACADEMIC INTERACTION AND ABILITY TO WORK IN A TEAM IN FUTURE DOCTORS WHEN TEACHING A FOREIGN LANGUAGE OF MEDICINE

Gukina L.V.

Department of Foreign Languages

Kemerovo State Medical University Russia, Kemerovo

Abstract. The article concerns the educational potential of pedagogical techniques and technologies implemented in the context of teaching medical students a professionally oriented foreign language to create a culture of academic interaction and the ability to work in small and large groups.

Keywords: education, academic interaction, foreign language communication, teamwork, pedagogical techniques, teaching technologies.

При обучении иностранному языку медицины вопросы воспитания у будущих врачей культуры межличностной коммуникации, их готовности решать коммуникативные задачи самостоятельно или в команде являются актуальными. При этом востребованными становятся педагогические приемы и технологии, потенциал которых позволяет обеспечивать воспитательную функцию не менее эффективно, чем основную – обучающую, а в условиях билингвального обучения данные методики требуют дополнительной адаптации [3].

Цель работы: изучить потенциал педагогических средств, применяемых в обучении будущих врачей иностранному языку в воспитании культуры академического взаимодействия и умения работать в команде.

Материалы и методы исследования

Методом исследования в данной работе послужил анализ педагогической практики, используемой на кафедре иностранных языков ФГБОУ ВО КемГМУ



при обучении студентов английскому языку медицины в части реализации воспитательного аспекта.

Результаты и их обсуждение

В вузовской педагогике на основании коммуникативных знаний, умений и навыков, личностных качеств и ценностных отношений выделены три основных компонента модели профессиональной коммуникативной культуры будущего врача: деятельностный (коммуникативные умения и навыки), когнитивный (коммуникативные знания) и ценностный (личные качества, ценностные отношения) [8].

Используя коммуникативный подход в обучении английскому языку отечественных и иностранных студентов, преподаватели прибегают к технологиям, которые основываются на интерактивности, позволяют делать процесс обучения результативным, заинтересованным и творческим для всех его участников, актуализируя и воспитательную составляющую [1]. Одной из таких технологий является кластер, который обнаруживает значительную функциональную гибкость при решении целевых коммуникативных и воспитательных задач, и применение которого в аудиторной и самостоятельной работе практически не ограничено [6]. Кластер является способом графической организации учебного материала, позволяющим сделать мыслительные процессы, которые происходят при изучении темы, наглядными [2]. Иногда метод сравнивают с «наглядным мозговым штурмом», при этом он способен расширять границы участия обучающихся в коммуникации от межличностного диалогического обсуждения проблемы, до принятия решений и дискуссии в малых и больших группах [5]. Таким образом для участников учебного процесса кластер создает диалогическую среду, в которой обучаются и воспитываются модели межличностной коммуникации и формируются навыки работы в команде [7].



При выборе темы, изучаемой в контексте метода кластера для реализации многоэтапного коммуникативного подхода, важен принцип многокомпонентности изучаемого материала. Технология составления кластера следующая:

- 1) отображается ключевое слово или понятие;
- 2) вокруг ключевого слова записываются слова, ассоциирующиеся с ключевым;
- 3) все слова обводятся и соединяются с основным словом, образуя «грозди».

Метод имеет ряд очевидных достоинств: охватывает большой объем материала; вовлекает всех участников в процесс обучения; повышает интерес обучающихся; стимулирует их креативность и поддерживает активность. Кластер формирует умения задавать вопросы в формате диалогического общения, выделять основные идеи на уровне работы в малых и больших группах, обнаруживать взаимосвязи, понимать проблему по принципу от частности к целому, проводить сравнение и анализ, работая в команде. Примером, демонстрирующим эффективность данного метода при формировании и воспитании культуры общения будущего врача, может служить его использование в модуле профессионально ориентированной деловой коммуникации.

Практика выявляет высокую вариативность обращения педагогов к нему на разных этапах изучения тем курса: во вводной части, представив его на доске и предложив обучающимся поработать в малых группах и обсудить, какие навыки они ожидают получить от изучения делового иностранного языка согласно представленной графической информации; в рамках любой изучаемой темы и на завершающем этапе, при подведении итогов, когда все компетенции сформированы. На рис.1 в виде кластера представлена одна из таких тем



«Business English Helps ...», которая включает многокомпонентные ситуации общения обучающихся в малых и больших группах, направленные на формирование и воспитание актуальных вербальных и невербальных навыков.

Кластер реализует свою многофункциональность и продуктивность при организации изучаемой новой лексики и речевых моделей по отдельным темам – его компонентам, которые являются достаточно объемными. К таким, например, в представленном выше кластере можно отнести тему «*How to Apply for a Job*», при изучении которой обучающиеся должны освоить новую лексику и речевые модели, соответствующие каждому этапу процедуры подготовки и отправки резюме и прохождения собеседования (в роли работодателя или соискателя на рабочую должность), выстроить последовательность разговора и учитывать ролевую принадлежность.



Рис.1 Принцип разработки в малых группах и обсуждения в команде функционального потенциала владения деловым иностранным языком (кластер-технология)

В данном случае кластер расширяет свой технологический потенциал, привлекая ситуационную игру в малых и больших группах, акцентируя формулы вежливости и правила взаимоуважения при общении с коллегами. Используются и традиционные дидактические средства для снабжения



обучающихся опорным материалом (языковыми моделями релевантными для каждого этапа устройства на работу в их логической последовательности). При сложности и объемности языкового материала темы, возможно его дробление на подтемы и создание кластеров в малых группах.

Условия работы с кластером доступны: на учебной доске, в презентации, в тетради; индивидуально, в парах, в малых и больших группах. При работе над организацией языкового материала по темам в кластере обучающиеся систематизируют как лингвистические, так и экстралингвистические знания, полученные на занятиях, что способствует лучшему формированию иноязычных компетенций [4]. Особую значимость при этом получает возможность в рамках учебного занятия воспитания вербального и невербального поведения и воспитания культуры межличностного и командного коммуникативного взаимодействия будущего врача.

Заключение

При обучении иностранному языку актуальным выступает формирование и воспитание культуры общения будущего врача на уровне диалога и группы, чему способствует вариативное привлечение педагогами обучающих методик и технологий. Воспитание культуры вербального и невербального поведения обучающихся на вузовском этапе, несомненно, способствует готовности будущего врача к профессионально ориентированной диалогической коммуникации и работе в команде коллег.

Литература / References:

1. Абидова, М. И. Преподавание иностранного языка в медицинских вузах на основе программ международного обучения / М. И. Абидова. — Текст: непосредственный // Молодой ученый. — 2020. — № 13 (303). — С. 203–205. [Электронный ресурс]. Режим доступа: <https://moluch.ru/archive/303/68448/> (Дата обращения: 01.09.2023).



2. Бреус, И. В. Метод кластера на занятиях английского языка в неязыковом вузе / И. В. Бреус, О. Н. Муравская // Вопросы гуманитарных наук. 2016. №3. С. 125–126.

3. Гукина, Л. В. Особенности адаптации учебно-методического содержания дисциплины при обучении иностранных студентов английскому языку медицины в билингвальном контексте / Л. В. Гукина, Л. В. Личная // Поликультурное образование в современном мире: вызов и перспектива: материалы Международной научно-практической конференции. 2021. С. 138–149.

4. Гукина, Л. В. Воспитательный потенциал практических занятий по иностранному языку / Л. В. Гукина, Л. В. Личная // Современные проблемы воспитательного процесса в медицинском вузе. Сборник докладов. 2016. С. 38–43.

5. Гукина, Л. В. Диалогическое общение при обучении иностранному языку как прием формирования профессионально ориентированных разговорных навыков специалистов-медиков // Теоретические и прикладные вопросы лингвообразования. / под ред. Л. С. Зникиной. – Кемерово: КузГТУ, Кемерово, 2018. С. 154–159.

6. Гукина, Л. В. Использование кластера как активного метода обучения профессионально ориентированному иностранному языку // Современные технологии дистанционного и электронного обучения в обеспечении медицинского образования. Материалы X Межрегиональной научно-методической конференции. 2018. С. 102–105.

7. Гукина, Л. В. Обучение профессионально-ориентированному диалогическому общению на иностранном языке // Актуальные вопросы повышения качества непрерывного медицинского



образования. Материалы IX Межрегиональной научно-практической конференции с международным участием. 2017. С. 25–28.

8. Липатова, Е. Г. Формирование профессиональной коммуникативной культуры будущего врача в рамках компетентностного подхода // Вопросы методики преподавания в вузе. 2020. Т. 9. № 32. С. 47–58. DOI: 10.18720/HUM/ISSN 2227-8591.32.04

ГРАЖДАНСКО-ПАТРИОТИЧЕСКИЕ КАЧЕСТВА КАК ОСНОВА СОЦИАЛЬНОГО РАЗВИТИЯ ЛИЧНОСТИ СОВРЕМЕННОГО СПЕЦИАЛИСТА

Денисова И. В., Осипова Е. Е., Антипочкина Е. А.

*Областное государственное бюджетное профессиональное
образовательное учреждение «Рязанский медицинский колледж»,
Россия, Рязань*

Аннотация. В данной статье рассматривается вопрос актуальности формирования гражданско-патриотических качеств подрастающего поколения в современных условиях. Приводятся аспекты формирования указанных качеств у студентов-медиков. Дается детальный анализ концепции гражданско-патриотического и нравственного воспитания, реализуемой в ОГБПОУ «Рязанский медицинский колледж».

Ключевые слова: гражданско-патриотические качества, нравственность, профессиональное становление, социальное развитие личности.

CIVIL AND PATRIOTIC QUALITIES AS THE BASIS OF SOCIAL DEVELOPMENT OF A MODERN SPECIALIST

Denisova I. V., Osipova E. E., Antipochkina E. A.

Ryazan Medical College, Russia, Ryazan



Abstract. This article shows an importance of civil and patriotic qualities of younger generation in modern conditions. The aspects of these qualities formation among medical students are demonstrated. The authors also give the detailed analysis of patriotic and moral education in Ryazan Medical College.

Ключевые слова: civil and patriotic qualities, morality, professional development, personal social development.

От того, как мы воспитаем молодёжь, зависит то, сможет ли Россия сберечь и приумножить саму себя... Мы должны строить своё будущее на прочном фундаменте. И такой фундамент – это патриотизм.

В.В. Путин

Мы живём в непростое время, в эпоху глобальных перемен. Это касается и научных, и технологических, и геополитических трансформаций. Мир меняется, причём меняется очень стремительно. Приоритетным источником информации для большинства молодых людей становится интернет. Размещённые в нем материалы во многом способствуют формированию жизненных ценностей и установок подрастающего поколения. Поэтому не удивительно, что современную молодёжь называют «поколением социальных сетей»; появилось даже такое понятие как «цифровая молодёжь».

Ни для кого не секрет, что на просторах сети интернет против России в настоящее время ведётся открытая информационная война. И главной мишенью этой войны является как раз молодёжь, не обладающая достаточным жизненным опытом, не выработавшая до конца свои нравственные ориентиры. Пластичность, несформированность молодежного сознания, мировоззренческая инфантильность, «клиповый» характер мышления «поколения Z» позволяют манипулировать «ментальной парадигмой» молодого поколения [1].



В современных условиях именно идеи патриотизма могут и должны стать тем стержнем, вокруг которого формируются высокие, социально значимые чувства, убеждения, позиции и устремления молодёжи, воспитывается её готовность и способность к активным действиям на благо Отечества [2, с. 306].

Гражданско-патриотическое и социальное развитие студента-медика имеет особое значение, поскольку медицина является важной и ответственной профессией, связанной с оказанием помощи и заботы о здоровье людей. Поэтому при организации образовательного процесса, на наш взгляд, необходимо обращать внимание на следующие аспекты:

✓ **Профессионализм и этика:** студентам-медикам следует развивать профессиональные навыки и этические принципы, которые являются неотъемлемой частью медицинской практики. Это включает в себя уважение к пациентам, их конфиденциальности и достоинству, а также умение принимать этические решения в сложных ситуациях.

✓ **Участие в общественной жизни:** участие в студенческих организациях, волонтерской деятельности и социальных проектах помогает развитию гражданской и социальной активности. Студенты-медики могут принимать участие в здравоохранении и медицинских миссиях, оказывая помощь нуждающимся и участвуя в борьбе с пандемиями и другими здравоохранительными кризисами.

✓ **Ответственность перед пациентами и обществом:** студенты-медики должны осознавать свою ответственность перед пациентами и обществом. Это включает в себя соблюдение медицинской этики, предоставление качественной и безопасной медицинской помощи, и постоянное стремление к профессиональному совершенствованию.

✓ **Знание и уважение культурных различий:** в сфере медицины встречаются пациенты с разными культурными и языковыми особенностями.



Развитие гражданско-патриотических качеств включает в себя уважение и понимание этих различий, а также развитие межкультурной компетентности и навыков культурно-компетентной коммуникации.

✓ Профессиональное развитие и обучение: студенты-медики должны стремиться к постоянному обучению и профессиональному развитию. Это включает в себя посещение конференций, семинаров и курсов, чтение научных статей и литературы, и обмен опытом с коллегами, что помогает обучающимся оставаться в курсе новых достижений и разработок в медицине, а также повышать свою профессиональную компетентность.

Таким образом, мы можем утверждать, что гражданско-патриотическое воспитание студента-медика является важной составляющей его профессионального становления и позволяет ему эффективно выполнять свою медицинскую миссию, оказывая помощь и поддержку людям в их здоровье и благополучии.

В чём же проявляются гражданско-патриотические качества?

- гражданская ответственность;
- гражданская активность;
- толерантность;
- самоопределение на основе общепринятых социокультурных и духовно-нравственных ценностей;
- уважение и принятие прав и обязанностей;
- уважение к историческому наследию;
- уважение к законам, нормам и правилам поведения.

Для формирования вышеуказанных качеств в ОГБПОУ «Рязанский медицинский колледж» была выстроена концепция гражданско-патриотического и нравственного воспитания, в процессе реализации которой решаются следующие задачи:



- ✓ формирование у обучающихся патриотического сознания и гражданственности;
- ✓ развитие мотивации к активному и ответственному участию в общественной жизни как образовательной организации, так и региона и страны;
- ✓ развитие уважения к государственным устоям России и сознательного отношения к правопорядку;
- ✓ развитие инициативы обучающихся через организацию социально-значимой деятельности;
- ✓ формировании установок личности, позволяющих противостоять негативным социальным явлениям (а именно идеологии экстремизма, национализма, ксенофобии, коррупции, дискриминации по социальным, религиозным и национальным признакам);
- ✓ формирование выраженной в поведении нравственной позиции, в том числе способности к сознательному выбору добра, нравственного сознания и поведения на основе усвоения общечеловеческих ценностей и нравственных чувств (чести, долга, справедливости, милосердия и дружелюбия);
- ✓ воспитание ответственного отношения к созданию и сохранению семьи на основе осознанного принятия ценностей семейной жизни;
- ✓ содействие в осознанной выработке собственной позиции по отношению к общественно-политическим событиям прошлого и настоящего на основе осознания и осмысления истории, духовных ценностей и достижений нашей страны;
- ✓ формирование толерантного сознания и поведения в поликультурном мире, готовности и способности вести диалог с другими людьми, достигать в нем взаимопонимания, находить общие цели и сотрудничать для их достижения [3].



Международная междисциплинарная научно-практическая конференция
**ПЕДАГОГИКА И МЕДИЦИНА В ВОСПИТАТЕЛЬНОМ ПРОСТРАНСТВЕ:
ПРОБЛЕМЫ, ВОЗМОЖНОСТИ И ПЕРСПЕКТИВЫ**

к 135- летию со дня рождения А. С. Макаренко



Эти задачи реализуются в рамках всех преподаваемых дисциплин и междисциплинарных комплексов, как в аудиторной, так и внеаудиторной деятельности но, конечно, здесь огромную роль играют общеобразовательные дисциплины и дисциплины общего гуманитарного и социально-экономического цикла.

Анализируя мотивацию, интеллектуальный уровень и потенциал наших обучающихся, перед нами, преподавателями, встал вопрос, не ЧЕМУ, а КАК учить и КАК воспитывать? Ведь сегодняшний среднестатистический студент гораздо менее грамотен, чем среднестатистический студент девяностых или двухтысячных годов. Практически у всех студентов проблемы с русским (родным) языком. Они делают множество грамматических ошибок, не могут последовательно изложить свою мысль, зачастую не способны вести диалог, у многих отсутствует мотивация к обучению.

Поэтому мы пришли к выводу, что внеаудиторную работу по формированию и развитию гражданско-патриотических качеств необходимо организовывать, используя формы, связанные с развитием творческой мысли и речевых навыков, самостоятельности студентов, такие, например, как: дискуссии, круглые столы, диспуты, участие в командной работе, организация проектной и исследовательской деятельности обучающихся и т.п.

Но, безусловно, особое место развитие социально-личностных качеств гражданско-патриотической направленности будущих специалистов занимает организация внеучебной воспитательной деятельности. Данная работа ведется преподавателями, кураторами, педагогами, воспитателями общежития как на уровне группы, так и в колледжном масштабе. Это реализация проектов «От сердца – к сердцу» и «Благостыня», основная цель которых привлечение студентов колледжа к участию в общественно-значимой деятельности через оказание добровольческой и благотворительной помощи людям, оказавшимся в



Международная междисциплинарная научно-практическая конференция
**ПЕДАГОГИКА И МЕДИЦИНА В ВОСПИТАТЕЛЬНОМ ПРОСТРАНСТВЕ:
ПРОБЛЕМЫ, ВОЗМОЖНОСТИ И ПЕРСПЕКТИВЫ**

к 135- летию со дня рождения А. С. Макаренко



трудной жизненной ситуации. Кураторы учебных групп регулярно проводят тематические мероприятия гражданско-патриотической и нравственной направленности, организуют участие обучающихся в волонтерских и благотворительных акциях – на базе колледжа действует волонтерский отряд «Рожденные для жизни». Особое место в воспитательной системе колледжа по данному направлению занимает организация воспитательной работы среди обучающихся, проживающих в общежитии.

Стоит отметить разнообразие форм организации воспитательной работы – беседы, конкурсы, квесты, конференции, дискуссии, выставки, виртуальные экскурсии – для того, чтобы каждый обучающийся смог найти интересный для себя формат участия в мероприятиях по данному направлению.

В целях формирования профессионально-личностной культуры будущего специалиста медицинского профиля, развития его социальных качеств мы также используем музей колледжа, на базе которого проводится эффективная работа по рязанскому медицинскому краеведению, реализующаяся в нескольких формах: поисковая работа, встречи с выдающимися представителями здравоохранения Рязанской области, конференции по результатам поисковой работы.

Кроме того, обучающиеся колледжа вот уже на протяжении 8 лет являются членами краеведческого клуба «Наследники» на базе Рязанской областной универсальной научной библиотеки им. Горького, где проводятся различные конкурсы, встречи, конференции, выставки, связанные с жизнью Рязани и области.

Анализ реализации концепции гражданско-патриотического и нравственного воспитания в ОГБПОУ «Рязанский медицинский колледж» позволяет нам говорить о её эффективности. На данный момент мы можем говорить о:



- стабильном увеличении количества обучающихся, принимающих участие в мероприятиях гражданско-патриотической направленности;
- увеличении доли обучающихся, демонстрирующих по результатам опросов ориентацию на традиционные нравственные ценности, правила и нормы поведения, принятые в Российском обществе;
- уменьшении доли обучающихся, демонстрирующих интолерантное поведение;
- увеличении доли обучающихся, вовлечённых в социально-значимую деятельность;
- уменьшении количества правонарушений среди обучающихся.

В заключении можно сделать вывод, что система воспитательной работы по гражданско-патриотическому и нравственному воспитанию в ОГБПОУ «Рязанский медицинский колледж» способствует формированию и развитию гражданско-патриотических качеств обучающихся. И в конечном итоге, способствует социальному развитию личности современного специалиста – активного и сознательного члена Российского общества.

Литература / References:

1. Молодежь России как объект информационного противоборства: новые угрозы [Электронный ресурс]. URL: <https://histrf.ru/magazine/article/molodezh-rossii-kak-obekt-informacionnogo-protivoborstva-novye-ugrozy> (дата обращения 22.09.2023)
2. Пономарёва И. А. Патриотическое воспитание школьников: теория и современная образовательная практика. В кн.: Единство образовательного пространства как междисциплинарная проблема: Сборник научных трудов. — СПб.: Издательство РГПУ им. А. И. Герцена; АСТЕРИОН, 2011. — С. 308–311.
3. Стратегия развития воспитания в Российской Федерации на период до 2025 года: Утверждена Распоряжением Правительства РФ от 25 мая 2015 года



Международная междисциплинарная научно-практическая конференция
**ПЕДАГОГИКА И МЕДИЦИНА В ВОСПИТАТЕЛЬНОМ ПРОСТРАНСТВЕ:
ПРОБЛЕМЫ, ВОЗМОЖНОСТИ И ПЕРСПЕКТИВЫ**
к 135- летию со дня рождения А. С. Макаренко



№ 996-р [Электронный ресурс]. URL:
<http://static.government.ru/media/files/f5Z8H9tgUK5Y9qtJ0tEFnyHlBitwN4gB.pdf>
(дата обращения 20.10.2023)

НРАВСТВЕННО-ПРАВОВАЯ КУЛЬТУРА СЕМЬИ КАК ОСНОВА СОЦИАЛИЗАЦИИ ЛИЧНОСТИ

Дьячкова Т.С.

Кафедра педагогики

*Учреждение образования «Могилевский государственный университет
имени А.А. Кулешова», Республика Беларусь, г. Могилев*

Аннотация. В статье рассматривается проблема нравственно-правового воспитания в современной семье. Описаны особенности формирования нравственно-правовой культуры посредством развития нравственно-правовой устойчивости и сохранения семейных духовно-нравственных традиций, направленных на укрепление семьи.

Ключевые слова: нравственно-правовое воспитание, нравственно-правовая культура, нравственно-правовая устойчивость, социализация личности.

THE MORAL AND LEGAL CULTURE OF THE FAMILY AS THE BASIS OF SOCIALIZATION OF THE INDIVIDUAL

T. S. Dyachkova

Department of Pedagogy

A. A. Kuleshov Mogilev State University

Republic of Belarus, Mogilev

Abstract. The article considers the problem of moral and legal education in a modern family. The features of the formation of a moral and legal culture are



described through the development of moral and legal stability and the preservation of family spiritual and moral traditions aimed at strengthening the family.

Keywords: moral and legal education, moral and legal culture, moral and legal stability, socialization of the individual.

Introduction

In recent decades, the issue of moral and legal education of young people has been very relevant. In this regard, it is advisable to believe that the formation of a moral and legal culture is a priority direction of the state policy of the Republic of Belarus.

The development of theoretical and methodological aspects of moral and legal culture as a specific socially conditioned phenomenon that fulfills an important socializing, humanitarian mission was carried out by such scientists as L. M. Arkhangelsky, E. I. Evsikova, V. M. Karelsky, O. Yu. Komarova, M. V. Kuskova, I. P. Larina, P. K. Login and others. The peculiarities of the moral and legal culture of employees of the internal affairs bodies are revealed by A. G Arsentieva. The theoretical justification of the moral and legal education of school students is presented in the works of I. A. Tsarik. The research of M.V. Pavlova and M.V. Tsarkova is devoted directly to the problem of the formation of the moral and legal culture of students. M.V. Pavlova studies the pedagogical conditions for the formation of the moral and legal culture of students in the educational and educational environment of the university. M.V. Tsarkova wrote about the effectiveness of the development of the moral and legal culture of law students [1, p. 4].

Analyzing the multifaceted concept of moral and legal culture, we identified its most essential signs: a high level of moral and legal knowledge; acceptance of moral



and legal values as personally significant; the development of the granted rights, freedoms and duties assigned to each citizen; legitimate behavior.

Moral and legal culture is an integrative quality manifested in the ability to focus on moral and legal values as motives for behavior, to be guided by moral and legal norms as personally significant ways of solving life and professional problems [1, p. 15-16].

The concept of morality and the concept of law in a single concept of moral and legal culture is quite legitimate and relevant, since it is it that ensures that a person fulfills the norms of the human hostel, as we say: «Not for fear, but for conscience,» and brings us closer to the bright era that the philosopher Nikolai Berdyaev dreamed of at the beginning of the 20th century in order to gradually get away from the culture of guilt and come to a culture of shame and culture of conscience.

The need for a high level of moral and legal culture is due to a number of circumstances: the growth of problems in the field of morality and law; the orientation of society to moral and legal values; the need for active participation of every citizen in the legal and political life of society; recognition of the role of youth as carriers of moral and legal culture, conductors of ideas of citizenship in society.

Research objects and methods. Results and discussions

The object and the main educational institute of moral and legal culture from the very early childhood is the family. It is in the family that the person is developed by implementing a set of interconnected moral and legal norms based on marriage and kinship, which has always been considered favorable for the development of feelings of love, solidarity, and mutual assistance. A child brought up in a family where parents correctly assess and understand the feelings and emotions of another person, for whom such moral and legal values are important: duty, honor,



conscience, justice, decency, compassion, will be less influenced by the outside, and more morally and emotionally stable.

In one of the longitudinal studies regarding the problem of personality stability, conducted for 35 years, more than 100 people were assessed by a representative set of personality characteristics. The first time they were examined was at the age corresponding to junior high school, then - in high school and beyond - again at the age of about 35 and 45. It turned out that not only personal qualities assessed by the outside, but also self-esteem are very stable in time. The most stable are dynamic features associated with congenital anatomical-physiological settings, properties of the nervous system. These include temperament, emotional reactivity, extroversion-introversion, and some other qualities. As for the stability of assessments of the sustainability of personal behavior, such assessments also cannot be quite reliable evidence of the presence or absence of stable qualities in the person. In special studies conducted on the same people for a long time in order to establish the degree of variability or persistence of their personality, it is shown that more than half of the personal qualities that a child has entered school are preserved throughout the entire period of study until graduation. It shows two things. Firstly, the fact that many personal characteristics of a person, being formed in preschool age, later retain their constancy. Secondly, the fact that learning at school has little effect on the development of the child's actual personal properties. It turned out, in particular, that the greatest resistance from childhood to adulthood, i.e. a small degree of variability, in adolescence and early youth, the desire for success, perseverance, level of claims (especially high), intellectual interests are found. Girls, in addition, have aesthetic tastes and sociability. A certain stability in adolescence, provided that they were formed in earlier years, has the ability, responsibility, willpower, friendliness, justice and openness [2, p. 363-367].



Международная междисциплинарная научно-практическая конференция
**ПЕДАГОГИКА И МЕДИЦИНА В ВОСПИТАТЕЛЬНОМ ПРОСТРАНСТВЕ:
ПРОБЛЕМЫ, ВОЗМОЖНОСТИ И ПЕРСПЕКТИВЫ**

к 135- летию со дня рождения А. С. Макаренко



In this regard, given the research carried out, it can be concluded that since such personal features as responsibility, willpower, friendliness, openness, perseverance, etc., have the greatest resistance from childhood to adulthood, the formation of moral and legal stability is especially relevant from early childhood. Therefore, taking into account the fact that it is the family that performs the initial function of socializing the individual, i.e. the adaptation of a person to life in society, such moral and legal values as duty, honor, conscience, dignity, justice, etc., should begin to develop in the family, from an early age. And then, given the possible sustainability of these moral values, we can hope that they will be preserved and developed throughout a person's life.

Confirmation that it is extremely important to form a moral and legal culture and seriously engage in raising children, we can trace in the statements of famous thinkers, teachers, lawyers, philosophers, sociologists.

The still famous ancient Greek philosopher Plato said that «If the shoe is a bad master, the state will suffer from this only in the sense that citizens will become somewhat worse than the shod. But if the teacher does not perform his duties well, a whole generation of bad and ignorant people will appear in the country. « The founder of Soviet pedagogy A.S. Makarenko said: «The growth and upbringing of children is a big, serious and terribly responsible matter, and this matter is certainly difficult. Since the human person is not born, but is «done» in the process of socialization..... «Parents, who raise children in the Liberal style are» pedagogical bests».

Russian scientist: jurist, philosopher, sociologist – Lev Iosifovich Petrazhitsky wrote: «The development of proper active legal awareness, consciousness of one's own rights, is important in pedagogy from the point of view of the development of everyday (economic, etc.) activities. It communicates the firmness, confidence, energy and enterprise necessary for life. If a child is brought up in an atmosphere of



Международная междисциплинарная научно-практическая конференция
**ПЕДАГОГИКА И МЕДИЦИНА В ВОСПИТАТЕЛЬНОМ ПРОСТРАНСТВЕ:
ПРОБЛЕМЫ, ВОЗМОЖНОСТИ И ПЕРСПЕКТИВЫ**

к 135- летию со дня рождения А. С. Макаренко



arbitrariness..., if he is not allocated a well-known sphere of rights, the inviolability of which he can hope, then he will not learn to build and fulfill with confidence everyday plans.

«Russian lawyer, judicial speaker Anatoly Fedorovich Koni believed that the family should lay such a moral foundation in children so that then nothing would lead them astray. He claimed that «the child is the father of an adult! All good and all bad people owe their childhood years. «In addition, he argued that humanity, using the scientific and technical experience of previous generations, is dismissive of moral and spiritual experience. «How many embezzlers were in old Russia, and among small officials, and among ministers. Some were tried, others were forgiven. Peter the Great tried to burn the thieves' tribe with hot iron. The thieves reappeared. So it's not about how to punish them. It all depends on how to raise children. Here is the main point for the application of the forces of society. At the same time, he also argued that a person cannot be brought up only under the influence of his parents. He brings up what surrounds the child from birth: people, things, phenomena, but above all - people. But, of them, in the first place - this is, of course, parents.

We must not forget that the lack of desire and time to communicate with children, parents themselves give them into the hands of a negative environment, where they can become more compliant to alien influences.

It is very important to understand that moral and legal education, the development of moral and legal stability, the formation of a moral and legal culture from an early age is a continuous process of children assimilating the rules and patterns of behavior established in society that will further regulate his actions. As a result of such moral and legal education, the child will commit this or that act, not because he is afraid of punishment or censure, but because he cannot otherwise, these are his personal convictions, he has developed a personal habit of acting lawfully, in accordance with moral and legal norms.



Conclusion

In this regard, parents should be aware of their responsibility for raising children. After all, raising a child correctly is easier than re-educating, because re-education requires more strength, more knowledge, more patience. As A.S. Makarenko noted, «raising children, parents are raising the future of their country. Our children are future fathers and mothers, they will also raise their children. Our children must grow up to be beautiful citizens, good fathers and mothers. Our children are our old age. Proper upbringing is our happy old age, bad upbringing is our future grief, it is our tears, it is our fault in front of other people, in front of the whole country....

Thus, the moral and legal culture of the family should really be the basis for the socialization of the individual. Today, moral and legal culture should be based on the popularization of family values, the organization of education on moral and legal values, in accordance with the values and norms of national culture and regional traditions that do not contradict universal human values, the formation of the institution of responsible parenthood, the development of family spiritual and moral traditions aimed at strengthening families, preserving and maintaining continuity between generations in the family, etc.

Литература / References:

1. Dyachkova, T.S. Moral and legal culture of students of higher education institutions: monograph / T.S. Dyachkova. – Mogilev : A.A. Kuleshov Mogilev State University, 2022. – 184 p. : ill.
2. Nemov, R.S. Psychology : Study. For study. higher ped. Educational institutions : In 3 books – 4th ed. – М. : Humanite. ed. VLADOS Center, 2003 – Book 1 : General fundamentals of psychology. – 688 p.



ПРИКЛАДНЫЕ АСПЕКТЫ УЧЕБНО-ВОСПИТАТЕЛЬНОЙ РАБОТЫ НА ПРАКТИЧЕСКИХ ЗАНЯТИЯХ: ЭЛЕМЕНТ ГЕЙМИФИКАЦИИ (СОСТАВЛЕНИЕ МИНИ-КРОССВОРДОВ)

Екшикеев Т. К.¹, Обухова И. А.²

¹Кафедра экономики и управления

ФГБОУ ВО «Санкт-Петербургский государственный химико-фармацевтический университет» Минздрава России,

Россия, г. Санкт-Петербург

²Кафедра физики

ФГБОУ ВО «Санкт-Петербургский государственный лесотехнический университет имени С.М. Кирова», Россия, г. Санкт-Петербург

Аннотация. В данной статье представлены прикладные аспекты учебно-воспитательной работы на практических занятиях проведением семинара посвященного противодействию коррупции. Были выявлены особенности современной действительности – при наличии мощных зарубежных поисковых систем необходимость в надлежащем целенаправленном поиске. Для формирования навыков и умений целенаправленного поиска представлен действенный инструментарий геймификации – составление мини-кроссвордов.

Ключевые слова: учебно-воспитательная работа, семинар, геймификация, мини-кроссворд, противодействие коррупции, целевой поиск, примеры составления мини-кроссвордов.

APPLIED ASPECTS OF EDUCATIONAL WORK IN PRACTICAL CLASSES: GAMIFICATION ELEMENT (COMPILATION OF MINI-CROSSWORDS)

Ekshikeev T. K.¹, Obukhova I. A.²

¹Department of Economics and Management

St. Petersburg State Chemical and Pharmaceutical University,

Russia, St. Petersburg

²Department of Physics

S.M. Kirov St. Petersburg State Forestry University, Russia, St. Petersburg



Abstract. This article presents the applied aspects of educational work in practical classes by holding a seminar dedicated to combating corruption. The features of modern reality were revealed – in the presence of powerful foreign search engines, the need for proper targeted search. For the formation of skills and abilities of purposeful search, an effective gamification toolkit is presented – the compilation of mini-crosswords.

Keywords: educational work, seminar, gamification, mini-crossword, anti-corruption, targeted search, examples of making mini-crosswords.

Введение

Следует признать: 30 ноября 2022 года – искусственный интеллект стал общедоступным через инструмент под названием ChatGPT. Это чатбот, с которым можно и нужно общаться, можно спросить совета, можно попросить представить программу исследования на основе симптомов, сгенерировать диагноз болезни, рекомендации по лечению, получить список лекарственных средств. С нуля до миллиона пользователей ChatGPT набрал всего за пять дней, что является абсолютным рекордом для любой платформы. Для миллиона пользователей Netflix потребовалось 3,5 года, Twitter – 2 года, Spotify – 5 месяцев, Instagram – 3 месяца, а Angry Birds потребовалось 35 дней. Инвесторы уже оценили компанию OpenAI, создателя ChatGPT, в 29 млрд. долларов, и прогнозируется, что к концу 2024 года, компания сможет получать доход не менее 1 млрд. долларов [1].

Особое внимание цифровизации – уделяется и в университетах Санкт-Петербурга – так в Лесотехническом университете создана лаборатория прикладной микроконтроллерной техники, планируется открытие отраслевого научно-образовательного центра с использованием всех доступных



информационных ресурсов [2]. И все это связано с информацией. С ее получением, надлежащим восприятием, обработкой, использованием. И как правильно отметил И.А. Наркевич – ректор Санкт-Петербургского химико-фармацевтического университета – прежде всего мы сторонники технологического суверенитета, но мы открыты и к сотрудничеству [3].

Гипотеза

Опыт использования ChatGPT авторами, при формировании примеров для нового учебно-методического пособия летом 2023 г. – показал, что робот точно выполняет запрос, если этот запрос сформулирован максимально точно. Если этого нет – получается потеря времени, «уход» к спамовым объектам, «подчинение» чужому влиянию. Поэтому можно утверждать – в настоящее время для современного отечественного специалиста актуальны эффективные инструменты цифровизации – позволяющие использовать искусственный интеллект посредством составления надлежащих точных запросов, здравого суждения по результатам запросов основанного на базовых знаниях. Реализовать это умение и навык – в образовательном процессе, возможно воспитанием в игровой форме – геймофикации: составлением мини-кроссвордов на практических занятиях подчиненных требуемым задачам [4].

Объекты и методы исследования

Объектом данного исследования послужил опыт обобщения проведения учебно-воспитательных семинаров на практических занятиях в Санкт-Петербургском государственном лесотехническом университете и Санкт-Петербургском государственном химико-фармацевтическом университете.

Основными теоретическими материалами и методами для авторов послужили установки пройденных курсов повышения квалификации за последние три года – «Digital-преподаватель: практики и инструменты организации эффективного дистанционного обучения», «Противодействие



коррупции и экстремизму в образовательной организации», «Информационная этика и право», «Профилактика и противодействие коррупции в учреждениях организациях», «Игровые технологии в образовании и бизнесе», «Инновационные и цифровые технологии в образовании», «Использование нейросетей в учебной и научной работе: ChatGPT, DALL-E 2, Midjourney», «Эффективные инструменты для вовлечения студентов в обучение на электронном курсе», «Методическая работа в онлайн-образовании».

Дополнительной практической базой – обмен опытом с коллегами в процессе заочной Международной научно-практической конференции «Научные исследования в высшей школе: новые идеи, проблемы внедрения, поиск решений».

Результаты и их обсуждение

При проведении практических занятий – с целью контроля знаний и для повышения понимания изучаемых понятий студентами, авторы используют мини-кроссворды [5]. Достоинство мини-кроссвордов заключается в том, что они вносят в познавательный процесс игровой элемент, активизируют умственную деятельность, способствуют развитию поисковых способностей студентов, формируют умения применять свои знания, быстро ориентироваться в приобретённых сведениях. Мини-кроссворды служат превосходным тренингом умственной деятельности, дают решающему возможность самовыражения, доставляя моральное удовлетворение правильными ответами.

Мини-кроссворды содержат игровую (разгадывание или составление кроссворда) и учебную (овладение определёнными знаниями, умениями и навыками) задачи. Особо полезным видом закрепления и повторения материала авторы считают – самостоятельное составление мини-кроссвордов самими студентами. Так как это требует: хорошее знание пройденного; умение чётко



формулировать определения понятий; умения работать с информацией. А также побуждает к расширению и углублению знаний и тренирует память.

Также разгадывание мини-кроссвордов вырабатывает умение довести начатое дело до конца; настойчивость; целеустремленность; способность сопоставлять; обостряет сообразительность; стимулирует интерес к изучаемым темам и к науке в целом.

Как оказалось интересна для студентов и самостоятельная разработка мини-кроссвордов на практических занятиях. И это очень важно для преподавателя – наглядно видно – если обучающийся не может правильно сформулировать вопрос о понятии или процессе, который он всесторонне и глубоко не осмыслил. Поэтому, при анализе составленных мини-кроссвордов студентами – авторами был сделан вывод о необходимости учитывать качество поставленных вопросов при итоговой оценке по результатам практического занятия. Качество сформулированного вопроса – свидетельствует о надлежащем изучении и хорошем понимании учебного материала. В дальнейшем – сформированное умение и навык будут востребованы и при работе с поисковыми системами.

				1к	7А	п	и	т	а	л												
				2б	Л	а	г	а														
					Б																	
			3п	о	т	р	е	Б	н	о	с	т	и									
				4т	р	У	д	о	в	ы	е		р	е	с	у	р	с	ы			
						М																
					5ф	И	н	а	н	с	о	в	ы	е		р	е	с	у	р	с	ы
			6п	р	и	р	о	д	Н	ы	е		р	е	с	у	р	с	ы			

Рис. 1. - Пример мини-кроссворда по дисциплине «Экономическая теория» с термином будущей профессиональной деятельности.



К определенной новизне представляемой авторами исследования следует отнести сочетание в мини-кроссвордах терминов – как изучаемой дисциплины, так и будущей профессиональной деятельности. Пример мини-кроссворда составленного студентами, обучающихся по специальности 33.05.01 Фармация – в рамках дисциплины Б1.О.05 Экономическая теория – для термина будущей профессиональной деятельности **АЛЬБУМИН** (белок, составная часть крови; удерживает воду в крови) и для терминов экономической теории: **Капитал**, **Блага**, **потребности**, **трудовые ресурсы**, **финансовые ресурсы**, **природные ресурсы** [6]. Сетка решения данного мини-кроссворда представлена на рис. 1. Представленный пример – позволяет сделать вывод о соблюдении элемента требования надлежащего раскрытия индикаторов общепрофессиональных компетенций. Наиболее «удачные» мини-кроссворды авторы представляют в соответствующем депозитарии [7] для решения в других группах.

				¹ к	⁷ А	п	и	т	а	л											
² п	р	и	р	о	д	Н	ы	е	р	е	с	у	р	с	ы						
				³ п	О	т	р	е	б	н	о	с	т	и							
	⁴ э	к	о	н	о	М	и	к	а												
				⁵ ф	И	н	а	н	с	о	в	ы	е	р	е	с	у	р	с	ы	
			⁶ х	о	з	Я	й	с	т	в	о										

Рис. 2.–Пример мини-кроссворда по дисциплине «Экономическая теория» с термином для семинара по противодействию коррупции.

Летом 2021 года в Российской Федерации был принят Национальный план противодействия коррупции на 2021-2024 годы [8]. 12-м направлением: Образование и просвещение – представляется поручение провести различные обучающие и информационные мероприятия по вопросам противодействия коррупции (научно-практические конференции, семинары по актуальным вопросам применения антикоррупционного законодательства, международные



и всероссийские студенческие мероприятия антикоррупционной направленности).

Для воспитательного процесса – непримиримого отношения к коррупции под руководством авторов в 2022 году были проведены на практических занятиях ряд семинаров в рамках воспитательной работы, а студентами представлены на заочных конференциях следующие публикации [9, 10, 11, 12]:

– алгоритм образовательного мероприятия – семинара: противодействие коррупции в фармацевтической сфере;

– примеры медикаментов теневого оборота для образовательного мероприятия – семинара: противодействие коррупции в фармацевтической сфере;

– категории потерпевших теневого оборота медикаментов для образовательного мероприятия – семинара: противодействие коррупции в фармацевтической сфере;

– мишени коррупции в фармацевтической сфере – материалы для образовательного семинара: противодействие коррупции.

В 2023 году работа была продолжена. Студентами, под руководством авторов – составлялись мини-кроссворды. Пример: термин семинара противодействие коррупции **АНОМИЯ** (дезинтеграция нравственных ценностей, смешение ценностных ориентаций, наступление ценностного вакуума по принципу «все дозволено») и термины экономической теории: **к**Апитал, **п**рирод**Н**ые ресурсы, **п**Отребности, **э**коно**М**ика, **ф**Инансовые ресурсы, **х**оз**Я**йство. Сетка решения данного кроссворда представлена на рис. 2.

Заключение.

В заключении авторы отмечают, что мини-кроссворд – объединяет серьёзное интеллектуальное занятие и игровой элемент, размышление и развлечение – позволяет отработать умения в составлении запросов в



поисковых системах, поэтому является эффективным инструментом воспитания целеустремленности, отсутствия «ухода» к чужому влиянию.

Ближайшим этапом, в планах авторов сформировать депозитарий мини-кроссвордов для семинара учебно-воспитательной работы на практическом занятии в конце 2023 года: противодействие коррупции в фармацевтической сфере.

Авторам также следует подготовить методические указания по составлению мини-кроссвордов с основными разделами: общие требования при составлении мини-кроссвордов, составление определений (толкований) мини-кроссворда, этапы составления мини-кроссворда, требования к оформлению, критерии оценивания. Объем планируемых методических указаний 1,0 п.л.

Благодарности. Авторы с благодарностью считают необходимым отметить конструктивные замечания и пожелания проректора по учебной работе СПХФУ Ю.Г. Ильиновой и заведующего кафедрой физики СПбГЛТУ А.Б. Былева.

Литература / References:

1. Казанцев Т. ChatGPT и Революция Искусственного Интеллекта. <https://www.litres.ru/book/timur-kazancev/chat-gpt-i-revoluciya-iskusstvennogo-intellekta-68840337/> (дата обращения: 22.09.2023).

2. Мельничук И.А. Будущее лесов России зависит от нас // Санкт-Петербургский вестник высшей школы. №5 (193) май, 2023. с.2-3.

3. Наркевич И.А. Мы сторонники технологического суверенитета // Санкт-Петербургский вестник высшей школы. №10 (188) декабрь, 2022. с.2-3.

4. Екшикеев Т.К., Обухова И.А. Повышение познавательной активности студентов элементом геймофикации: мини-кроссворды // Сборник статей Международной научно-практической конференции «Научные исследования в



высшей школе: новые идеи, проблемы внедрения, поиск решений» (г. Оренбург, 25 августа 2023 г.). – Уфа: Аэтерна, 2023. – с. 27-31.

5. Эскендаров А.А. Учебные кроссворды как средство актуализации познавательного интереса старшеклассников сельских школ: автореф. дис. ... канд. пед. наук. – Махачкала: ДГУ, 2007. – 24 с.

6. Экономическая теория / Екшикеев Т. К. - Москва : ГЭОТАР-Медиа, 2020. - Текст : электронный // ЭБС «Консультант студента» : [сайт]. - URL : <https://www.studentlibrary.ru/book/06-COS-2439.html> (дата обращения: 28.09.2023). - Режим доступа : по подписке.

7. Екшикеев Т.К., Обухова И.А. Принципы и модели создания депозитария деловых игр университета // Журнал Бизнес. Образование. Право. – 2023. – № 1. – С.95-101.

8. Национальный план противодействия коррупции на 2021–2024 годы. Электронный источник: <http://kremlin.ru/catalog/keywords/93/events/66402/>. Дата обращения 27.09.2023.

9. Арсамакова А.Ю., Пачаткова Р.С., Терина Д.М. Алгоритм образовательного мероприятия – семинара: противодействие коррупции в фармацевтической сфере // Сборник статей Международной научно-практической конференции «Научно - методические и практические аспекты интеграционных процессов в науке и образовании» (Ижевск, 25 октября 2022 г.). – Уфа: Аэтерна, 2022. – с. 233-235.

10. Зубаирова К.И., Малышева С.А., Марченко Т.В. Примеры медикаментов теневого оборота для образовательного мероприятия – семинара: противодействие коррупции в фармацевтической сфере // Сборник статей Международной научно-практической конференции «Научно - методические и практические аспекты интеграционных процессов в науке и образовании» (Ижевск, 25 октября 2022 г.). – Уфа: Аэтерна, 2022. – с. 238-241.



11. Бакланова В.А. Категории потерпевших теневого оборота медикаментов для образовательного мероприятия – семинара: противодействие коррупции в фармацевтической сфере // Сборник статей Международной научно-практической конференции «Научно - методические и практические аспекты интеграционных процессов в науке и образовании» (Ижевск, 25 октября 2022 г.). – Уфа: Аэтерна, 2022. – с. 235-238.

12. Кабанова М.И., Реутов П.А., Шварова А.Е. Мишени коррупции в фармацевтической сфере – материалы для образовательного семинара: противодействие коррупции // Сборник статей Международной научно-практической конференции «Эффективное управление инновационными процессами в условиях цифровой трансформации» (Магнитогорск, 10 декабря 2022 г.). – Уфа: Аэтерна, 2022. – с. 245-247.

СТУДЕНЧЕСКОЕ САМОУПРАВЛЕНИЕ КАК ВАЖНЫЙ АСПЕКТ ГРАЖДАНСКО-ПАТРИОТИЧЕСКОГО ВОСПИТАНИЯ

Жукова А. А.¹, Громыко М. В.², Фащенко Я. И.¹

¹*Кафедра нормальной и патологической физиологии*

²*Кафедра биологической химии*

*«Гомельский государственный медицинский университет»,
Республика Беларусь, г. Гомель*

Аннотация. В статье рассматривается значение студенческого самоуправления в качестве организации, помогающей формированию гражданского самосознания патриотически настроенной личности, развитию чувства ответственности за свою страну и общество.

Ключевые слова: студенческое самоуправление, гражданское самосознание; патриотическое воспитание, воспитательная среда.



STUDENT SELF-GOVERNMENT AS AN IMPORTANT ASPECT OF CIVIC AND PATRIOTIC EDUCATION

Zhukova A. A.¹, Gromyko M. V.², Faschenko Y. I.¹

¹ *Department of Normal and Pathological Physiology
Gomel State Medical University, Republic of Belarus, Gomel*

² *Department of Biochemistry
Gomel State Medical University, Republic of Belarus, Gomel*

Abstract. The article examines the importance of student self-government as an organization that helps to form a civic consciousness of a patriotic person, develop a sense of responsibility for their country and society.

Keywords: student self-government, civic consciousness; patriotic education, educational environment. student self-government, civic consciousness; patriotic education, educational environment.

Введение

Процесс образования неразрывно связан не только с обучением, но и с воспитанием личности студента [1, с. 403]. Воспитание патриотизма и гражданского самосознания в высшей школе имеет такое же важное значение, как и обучение специальности. Тем более, что в современных условиях в образовательной политике государства приоритетным направлением является патриотическое воспитание молодежи. Чтобы сам процесс обучения профессии был продуктивным, необходимо стимулировать не только познавательную активность студентов, но и гражданско-патриотическое самосознание, осознание собственной ценности в будущем как специалиста и личного вклада в общее важное дело.

Ни одно государство в мире не заинтересовано в том, чтобы подготовленные в нем высококлассные специалисты выезжали жить и работать за границу [2, с. 124]. Воспитательная среда вуза оказывает значительное



влияние на развитие гражданско-патриотических качеств личности обучающегося. Эта среда включает в себя различные аспекты, такие как организационная культура, социальная атмосфера, межличностные отношения, академические и внеклассные программы, и, в этой связи, немаловажным является такой аспект воспитания, как студенческое самоуправление. Организация работы по патриотическому воспитанию студентов в процессе изучения дисциплин различного профиля должна быть направлена на развитие ценностно-личностного и духовного потенциала, способствующего формированию качеств патриотически настроенного гражданина, осознающего социальную значимость своей будущей профессиональной деятельности, соблюдающего трудовую дисциплину и этические нормы [3, с. 145]. Фундаментом патриотического воспитания является нравственное начало, ценностные ориентиры, которые определяют направления деятельности любого человека [2, с.125].

Молодежь благодаря совместным усилиям государства и общества становится важнейшим стратегическим ресурсом развития и процветания любой страны и любого общества, в этой связи наиболее важной задачей является формирование гражданского и патриотического воспитания учащейся молодежи.

Участие студентов в управлении предполагает максимальную самостоятельность на каждом этапе от выбора цели деятельности, постановки задачи и поиска способов ее решения, до оценки достигнутых результатов [4, 749]. Участие студентов в студенческом самоуправлении позволяет им занимаясь общественной деятельностью, помогать в решении социальных проблем. Наиболее ярким и эффективным примером проявления патриотизма для молодежи безусловно остается историческая память своего героического народа. Участники студенческого самоуправления могут организовывать



Международная междисциплинарная научно-практическая конференция
**ПЕДАГОГИКА И МЕДИЦИНА В ВОСПИТАТЕЛЬНОМ ПРОСТРАНСТВЕ:
ПРОБЛЕМЫ, ВОЗМОЖНОСТИ И ПЕРСПЕКТИВЫ**

к 135- летию со дня рождения А. С. Макаренко



патриотические и благотворительные акции, целью которых становится увековечивание памяти героев; волонтерские проекты и другие инициативы, направленные на поддержку ветеранов, участников военных действий, а также людей, имеющих значительные трудовые заслуги и достижения. Проекты, организованные силами студенческого самоуправления, также могут и должны быть направлены на нуждающихся в улучшении качества жизни не только внутри вуза, но и общества в целом.

Одним из основных факторов, способствующих патриотическому и гражданскому воспитанию, является правильная организационная культура вуза. Если учебное заведение создает стимулирующую и поддерживающую среду, где ценятся вместе с интеллектуальными достижениями еще и моральный облик, гражданская позиция и творческий подход, то это стимулирует саморазвитие, способствует раскрытию потенциала патриотически настроенной личности.

Напротив, если ВУЗ имеет жесткую и конкурентную культуру, где преобладает стресс и давление, то это может ограничить развитие потенциала личности и существенно препятствовать развитию патриотического и гражданского воспитания. Социальная атмосфера играет особенно важную роль в развитии патриотического настроения обучающегося. Если вуз создает дружелюбную и поддерживающую атмосферу, где студенты могут свободно выразить свои идеи, без лишнего напряжения общаться с однокурсниками и преподавателями, то это благоприятствует правильному развитию их патриотического и гражданского самосознания. В то же время, негативная социальная среда, такая как межличностные конфликты и изоляция, может ограничить развитие этого потенциала. Межличностные отношения в вузе оказывают значительное влияние на гражданское и патриотическое воспитание студенческой молодежи. Качество взаимодействия между студентами и



Международная междисциплинарная научно-практическая конференция
**ПЕДАГОГИКА И МЕДИЦИНА В ВОСПИТАТЕЛЬНОМ ПРОСТРАНСТВЕ:
ПРОБЛЕМЫ, ВОЗМОЖНОСТИ И ПЕРСПЕКТИВЫ**

к 135- летию со дня рождения А. С. Макаренко



преподавателями, а также между самими студентами, может быть определяющим фактором в развитии гражданского воспитания. Поддержка и наставничество со стороны преподавателей, а также позитивное взаимодействие с однокурсниками способны стимулировать студентов к развитию гражданско-патриотических чувств. Благодаря патриотическому воспитанию, профессиональный труд способен приносить удовлетворение и вдохновение для творческого проявления, способствовать эффективной научной и изобретательской деятельности.

Академические и внеклассные программы также имеют большое значение для развития гражданского самосознания личности обучающегося. Высшее учебное заведение должно предоставлять большой выбор курсов и широкие возможности для самостоятельной работы и исследований, а также различные внеклассные активности, то это может способствовать развитию студентов в направлении гражданского самосознания. Такие программы позволяют студентам раскрыть свои таланты и интересы, а также развить навыки, которые могут быть полезны в их будущей карьере. Все это внушает уверенность в социальной заботе руководства ВУЗа и государства в целом, способствует чувству защищенности и собственной значимости для общества.

В целом, воспитательная среда вуза имеет безграничные возможности для развития потенциала личности. Она может либо стимулировать и поддерживать развитие этого потенциала, либо ограничивать его. Поэтому важно, чтобы вузы создавали благоприятную и поддерживающую среду, где студенты могут полностью раскрыть свой потенциал.

Студенческое самоуправление является одним из важных аспектов воспитательной среды вуза, который ощутимо влияет на развитие потенциала личности обучающегося. Студенты, участвующие в студенческом самоуправлении, имеют возможность развивать свои организационные и



Международная междисциплинарная научно-практическая конференция
**ПЕДАГОГИКА И МЕДИЦИНА В ВОСПИТАТЕЛЬНОМ ПРОСТРАНСТВЕ:
ПРОБЛЕМЫ, ВОЗМОЖНОСТИ И ПЕРСПЕКТИВЫ**

к 135- летию со дня рождения А. С. Макаренко



лидерские навыки, принимать активное участие в принятии решений и формировании жизни вуза. Студенческое самоуправление способствует созданию демократической и открытой среды, где студенты могут свободно выражать свои мнения и инициативы. Они могут организовывать различные мероприятия, в том числе и патриотического характера, а также проекты, которые соответствуют их интересам и целям. Это помогает студентам раскрыть свои таланты, развить навыки работы в команде и способность управлять различными созданными ими проектами. При ненавязчивом и мудром руководстве опытных кураторов эти проекты будут носить весьма полезный и необходимый для идеологического и патриотического воспитания контекст.

На современном этапе, в связи с напряженной политической ситуацией в мире, является необходимым сохранение лучших традиций студенчества, которые в свою очередь служат важным аспектом воспитательной среды вуза. Это позволяет студентам ощутить принадлежность к студенческому сообществу, узнать о его истории и ценностях. Традиции, такие как выпускные вечера, спортивные соревнования или культурные мероприятия, создают атмосферу солидарности и поддержки, которая способствует развитию такого потенциала личности, который будет способствовать становлению патриотически настроенного гражданина своей страны. Кроме того, в силу еще юного возраста студенческой молодежи эти традиции для них не являются чем-то обыденным и рутинным, а наоборот, почетными и захватывающими, приближающими их к той заманчивой мечте о студенческой жизни, сопряженной с веселыми студенческими буднями, полными романтизма и молодого задора. Для большинства энергичных и легких на подъем студентов, это способ проявить себя в качестве лидера и организатора, весьма успешно определить свой досуг.



В целом, студенческое самоуправление и сохранение лучших традиций студенчества являются важными аспектами воспитательной среды вуза, которые способствуют в том числе, и патриотическому воспитанию обучающегося. Они помогают студентам развивать организационные и лидерские навыки, раскрывать свои таланты и чувствовать принадлежность к студенческому сообществу.

Патриотическое и гражданское воспитание являются важными аспектами студенческого самоуправления. Участие в студенческом самоуправлении позволяет студентам развивать патриотические чувства и гражданскую ответственность. Они могут активно участвовать в организации праздников и мероприятий, посвященных памятным датам и историческим событиям, способствующим формированию патриотического сознания, организовывать и вовлекать в общую идею все больше молодых людей.

Заключение

Студенческое самоуправление способствует патриотическому и гражданскому воспитанию студентов, помогая им осознать свою роль в обществе и развивать чувство ответственности за свою страну и общество. Это важный аспект воспитательной среды вуза, который развивая творческую инициативу и личную ответственность, способствует формированию гражданского сознания и активной гражданской позиции.

Литература / References:

1. Фащенко, Я. И. Проблемы воспитательного процесса в современных медицинских вузах / Я. И. Фащенко, А. А. Жукова, Е. А. Федосенко // Современное образование: преемственность и непрерывность образовательной системы «школа - университет - предприятие» : материалы XIV международной научно-методической конференции, Гомель, 02 февраля 2023



года. – Гомель: Гомельский государственный университет им. Франциска Скорины, 2023. – С. 402-404.

2. Жукова, А. А. Профессиональная ориентация и воспитание патриотизма в высшей школе / А. А. Жукова, Я. И. Фащенко, Е. А. Федосенко // Актуальные вопросы научно-методической и учебно-организационной работы: современная система общего среднего и высшего образования как исторический фактор единства и устойчивого развития общества : сборник материалов Республиканской научно-методической конференции. – Гомель: Гомельский государственный университет им. Франциска Скорины, 2022. – С. 124-127.

3. Пути повышения эффективности патриотического воспитания студентов в процессе изучения дисциплин медицинского и педагогического профиля / А. А. Жукова, Е. А. Федосенко, Я. И. Фащенко, М. В. Громыко // Современное образование: преемственность и непрерывность образовательной системы «школа - университет - предприятие» : материалы XIV международной научно-методической конференции, Гомель, 02 февраля 2023 года. – Гомель: Гомельский государственный университет им. Франциска Скорины, 2023. – С. 144-146.

4. Жукова, А. А. Студенческое самоуправление как эффективный способ повышения мотивации к учебе / А. А. Жукова, Е. А. Федосенко // Университетская наука: взгляд в будущее: Сборник научных трудов по материалам Международной научной конференции, посвященной 85-летию Курского государственного медицинского университета. Том II. – Курск: Курский государственный медицинский университет, 2020. – С. 748-751.



ПЕРСПЕКТИВЫ СОЦИАЛЬНОЙ ПЕДИАТРИИ В МЕДИЦИНСКОМ ОБРАЗОВАНИИ

Икрамова Д. Т.

Кафедра «Факультетская педиатрия»

Ташкентский педиатрический медицинский институт,

Республика Узбекистан, г. Ташкент

Аннотация. Социальная педиатрия - глобальный, целостный и мультидисциплинарный подход к здоровью ребенка, учитывающий здоровье ребенка в контексте своего общества, окружающей среды, школы и семьи. Социальная педиатрия интегрирует физические, психические и социальные аспекты здоровья и развития ребенка, а также уход, профилактику, укрепление здоровья и качества жизни. Интеграция социальной педиатрии в учебные программы предполагает тесное партнерство медицинских вузов с махаллями, местными территориальными органами самоуправления.

Ключевые слова: социальная педиатрия, социальные аспекты здоровья ребенка, социальное партнерство с местными общинами, лечебная педиатрия, профилактика заболевания, поведенческие науки.

PROSPECTS FOR SOCIAL PEDIATRICS IN MEDICAL EDUCATION

Ikramova D. T.

Faculty Pediatrics Department

Tashkent Pediatric Medical Institute, Tashkent, Uzbekistan

Abstract. Social pediatrics is a global, holistic and multidisciplinary approach to child health that considers the child's health in the context of his community, environment, school and family. Social pediatrics integrates the physical, mental and social aspects of a child's health and development, as well as care, prevention, health promotion and quality of life. The integration of social pediatrics into educational



programs requires a close partnership of medical universities with makhallas and local territorial self-government bodies.

Keywords: social pediatrics, social aspects of child health, social partnership with local communities, therapeutic pediatrics, disease prevention, behavioral sciences.

Введение

Одним из приоритетных направлений реформы системы здравоохранения Республики Узбекистан является совершенствование системы охраны здоровья детей. Это предполагает совершенствование системы диагностики, лечения и реабилитации детей с наследственными, генетическими, первичными иммунодефицитными (орфанными), врожденными и приобретенными заболеваниями [1]. Реализация национальных проектов направлено на снижение детской смертности и инвалидности. В этой связи возрастает роль социальной педиатрии, охватывающей следующие приоритетными направления деятельности: а) изучение социальных причин детских болезней; б) особое внимание детям, находящимся в трудной жизненной ситуации; в) медико-социальная реабилитация детей с ограниченными возможностями здоровья; г) организация медико-социальной помощи детскому населению [2, 3]. Детерминанты здоровья человека, такие как условия жизни, уровень физической активности и образ жизни традиционно являются факторами здоровья населения, но не связаны напрямую с медицинской практикой. Такая информация может быть полезна во многих сферах, таких как диагностика и лечение, разработка политики здравоохранения, разработка эффективной системы здравоохранения посредством внедрения инноваций и снижения затрат на здравоохранение.



Социальная педиатрия действует в трех сферах: проблемы здоровья детей вызванные социальными причинами, социальные последствия проблем здоровья ребенка, и охрана здоровья ребенка в обществе. Таким образом, социальная педиатрия включает в себя четыре области детского здоровья – лечебная педиатрия, укрепление здоровья, профилактика заболеваний и реабилитация.

Методы исследования

В целях интеграции социальной педиатрии в учебную программу медицинских вузов, предлагается клиническая стажировка студентов в центрах местных территориальных общин (махалли) либо на базе дошкольных учебных заведений или школ, совместно с местным медицинским персоналом. В ходе стажировки могут также проводиться теоретические и практические занятия с клинической лабораторией и виртуальными симуляциями. Принятая концептуальная модель комбинированного курса является моделью социальной педиатрии. Модель фокусируется на оказании медицинских услуг на уровне местных территориальных общин (махалли) для детей из групп риска и их семей. Уникальный аспект модели заключается в том, что она ориентирует общественное здравоохранение на профилактику и пропаганду здорового образа жизни - важный принцип международных руководств и инициатив ВОЗ [9] в области здравоохранения.

Результаты и их обсуждение

Врачебное образования и в целом медицинская подготовка требует знаний о роли поведенческих и социальных факторов, влияющих на здоровье и болезни человека, а также понимание того, как эти факторы и личный жизненный опыт влияет на отношения врача и пациента. Интеграция поведенческих и социальных наук в учебную программу медицинских вузов является ключевым вопросом. Такая интеграция будет прививать необходимые



знания, навыки и отношения к социальным и поведенческим аспектам медицины. Интеграция социальных и поведенческих наук будет также способствовать подготовке социально мотивированных и профессионально подготовленных врачей. Несмотря на жизненно важную роль социальных и поведенческих наук в здравоохранении, эти науки не были эффективно включены в медицинскую учебную программу. Клинические компетенции студентов-медиков должны включать в себя не только сбор анамнеза и общение с пациентами, но и соответствующие навыки поведенческого управления. Можно определить шесть следующих областей знаний поведенческих и социальных наук для включения в учебные программы медицинских вузов:

(1) Взаимодействие биологических, поведенческих, психологических и социальных аспектов заболевания. Благодаря этим знаниям можно будет распознать и понять сложные взаимодействия между путями заболевания, которые могут поставить под угрозу физическое и психическое здоровье пациента.

(2) Поведение пациента. Навыки в этой области позволят будущим врачам оказывать влияние на поведение пациентов по пути укрепления здоровья и профилактики заболеваний.

(3) Роль и поведение врача. Эта область подчеркивает опыт и убеждения врача по уходу за пациентами.

(4) Взаимодействие врача и пациента. В этой области особое внимание уделяется способности общаться практикующего врача с пациентами, что также является важнейший элементом профессионального успеха любого врача.

(5) Социокультурные проблемы в здравоохранении. В этой области знаний рассматривается то, что необходимо знать будущим врачам в целях



обеспечения надлежащей помощи пациентам, имеющих различное социальное, культурное и экономическое происхождение.

(6) Политика и экономика здравоохранения. Эта область знаний позволит будущим врачам лучше понимать систему здравоохранения.

Интегрированный курс может также включать в себя план индивидуального обучения каждого студента. Ключевые цели обучения социальной педиатрии:

- Анализ анамнеза пациентов, семей и местных сообществ. Каждый студент наблюдает и оценивает развитие ребенка, используя инструмент скрининга развития.
- Определение влияния таких факторов, как возраст, пол, инвалидность, этнокультурное происхождение, социальная поддержка и эмоциональное влияние на ребенка и семью. Студенты критически анализируют вопросы, связанные с ключевыми демографическими факторами для ребенка, семьи и сообщества.
- Сотрудничество с родителями, демонстрация понимание точки зрения родителей и их заботы о здоровье своего ребенка. Студенты разрабатывают в сотрудничестве с воспитателями дошкольного учреждения или школы планы учебных занятий по здравоохранению для детей (например, мытье рук для уничтожения микробов) и для родителей (например, здоровое питание).
- Сотрудничество с учителями, социальными работниками, общественными деятелями, работниками по защите детей и другими специалистами.
- Определение перспектив для укрепления здоровья и профилактики заболеваний на территориях местных сообществ.



- Анализ влияния политики общественного здравоохранения на здоровье детей и доступ к медицинским услугам, включая социальные услуги. Обсуждение текущих тенденций политики общественного здравоохранения и вопросов, связанных с доступностью услуг для детей из групп риска и их семей (например, планирование вакцинации против COVID-19).

В зарубежной научной литературе имеется много примеров использования дошкольных учебных заведений и школ в качестве проведения учебных занятий по социальной педиатрии и клиническим симуляциям [4, 5, 7, 8]. В этих исследованиях анализируются как возможности развития здравоохранения на уровне местного сообщества, так и выявление социальных причин и последствий, связанных с проблемами здоровья детей [6].

Заключение

В будущем могут быть разработаны программы медицинского образования с многопрофессиональными подходами, которые могут способствовать осознанию важности взаимосвязи здравоохранения (профилактической, стимулирующей, лечебной и реабилитационной) с социальными и поведенческими науками. Студентам должны быть предложены варианты обучения в области социологии, психологии, гуманитарных наук, роста и развитие ребенка, медицинской антропологии, геронтологии, медицинской географии и экономики здравоохранения. Проблема заключается в создании условий для будущих врачей для развития критического мышления по широкому кругу тем, представляющих социальный и культурный контекст медицинской практики. С учетом развития системы здравоохранения и внедрения страховой медицины, роль врачей-педиатров в наблюдении за здоровьем детей раннего возраста будет возрастать в местных территориальных общинах (махаллях). В частности, интеграция социальной педиатрии в учебные



занятия медицинских вузов окажет содействие в реализации устойчивого развития местного сообщества.

Литература / References:

1. «О комплексных мерах по коренному совершенствованию системы здравоохранения Республики Узбекистан», Указ Президента Республики Узбекистан, от 07.12.2018 г. № УП-5590.
2. Альбицкий В.Ю. Актуальные проблемы социальной педиатрии / «ПедиатрЪ», 2012.
3. Икрамова Д.Т., Мирхаликова Д.И. Социальная педиатрия – парадигма современного общества / Материалы III-Международной научно-практической конференции «Человек и общество в системе современных научных парадигм», Уфа, Россия, 15-16 сентября 2017 года, стр. 5-6.
4. Dhari R., MacPhee M., Pixton M. Social pediatrics in a baccalaureate nursing curriculum / Journal of Nursing Education and Practice 2021, Vol. 11, No. 7, p.32-39.
5. Mahoney D, Hancock AE, Iorianni-Cimbak LE, et al. Using highfidelity simulation to bridge clinical and classroom learning in undergraduate pediatric nursing. Nurse Education Today. 2013; 33(6): 648- 654.
6. Moore T, Myfanwy D, Carlon L, et al. Early childhood development and the social determinants of health inequities. Health Promotion International. 2015; 30(S2): ii102-ii115.
7. Pohl C, Jarvill M, Akman O, et al. Adapting pediatric clinical experiences to a changing health care environment. Nurse Educator. 2017; 42(2): 105-108.
8. Schultz CM, Krassa TJ, Doran RJ. Using elementary schools for pediatric practicum: An alternative approach. Journal of Professional Nursing. 2019; 35(3): 224-227.



9. World Health Organization. Framework on integrated people-centered health services. 2016.

**ПРИМЕНЕНИЕ ИННОВАЦИОННЫХ ТЕХНОЛОГИЙ
В ПРОЦЕССЕ ИЗУЧЕНИЯ ИНОСТРАННЫМИ СТУДЕНТАМИ
ДИСЦИПЛИНЫ «АНАТОМИЯ ЧЕЛОВЕКА» НА КАФЕДРЕ
МОРФОЛОГИИ И СУДЕБНОЙ МЕДИЦИНЫ КЕМГМУ**

Казимиров В. В., Сидоркина К. С., Шермер Е. О.

Кафедра морфологии и судебной медицины

ФГБОУ ВО «Кемеровский государственный медицинский университет»

Минздрава России, Россия, г. Кемерово

Аннотация. В данной статье освещено сравнение использования виртуального анатомического стола “Anatomage” и классических методов преподавания анатомии для иностранных обучающихся в двух группах первого курса лечебного факультета КемГМУ на кафедре морфологии и судебной медицины.

Ключевые слова: виртуальный анатомический стол “Anatomage”, иностранные студенты, черепные нервы, музей, музейные препараты, обучение.

**APPLICATION OF INNOVATIVE TECHNOLOGIES
IN THE PROCESS OF STUDYING THE DISCIPLINE «HUMAN
ANATOMY» BY FOREIGN STUDENTS AT THE DEPARTMENT OF
MORPHOLOGY AND FORENSIC MEDICINE OF KEMGMU**

Kazimirov V. V., Sidorkina K. S., Shermer E. O.

Department of Morphology and Forensic Medicine

Kemerovo State Medical University, Russia, Kemerovo

Abstract. This article highlights a comparison of the use of the virtual anatomical table «Anatomage» and classical methods of teaching anatomy for



foreign students in two first-year groups of the Faculty of Medicine of Kemerovo State Medical University at the Department of Morphology and Forensic Medicine.

Keywords: virtual anatomical table «Anatomage», foreign students, cranial nerves, museum, museum preparations, training.

В настоящее время наблюдается рост темпов глобализации образования и науки, расширение масштабов образовательной мобильности между различными странами. Приоритетной задачей в рамках стратегий социально-экономического развития нашей страны выступает ее вхождение в десятку ведущих стран мира по качеству образования, а также обеспечение общемировой конкурентоспособности российского образования и экспорт образовательных услуг, что связано с принятием Национального проекта «Образование» (2019–2024 гг.). Кроме того, федеральный проект «Экспорт образования» является разделом Национального проекта и подразумевает увеличение числа иностранных студентов, обучающихся в высших учебных заведениях Российской Федерации.

Не менее 60 университетов, прошедших международную аккредитацию, должны принять участие в реализации данного проекта [1, с.177]. Одним из важных критериев конкурентоспособности и востребованности системы образования на международном рынке образовательных услуг является приток иностранных студентов. Подготовка профессионалов, приспособленных к современным реалиям и востребованных на международном рынке труда, представляет собой основной фактор успешного продвижения российских образовательных услуг на зарубежных рынках [1, с.176].

Процесс интеграции российских высших учебных заведений в международное образовательное пространство связан с увеличением численности иностранных студентов, испытывающих трудности в процессе



адаптации или приспособлению к непривычным, новым климатическим условиям, другому часовому поясу, иной социокультурной среде с ее традициями, новой системе образования [2, с.121]. Вследствие этого обеспечение иностранных студентов условиями для их успешной и комфортной адаптации к новому социальному и образовательному пространству является первостепенной задачей высшего учебного заведения при организации обучения иностранных граждан.

Реализация процесса обучения иностранных студентов в российских вузах имеет определенную специфику, поскольку требуется учитывать как национально-психологические особенности иностранных обучающихся, так и особенности их адаптации к новой академической и социокультурной среде. Для успешной адаптации иностранных студентов к образовательному пространству российских вузов и новой социокультурной среде необходимо обеспечить корректную организацию их педагогического обеспечения (сопровождения).

Термин «педагогическое обеспечение (сопровождение)» понимается исследователями по-разному и содержит различные компоненты. Так, Е. В. Балганова определяет педагогическое обеспечение как комплексное интеграционное образование, объединяющее деятельность, способы и условия в виде процесса и системы, повышающие продуктивность профессиональной подготовки квалифицированных кадров. Система педагогического обеспечения содержит комплекс взаимообусловленных компонентов образовательной деятельности с целевой направленностью и результатами.

Педагогическое обеспечение как процесс характеризуется отбором способов последовательного формирования профессиональных компетенций будущего специалиста путем организации теоретических и практических элементов процесса обучения, учитывая специфику профессиональной



деятельности. Педагогическое обеспечение как вид педагогической деятельности представляет разработку и реализацию преподавателями компонентов образовательной программы [3, с. 27].

Анатомия занимает особое место в системе медицинского образования, так как преподается с первых дней обучения студентов, в течение трех семестров и призвана первой развивать клиническое мышление, давать первые мануальные навыки для будущей профессии. Опыт работы показывает, что освоение данной дисциплины иностранными студентами представляется весьма трудным.

Это связано, на наш взгляд, во-первых, с адаптацией к новым условиям жизни, во-вторых, у иностранных студентов присутствует языковой барьер и многие даже не владеют английским языком, а им приходится изучать латинский и русский языки параллельно, в-третьих, увеличилось количество дисциплин в ВУЗе, в-четвертых, у иностранного студента лимит свободного времени, оно, порой, тратится на знакомство с инфраструктурой города, в условиях нашего учебного заведения присутствует необходимость тратить много времени и сил на дорогу в отдаленные от места проживания студентов корпуса университета.

Кроме того, многие студенты первого курса впервые сталкиваются с необходимостью правильно организовать свое время, вести самостоятельный образ жизни, заниматься бытовыми вопросами. Трудности заключаются и в том, что иностранные обучающиеся первокурсники, как правило, не умеют самостоятельно работать, представлять объекты и их соотношение в пространстве, не понимают прикладного значения предмета, так как не знакомы еще с клиническими дисциплинами и не имеют опыта работы в медицинских учреждениях.



Введенная в последние годы практика в течение первого года обучения, позволяет получить этот опыт и возможность применять уже полученные знания при выполнении обязанностей помощника младшего медицинского персонала. Однако уменьшение количества аудиторных часов ведет к поверхностному усвоению предмета и значительно ухудшает качество подготовки по анатомии.

Современные требования к обучению квалифицированных специалистов, изложенные в государственном образовательном стандарте третьего поколения, предполагают формирование знаний о методах анатомического исследования, применяемых на биоматериале и на живом человеке. Эти знания приобретаются при освоении метода препарирования мышц, сосудов, нервов, отдельных органов и протоков желез и в дальнейшем применяются при осмотре, мануальном и инструментальном обследовании живого человека. При дальнейшем обучении студент должен использовать эти знания, умения и навыки для диагностики заболеваний и патологических процессов. В связи с этим, первостепенное значение в системе подготовки будущих врачей имеет наглядность в обеспечении практических занятий, обучение самостоятельности в овладении знаниями и выработка определенных мануальных навыков у студентов. Одним из основных визуальных и кинестетических способов, позволяющих глубоко изучить предмет и выработать самостоятельность познания у студентов, является моделирование, рисование, использование виртуального анатомического стола («Anatomage») и музейных препаратов, как методы анатомического исследования.

Не первый год, осваивая анатомию человека, мы используем данные методы. Во втором и третьем семестрах, при изучении головного мозга и черепных нервов, мы проводим занятия с использованием виртуального анатомического стола, музейных препаратов и обязательного схематичного



изображения черепных нервов для полного представления их строения, так как тема «Периферическая нервная система» наиболее сложна и студенту необходимо представлять расположение ядер, ганглиев, волокон, корковых интеграционных центров, нежели просто обладать теоретическими знаниями.



На практических занятиях акцентируется значимость выполнения схем формирования черепных нервов в сопровождении с работой на анатомаже, при этом особое внимание уделяется знаниям, полученным на кафедре морфологии и судебной медицины, т.к. они станут основополагающими для невролога, нейрохирурга и в целом для врачей разных профилей.

Анатомия - одна из самых сложных наук, но биологического материала по этой дисциплине всегда катастрофически не хватает. Всё больше специализированных ВУЗов приобретает интерактивные столы, главная



Международная междисциплинарная научно-практическая конференция
**ПЕДАГОГИКА И МЕДИЦИНА В ВОСПИТАТЕЛЬНОМ ПРОСТРАНСТВЕ:
ПРОБЛЕМЫ, ВОЗМОЖНОСТИ И ПЕРСПЕКТИВЫ**

к 135- летию со дня рождения А. С. Макаренко



область применения которых — простое, быстрое и качественное обучения студентов.



Наш ВУЗ не стал исключением. На кафедре имеется интерактивный анатомический стол «Anatomage», который заточен в первую очередь для изучения нормальной, топографической и патологической анатомии, но подходит и для ознакомления с хирургией, стоматологией, офтальмологией, судебно-медицинской экспертизой и другими врачебными дисциплинами. И позволяет со всех ракурсов изучать системы и органы человеческого тела - как здоровые, так и поражённые разнообразными патологиями. В его встроенной базе данных имеется более 4000 3D-моделей с натуральными цветами, правильной формой и в целом очень естественным и приближённым к реальности видом. Возможности стола:



- показ моделей в натуральную величину. Размер анатомического стола позволяет имитировать тело взрослого человека ростом 170–180 сантиметров в масштабе 1:1. Это распространяется также на отдельные системы и органы. Подобная функция позволяет студентам лучше понять строение организма людей и приобрести необходимый опыт в исследованиях.
- высокое расширение экрана. Встроенная сенсорная панель прибора имеет диагональ 50 дюймов (127 сантиметров) и расширение Full HD — 3840×2160 пикселей на 16000 точек каждый. Это позволяет рассмотреть все особенности анатомии и физиологии в деталях, максимально приближённых к реальности.



- инфракрасный тачскрин. Продвинутая технология позволяет отслеживать движения рук учеников до их соприкосновения непосредственно с экраном. Это даёт возможность свободно прикасаться к интерактивным виртуальным



объектам, не боясь повредить оборудование «Anatomage». Работу можно проводить прямо в перчатках.

- через интерфейс можно не только ознакомиться с анатомией человеческого тела, но и провести сравнение, диагностику или проверку знаний по каждой из заданных тем.
- уникальное по полноте и содержанию наполнение атласа. Он содержит более 4000 3D-объектов и постоянно пополняется. С помощью стола можно как увидеть организм в целом, так и рассмотреть мельчайшие анатомические детали, например, изучить участок кожи или мышцы со всеми нервами, кровеносными сосудами, лимфатическими узлами, волокнами и железами. Можно загружать новые данные.
- реалистичные текстуры. Их в атласе более 300 штук. Каждый образец получен путём сканирования фотографий реального биологического материала, обеспечивая максимальную реалистичность.

Режим «Просмотр» можно назвать основным в работе с анатомическим столом. Он позволяет рассматривать 3D-модели человеческого тела на разных уровнях, слоях и степенях детализации.

Функциональность режима позволяет:

- вращать объекты, приближать и отдалять их, менять угол обзора, разглядывая модель с любого ракурса;
- делать полупрозрачными или скрывать отдельные органы или их участки, а также снова возвращать их на экран;
- отображать всё человеческое тело либо его отдельные системы, слои и органы;
- переключаться между мужскими и женскими моделями;



- делать анатомические срезы в любой сагиттальной плоскости, внимательно рассматривая внутреннюю структуру моделей со всех ракурсов;
- группировать несколько органов, тканей или других объектов в системы для изучения их взаимосвязи и взаимодействия;
- получать подробную текстовую информацию о выбранном анатомическом объекте на русском и английском языках (включая название на латыни).

В системе высшего медицинского профессионального образования дисциплина «Анатомия человека» в ряду дисциплин занимает одно из важных мест. Теоретические знания, практические умения и навыки, полученные студентами при изучении анатомии, выполнении практических заданий могут быть использованы при освоении таких дисциплин как «Биология», «Нормальная физиология», «Неврология», «Пропедевтика внутренних болезней» и др.

У студентов при составлении схем черепных нервов с использованием слайдов из анатомажа вырабатывается так необходимое для их познавательной деятельности объемно пространственное мышление, которое перерастает, в дальнейшем, в профессиональное клиническое мышление.

Выполняя данные задания, студенты учатся выполнять поставленные цели и задачи, приобретают знания и их укрепляют по данному разделу.

При этом актуальным в преподавании раздела «Периферическая нервная система» является приближение теоретических знаний к практическим через исследовательский подход путем творчества.



Было проведено исследование иностранных обучающихся в двух группах первого курса лечебного факультета КемГМУ на кафедре морфологии и судебной медицины. Всего в исследовании участвовало 20 студентов, поделенных на 2 группы. Группе А была предоставлена возможность составить схематичные изображения черепных нервов с использованием музейных препаратов, при этом используя учебную литературу, лекционный материал. Группа Б составляла схемы черепных нервов параллельно с демонстрацией учебного материала на анатомаже, не используя нативные препараты. В качестве оценочных средств данного исследования был использован рубежный контроль знаний.

Сравнительный анализ показал, что успеваемость в исследуемой группе А составила 43,4%, в группе Б 56,6%.



Рис. 1. - Сравнительный анализ успеваемости.

Изучаемый метод помогает студентам объемно представить функциональную анатомию черепных нервов, их топографическое расположение, так как на нативных препаратах их обзор практически не доступен или требуют сложных методик изготовления.



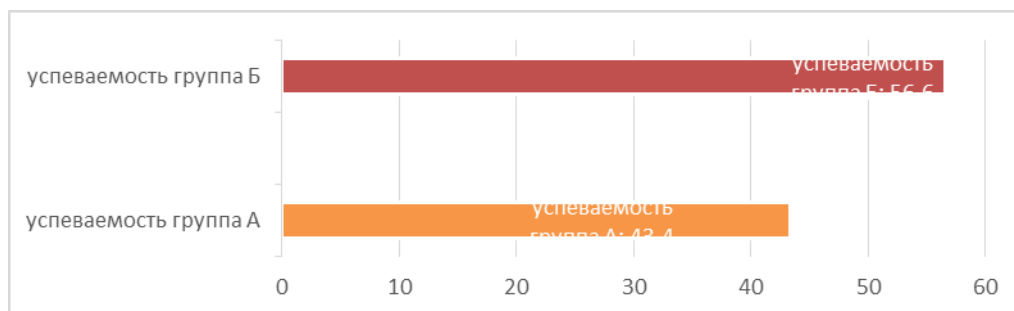

Интерактивный анатомический атлас-стол - новая технология, которая стала настоящей достойной заменой старых обучающих методов. Его преимущества:

- обширное наполнение. В состав атласа входят не только модели, но и информация о каждом органе и системе. Есть отдельная база для диагностических данных. Реализована возможность дополнять систему своими файлами.
- наличие английского и русского языка. Встроенный перевод всей обширной информационной базы позволяет без проблем проводить уроки в учебных заведениях Российской Федерации.
- реалистичное изображение. Основой для моделей выступают реальные образцы и фотографии биологического материала.
- удобство управления. Несмотря на технологическую сложность, оборудование оснащено простым и интуитивно понятным интерфейсом, позволяющим манипулировать моделями простыми движениями рук.

Виртуальный анатомический стол - это инновация в сфере обучения студентов тонкостям анатомии. Преимущества анатомажа очевидны. Студенты группы А после проведенного исследования в полном объеме познакомились с учебным материалом, посвященным теме «Черепные нервы» на анатомаже.

Литература / References:

1. Тимченко Н. С., Кочетова Ю. Ю., Бендрикова А. Ю. Академическая и средовая адаптация иностранных студентов медицинского вуза // Знание. Понимание. Умение. 2020. №2. С. 175-185. URL: (elibrary.ru) (дата обращения: 10.10.2023).
2. Муха В. Н., Можяева Е. Ю., Лысенко А. И. Особенности первичной адаптации иностранных студентов в российском вузе (на примере КУБГТУ) //



Историческая и социально-образовательная мысль. 2018. Том 10. №2-2. С.120-126. URL: elibrary_35085345_31135995.pdf (дата обращения: 15.10.2023).

3. Балганова Е. В. Понятие «педагогическое обеспечение образовательного процесса» // Научный электронный журнал «Меридиан». 2018. №3(14). С. 26-28. URL: <https://elibrary.ru/item.asp?id=32879922&ysclid=lhde3czuw7568190354> (дата обращения: 03.04.2023).

4. Казимиров В.В., Шермер Е.О. «Я мозг себе слепил довольно рукотворный». В сборнике: Арт-терапия. Фундаментальные и прикладные научные исследования: актуальные вопросы, достижения и инновации. Сборник материалов II Международной научно-практической конференции. 2023. С. 210-217.

УКРЕПЛЕНИЕ И СОХРАНЕНИЕ ЛУЧШИХ ТРАДИЦИЙ СТУДЕНЧЕСТВА В ВУЗАХ

Казимиров В. В., Коваленко А. С., Тарасова Д. А.

Кафедра морфологии и судебной медицины

ФГБОУ ВО «Кемеровский государственный медицинский университет»

Минздрава России, Россия, г. Кемерово

Аннотация. В статье рассматривается тема студенческих традиций, методы их укрепления и сохранения. Студенческая пора — это время самоидентификации и самоопределения. Студенческие праздники необходимы для того, чтобы развить навыки коммуникации, укрепить студенческую личность и социализироваться.

Ключевые слова: студенты, традиции, вуз, мероприятия, студенческая культура.



STRENGTHENING AND PRESERVING THE BEST TRADITIONS OF STUDENTS IN UNIVERSITIES

Kazimirov V. V., Kovalenko A. S., Tarasova D. A.

*Department of Morphology and Forensic Medicine
Kemerovo State Medical University, Russia, Kemerovo*

Abstract. The article discusses the topic of student traditions, methods of their strengthening and preservation. Student time is a time of self-identification and self-determination. Student holidays are necessary in order to develop communication skills, strengthen student personality and socialize.

Keywords: students, traditions, university, events, student culture.

Объект исследования: студенческие традиции в университетах

Методы исследования: исторический, социологический, психологический, анкетирование и опрос, анализ литературы.

История студенческих традиций

Своё начало студенческая культура берет в средние века после появления европейских университетов и многие события университетской жизни проходили в театрализованной форме. В современном же мире традиции проявляются на уровне профсоюзной и политической активности, творческой деятельности, субкультур [1].

Виды традиций

Татьянин день. Татьянин день — это российская студенческая традиция, которая отмечается 25 января в честь святой Татьяны. В этот день студенты разных учебных заведений отмечают свой профессиональный праздник.

Традиционные обряды Татьяниного дня включают в себя мероприятия, организованных вузами. Этот день считается временем, когда студенты могут отдохнуть и развлечься, а также вспомнить о своих образовательных и



культурных корнях. Эта традиция празднования студенчества стала популярной и сохраняется в разных учебных заведениях по всей России [2].

Посвящение в студенты. В Средние века обряд посвящения в студенты проходил преимущественно в студенческих сообществах. Новички, проходили целые испытания для того, чтобы стать полноправными членами студенческого сообщества.

В современное время посвящение студентов проходит как когда-то в средневековье. Можно сказать, что ничего не изменилось, а студенческие традиции вечны [3].

Зарница. Ежегодно в университете проводятся спортивные соревнования среди первых курсов. Зарница позволяет первокурсникам познакомиться с одногруппниками, студенческими организациями, университетом и его традициями. Старшекурсники играют роль проводников в мир КемГМУ и делают это знакомство комфортным и веселым.

Студенческая весна. «Студенческая весна» — традиционное творческое мероприятие, зародившееся в Советском Союзе. Обычно он проводится в вузах и представляет собой фестиваль молодежной культуры с выступлениями в разных областях творческой деятельности [4].

Влияние студенческих традиций на социальную адаптацию студентов.

Социальное сближение: Участие в студенческих традициях обеспечивает возможность встречи с новыми людьми и установления социальных связей.
Укрепление личности: Студенческие традиции способствуют формированию студенческой личности. Они помогают студентам осознать свою роль и место в университетском сообществе, что может усилить чувство принадлежности и гордости.
Поддержка эмоционального благополучия: Участие в студенческих традициях часто сопровождается положительными эмоциями, такими как



радость, веселье и волнение. Это может помочь снизить стресс и улучшить психологическое состояние студентов. Развитие навыков коммуникации: В ходе участия в традициях студенты часто взаимодействуют друг с другом, работают в командах и общаются с разными людьми. Это способствует развитию навыков общения и социальной компетентности. Укрепление самооценки: Преодоление различных вызовов и задач, связанных с участием в традициях, может способствовать укреплению самооценки и уверенности студентов в собственных способностях. Формирование воспоминаний: Участие в студенческих традициях создает воспоминания и истории, которые студенты будут вспоминать с ностальгией в будущем. Поддержка духовного и культурного развития: Некоторые студенческие традиции связаны с культурными или духовными аспектами. Участие в них может помочь студентам лучше понять и уважать разнообразие культурных и религиозных традиций [5].

Угрозы сохранению и укреплению студенческих традиций.

Новшества в коммуникациях: Социальные сети забирают внимание студентов, уменьшая время на участие в студенческих мероприятиях. Изменение приоритетов студентов: Молодое поколение может иметь другие интересы и приоритеты, которые могут уменьшить участие в студенческих традициях. Финансовые ограничения: Недостаток финансирования может ограничить способность университетов в организации масштабных студенческих мероприятий и поддержке традиций. Отсутствие времени: Современные студенты могут сталкиваться с высокой нагрузкой учебы и другими обязанностями, что может делать участие в студенческих мероприятиях [6].



Методы и меры по укреплению и сохранению студенческих традиций.

Активное вовлечение администрации и преподавателей: Включение преподавателей в организацию и проведение студенческих мероприятий. Продвижение событий и мероприятий: Создание информационных ресурсов для распространения информации о предстоящих мероприятиях и традициях. Сохранение истории: Проведение исторических исследований и архивирование фотографий, видео и других материалов, связанных с студенческими традициями. Сотрудничество с органами ученического самоуправления: Поддержка студенческих мероприятий, которая способствует укреплению традиций и созданию новых [7].

Социальный опрос

Был проведен социальный опрос среди обучающихся нашего ВУЗа. Опрос прошли 150 человек: из них 79 % — от 17 до 20 лет, 13% — от 21 до 25 лет, а остальные 8% — от 25 и более.



Рис.1 Распределение опрошенных по возрасту.

Было установлено, что среди всех опрошенных, 40% знают такую традицию, как «Посвящение в студенты», 30% «Зарницу», 20% «Студенческую

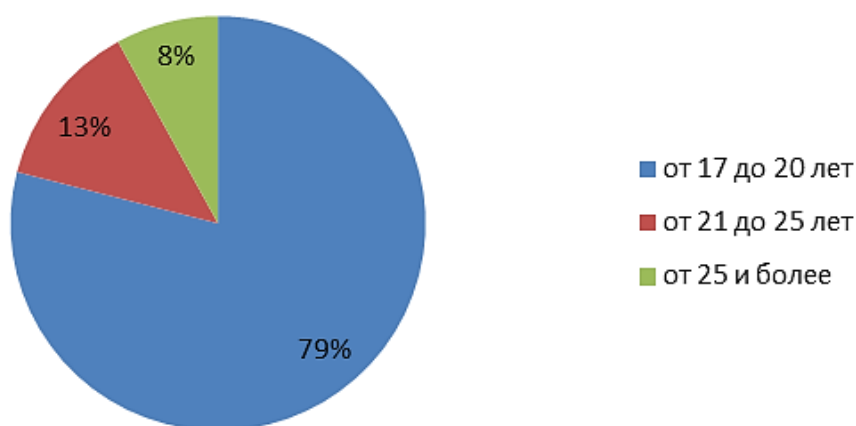

Международная междисциплинарная научно-практическая конференция
**ПЕДАГОГИКА И МЕДИЦИНА В ВОСПИТАТЕЛЬНОМ ПРОСТРАНСТВЕ:
ПРОБЛЕМЫ, ВОЗМОЖНОСТИ И ПЕРСПЕКТИВЫ**

к 135- летию со дня рождения А. С. Макаренко



весну», а остальные 10% студентов написали традиции, которые хорошо известны им.



Рис.2 Распределение ответов об известных студенческих традициях (абсолютные цифры).

На вопрос «Как часто вы участвуете в студенческих традициях?» 64% ответили, что иногда участвуют, 19 процентов — часто и только 17% не участвовали никогда.



Рис.3 - Распределению ответов по степени участия в студенческих традициях.

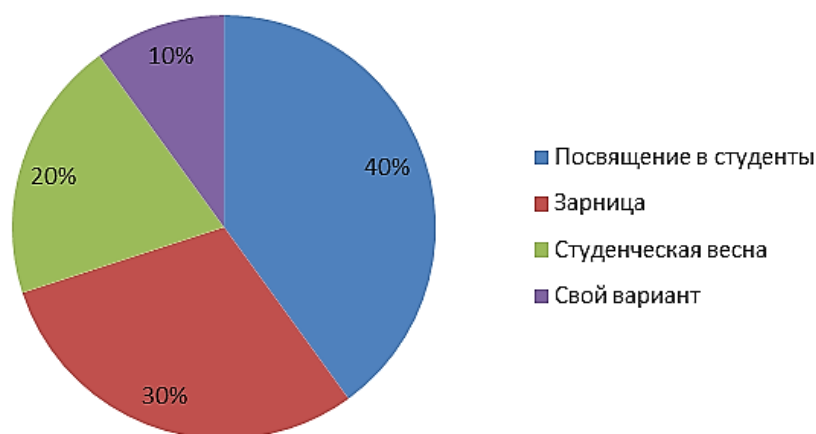

На вопрос: «Какую психологическую пользу, по вашему мнению, приносит участие в студенческих традициях?» 32% респондентов ответили — «Социализация», 28% «Развитие навыков коммуникации», 20% «Формирование воспоминаний», 10% «Укрепление студенческой личности», а 10 процентов «Поддержка эмоционального состояния».

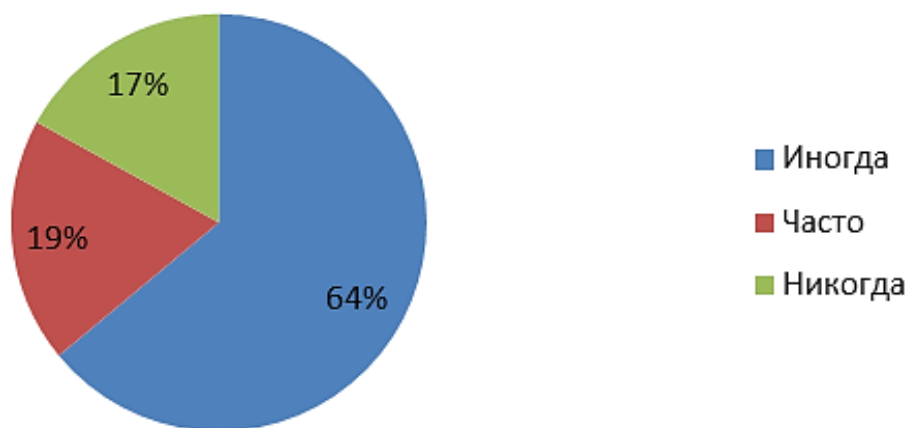

Рис.4 Распределение ответов о психологической пользе участия в студенческих традициях.

Большинство анкетированных ответили, что студенческие традиции вызывают у них радость —36%, 30% — волнение, 24% — восторг, и только у 10% студентов традиции вызывают негативные эмоции.



Рис.5 - Распределение ответов на вопрос об эмоциях, вызванных студенческими традициями.

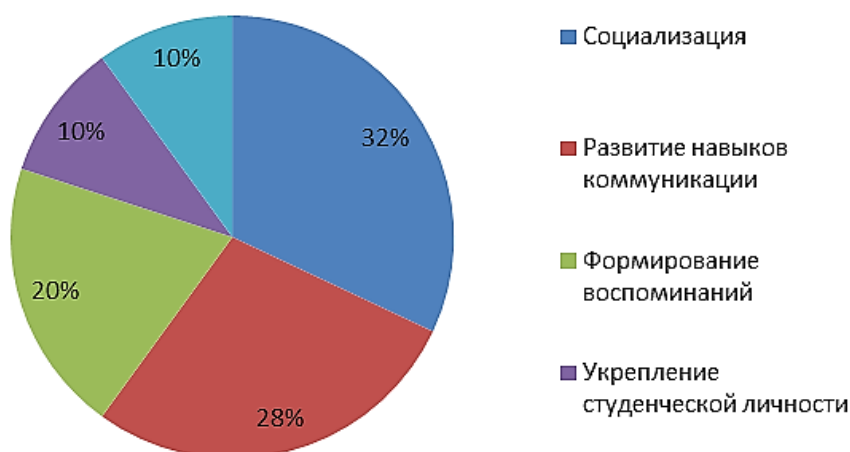

На вопрос «Какие меры, по вашему мнению, можно предпринять для укрепления и сохранения студенческих традиций?» Большинство опрошенных ответили, что лучшей мерой по укреплению студенческих традиций будет «Продвижение событий и мероприятий» - их составило 37%, на втором месте «Создание новых традиций» — 29%, а мнение остальных людей разделилось на тех, кто считает, что хорошей мерой будет «Активное вовлечение администрации и продвижение традиций» - 17 процентов и «Психологическая поддержка» - 17%.

Анализ полученных результатов показал, что студенческие традиции играют значимую роль в жизни студентов. Большинство опрошенных считают, что участие в таких традициях помогает им лучше адаптироваться к университетской среде, устанавливать новые знакомства и развивать навыки коммуникации. Традиции также способствуют формированию воспоминаний и укреплению студенческой личности. Несмотря на то, что определенная часть студентов не участвует в студенческих традициях, большинство из них все же принимает участие иногда, либо часто. Это подтверждает важность данных традиций в студенческой жизни и их позитивное влияние на молодых людей.

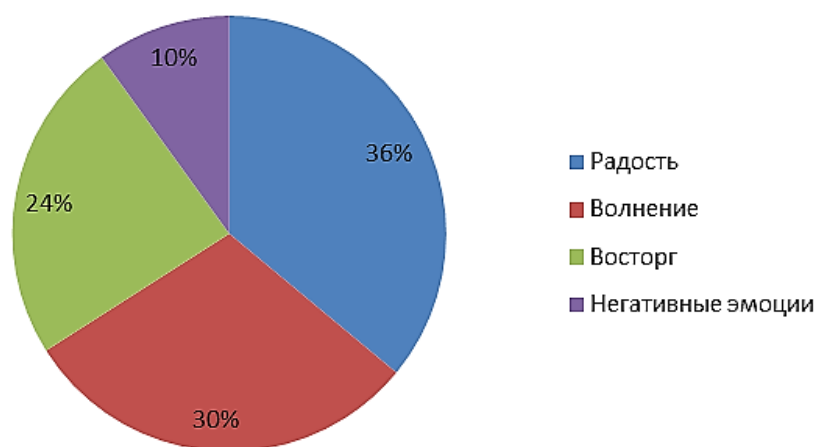

Рис.6. - Распределение ответов о мерах для укрепления и сохранения студенческих традиций.



Заключение

Согласно мнению студентов, ключевыми мерами для укрепления и сохранения студенческих традиций являются продвижение событий и мероприятий, создание новых традиций, активное вовлечение администрации и предоставление психологической поддержки. Таким образом, результаты данного социального опроса показывают, что студенческие традиции являются значимой частью жизни студентов, способствуют их социализации, развитию навыков коммуникации и формированию важных воспоминаний. Они также вызывают у студентов положительные эмоции, такие как радость, волнение и восторг.

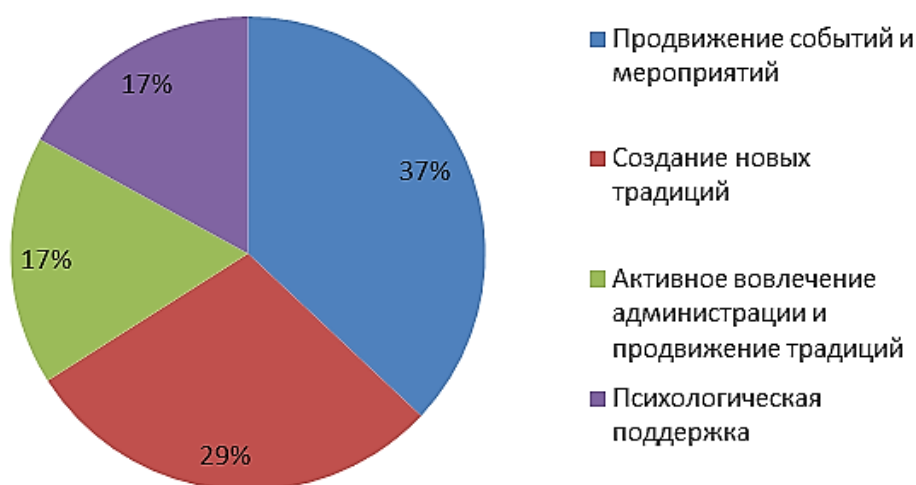
Литература / References:

1. Бальцер, Е. А. Студенческие традиции разных стран мира / Е. А. Бальцер // Язык науки и техники в современном мире: Материалы III Международной молодежной научно-практической конференции, Омск, 15 апреля 2014 года / 2014. – С. 156-159.
2. День студента, или Татьянин день в 2024 году: история праздника [Электронный ресурс]. – Режим доступа: <https://www.kp.ru/family/prazdniki/den-studenta-tatyanin-den/>
3. Дорохина, Р. В. Праздники российского студенчества / Р. В. Дорохина // Проблемы современного образования. – 2017. – № 5. – С. 172-177.
4. В.Ф. Глушков, А.А. Карелин Физическое воспитание и спортивные традиции в ВУЗе как интегрированный фактор развития личности выпускников // Мир культуры, науки, образования. 2014.
5. Воронина, Е. В. Традиции как фактор развития социально-культурной активности студентов гуманитарного вуза / Е. В. Воронина //



Известия Российского государственного педагогического университета им. А.И. Герцена. – 2009. – № 113. – С. 96-99.

6. Тархов, Н. С. Воспитание творческой студенческой молодежи: история, опыт, традиции / Н. С. Тархов, О. В. Федченко // Известия Тульского государственного университета. Педагогика. – 2019. – № 4. – С. 98-109.

7. Лясников Н. В., Лясникова Ю. В. Социально-экономические условия формирования духовной культуры студенческой молодежи (социологический аспект). – 2003.

8. Тимченко Н. С., Кочетова Ю. Ю., Бендрикова А. Ю. Академическая и средовая адаптация иностранных студентов медицинского вуза // Знание. Понимание. Умение. 2020. №2. С. 175-185. URL: (elibrary.ru) (дата обращения: 10.10.2023).

ФОРМИРОВАНИЕ КОММУНИКАТИВНОЙ КРЕАТИВНОСТИ КАК РЕЗУЛЬТАТ ВЗАИМОДЕЙСТВИЯ ПРЕПОДАВАТЕЛЯ И СТУДЕНТА В ОБРАЗОВАТЕЛЬНОМ ПРОЦЕССЕ МЕДИЦИНСКОГО ВУЗА

Кирина Ю. Ю., Акименко Г. В., Селедцов А. М.

*Кафедра психиатрии, наркологии и медицинской психологии
ФГБОУ ВО «Кемеровский государственный медицинский университет»
Минздрава России, Россия, г. Кемерово*

Аннотация: в статье дан анализ существующим в настоящее время представлениям о факторах и условиях развития коммуникативной креативности у обучающихся в медицинском вузе. Представлена модель взаимодействия преподавателей и студентов включающая в себя подходы, принципы, педагогические условия, методы, средства, формы и приемы, позволяющие эффективно развивать данное качество у будущих врачей.



Ключевые слова: коммуникативная креативность, преподаватель, студент, педагогическое воздействие.

**FORMATION OF COMMUNICATIVE CREATIVITY
AS A RESULT OF INTERACTION BETWEEN TEACHER AND STUDENT
IN THE EDUCATIONAL PROCESS MEDICAL UNIVERSITY**

Kirin Yu. Yu., Akimenko, G. V., Seledtsov A. M

*Department of psychiatry, narcology and medical psychology
Kemerovo State Medical University, Kemerovo, Russia*

Abstract. The article analyzes the current ideas about the factors and conditions for the development of communicative creativity among students in a medical university. A model of interaction between teachers and students is presented, which includes approaches, principles, pedagogical conditions, methods, means, forms and techniques that allow to effectively develop this quality in future doctors.

Keywords: communicative creativity, teacher, student, pedagogical impact.

Задача активного воспитания креативных способностей обучающихся, в том числе в межличностном и групповом общении, была поставлена отечественной педагогикой ещё в 70-е годы XX в.

Совет Европы (1996 год, Берн, Mr Walo Hutmacher) выделил пять базовых компетенций, необходимых в XXI веке любому специалисту, в том числе врачу. В их числе: «политические и социальные; касающиеся жизни в поликультурном обществе; компетенции, связанные с возникновением общества информации; реализующие способность и желание учиться всю жизнь; компетенции, определяющие владение устным и письменным общением, важным в работе и общественной жизни» [2].



В силу того, что в контексте профессиональной подготовки врачей данные знания, умения и навыки приобретают особое звучание, российское высшее медицинское образование в числе приоритетных задач рассматривает формирования у будущих специалистов коммуникативной компетенции.

Вместе с тем, в проведенных ранее исследованиях, студенты Кемеровского государственного университета (КемГМУ) неоднократно отмечали у себя наличие проблем в межличностном общении в учебной группе, с преподавателями, родителями, представителями противоположного пола и т.п. (не менее 65%), желание совершенствовать свои знания, навыки и умения в метакоммуникациях (не менее 74%) [1].

В отечественной и зарубежной психологии «креативность» (от англ. creativity) рассматривается как полная противоположность шаблонному мышлению. Коммуникативная креативность предполагает творческий подход, оригинальные решения в межличностном, групповом, в том числе и в профессиональном общении. Таким образом, наличие у личности коммуникативной креативности - есть необходимое условие её компетентности и успешности в работе в системе «Человек-Человек».

Цель исследования: определить психологические составляющие феномена коммуникативной креативности; изучить возможности практических занятий в создании организационно-содержательных условий для формирования коммуникативной креативности и гибкости у студентов медицинского вуза; выявить психологические условия и факторы оптимального развития коммуникации».

Проблема исследования заключается в разработке содержательно-организационного компонента системы формирования у обучающихся в медицинском университете коммуникативной креативности, в котором



представлены необходимые для процесса её формирования знания, умения, определены методы, технологии и формы педагогического воздействия.

Объектом исследования выступает феномен коммуникативной креативности и психологические условия её развития в рамках изучения естественнонаучных дисциплин.

Предмет исследования - явление коммуникативной креативности в условиях совместной деятельности обучающихся и преподавателей.

Эмпирическое исследование проводилось на базе кафедры Кемеровского государственного медицинского университета (КемГМУ).

Градация выборок испытуемых осуществлялась с учетом профиля профессиональной подготовки, отражающего педагогические условия формирования профессиональной культуры студентов лечебного факультета. Выборка испытуемых составила 73 человека (23 юноши и 50 девушки). Средний возраст участников - 19,3 года.

Методы исследования

Анализ научной литературы по проблеме, включённое наблюдение, интервью. В процессе исследования использовались следующие методики: тест социального интеллекта Дж. Гилфорда (J. P. Guilford), личностный опросник Р. Кеттелла (Raymond Bernard Cattell) для измерения поведенческих и интеллектуальных характеристик коммуникативной креативности, методика К.Томаса (Donald Thomas Campbell) «Стратегии поведения в конфликте», Шкала «Техника общения» Н.Д. Твороговой.

Результаты исследования и обсуждение

Сложность феномена коммуникативной компетенции обусловлена, прежде всего, содержанием понятия «коммуникация», которое трактуется не только как «взаимодействие субъектов, в процессе которого происходит обмен информацией и устанавливаются межличностные связи» [3], но и как



сотрудничество. Отсюда, коммуникативные действия, совершаемые участниками данного процесса, направлены на учет позиции собеседника либо партнера по коммуникации, а также на согласование действий в совместной деятельности для достижения общей цели.

Коммуникативная креативность студента-медика как внутренний потенциал будущего врача является сложным феноменом, имеющим свою структуру и содержание.

Обобщив исследования, имеющиеся по данной проблеме, нами определен компонентный состав коммуникативной креативности:

- когнитивный компонент (легкость в установлении коммуникативных контактов, гибкость и оригинальность в общении);
- эмоциональный компонент (творческую мотивацию, эмпатийное восприятие собеседника, а также эмоциональную гибкость и лабильность);
- конативный компонент (коммуникативную активность, способность к импровизации, независимость и адекватность реагирования).

Следовательно, высокий уровень коммуникативной креативности вряд ли достижим при низком уровне социального интеллекта или вообще без социального интеллекта.

Анализ результатов эмпирического исследования позволяет констатировать: у подавляющего большинства (54%) респондентов средний уровень свойств и способностей, составляющие коммуникативную компетентность и креативность; 44% и средний 29% средний и ниже среднего уровень социально - перцептивных способностей; более 80% студентов имели высокий и средний уровень способностей к вербальной и невербальной экспрессии.



В настоящем исследовании была разработана система формирования коммуникативной креативности студентов медицинских специальностей КемГМУ.

Заключение

В результате исследования, было установлено: коммуникативная компетентность и коммуникативная гибкость являются психологическими условиями, определяющими развитие коммуникативной креативности; возможности, предоставляемые традиционным образовательным процессом в медицинском вузе по созданию психологических условий для развития коммуникативной креативности, мало соответствуют практической потребности студентов в ней, поэтому необходима разработка специальных курсов, например, «Психология общения и конфликтологии» разрешающих данное противоречие;

В рамках проведенного исследования удалось выделить следующие основные социально-психологические условия развития коммуникативной креативности студентов:

- изучение на младших курсах таких дисциплин, как психология, история, биология и ряда других существенно повышает уровень креативности у обучающихся медицинского вуза, посредством совершенствования их коммуникативной компетентности и гибкости. Важным условием при этом является учет значимых возраст-психологических особенностей студентов;

- высокий уровень творчества в общении обуславливается только высокими значениями актуальной коммуникативной гибкости. Достаточный уровень коммуникационной креативности на уровне тенденции определяется преобладанием ориентации личности на «ценности - цели общения», по сравнению с «ценностями – средствами».



- важным фактором создания творческой среды являются: личность преподавателя, система профессионально важных качеств которого (стиль преподавания, профессионализм общения, эмпатийные способности, конгруэнтность, необходимый уровень социальной креативности и др.) является катализатором творческого развития обучающегося; организация инновационной учебной деятельности, включающей активное использование case-study, метода проектирования и др.

Литература / References:

1. Акименко, Г.В. Психология и педагогика: учебно-методическое пособие для обучающихся по основной профессиональной образовательной программе высшего образования - программе специалитета по специальности «Фармация» // Г.В. Акименко, Т.М. Михайлова. Кемеровский государственный медицинский университет, 2017. 124 с.
2. Алексеева, Н.А. Исследование развития коммуникативной креативности в условиях специальной психологической подготовки студентов [Текст] / А.Н. Алексеева // Вестник университета, 2006, №8 (24). М.: Государственный университет управления, 2006. С. 8-13.
3. Голованова, А.А. Коммуникативная креативность субъекта как фактор эффективности группового решения задач: дис. ...канд. психол. наук : 19.00.01. Казан. гос. университет, Казань, 2003. [Электронный ресурс]. Режим доступа: <https://www.dissercat.com/content/kommunikativnaya-kreativnost-subekta-kak-faktor-effektivnosti-grupпового-resheniya-zadach>. (дата обращения: 17.10.2023).



ВОСПИТАТЕЛЬНЫЕ АСПЕКТЫ НИРС В МЕДИЦИНСКИХ ВУЗАХ (ИСТОРИЯ И ПЕРСПЕКТИВЫ)

Кожухова Н. Е.

Кафедра белорусского и русского языков

Учреждение образования «Белорусский государственный медицинский университет», Республика Беларусь, г. Минск

Аннотация. Одной из главнейших задач высшего профессионального медицинского образования является всестороннее развитие личности будущего специалиста. Процесс обучения должен рассматриваться не как приобретения необходимой суммы фундаментальных знаний, а как средство развития и воспитания единой системы профессиональных, личностных и социально значимых качеств, без которых невозможно стать успешным специалистом в условиях современного рынка труда.

Ключевые слова: профессионально-направленное обучение, социокультурный аспект РКИ, воспитательный аспект НИРС, лингвострановедение, культурология, формат телемоста.

EDUCATIONAL ASPECTS OF RESEARCH WORK IN MEDICAL UNIVERSITIES (HISTORY AND PERSPECTIVES)

Kozhuhava N.

Department of Belarusian and Russian Languages

Belarusian State Medical University, Republic of Belarus, Minsk

Abstract. One of the most important tasks of higher professional medical education is the comprehensive development of the personality of the future specialist. The learning process is considered not only as the acquisition of the necessary amount of fundamental knowledge, but as a means of developing and nurturing a unified system of professional, personal and socially significant qualities,



without which it is impossible to become a successful specialist in the modern labor market.

Keywords: professionally oriented training, sociocultural aspect of Russian as a foreign language, educational aspect of students' research work, linguistic and cultural studies, teleconference format.

Введение

Анализ воспитательных аспектов НИРС на протяжении 50-летней истории кафедры белорусского и русского языков БГМУ представляет собой поучительный пример для преподавателей-специалистов в области РКИ. В данной работе мы постарались проследить развитие такой формы работы, как НИРС, как в историческом ракурсе, так и в перспективе этого направления работы с иностранными учащимися.

Данная статья имеет целью проследить, как с годами развивался воспитательный потенциал научно-исследовательской работы студентов.

Содержание статьи. Основной целью первоначально была разработка методологии привлечения иностранных учащихся в работе НИРС. В основе научно-исследовательской работы иностранных студентов-медиков лежала деятельность кружка русского языка. Формами работы НИРС в семидесятые-девяностые годы XX в. было участие в работе конференций, выставок, организация литературных вечеров, посвященных творчеству русских и советских писателей – М. Шолохова, А. Пушкина, С. Есенина,

А. Гайдара, М. Горького. Именно работа кружка русского языка заложила основы научно-исследовательской работы студентов-медиков в БГМУ на кафедре белорусского и русского языков.

Итогом деятельности НИРС на начальном этапе стало участие в олимпиадном движении, научных студенческих конференциях студентов из 17



стран: Ливана, Китая, Сирии, Индии, Йемена, Норвегии, Непала, Австралии, Нигерии, Ирана, Туркмении, Польши, Пакистана, Палестины, Болгарии, Перу, Шри-Ланки [14, 15, 16].

Тематика докладов ограничивалась несколькими направлениями: профессионально направленном обучением русскому языку, лингвокультурологическом и страноведческом направлениями. Содержание одних докладов отражало историю, культуру и традиции разных народов, другие были посвящены русскому языку, психологии и медицине, выдающимся личностям в медицине, истории и культуре Беларуси. Итогом работы кафедры в рамках НИРС в первые двадцать пять лет ее существования стало большое количество иностранных учащихся, желающих продолжить учебу в аспирантуре и магистратуре. Выступления студентов на конференциях и активная научно-исследовательская работа с иностранными учащимися, а также зарождающиеся связи с другими вузами Республики Беларусь дали возможность сформировать методологическую концепцию будущих студенческих Чтений [3, 4, 5, 6, 17].

В рамках Чтений организация учебного процесса строится таким образом, чтобы была осуществлена коммуникативная свобода иностранных учащихся путем усвоения ими этносоциокультурной информации о жизни народа – носителя языка. Чтения создают мотивацию овладения языком посредством введения страноведческой информации, используют языковую среду для повышения эффективности обучения и результативности процесса аккультурации, Чтения обеспечивают разнонациональный колорит коммуникации на изучаемом языке (выход в монологическое высказывание, диалогического высказывания и, наконец, дискуссиию, к которой подключаются все студенты).



Чтения обязательно преследуют общеобразовательные цели: студенты знакомятся с особенностями действительности данной страны, республикой, городом, учебным заведением, историей, ценностями жизни страны, обеспечивают материалами, соотносимыми с профессиональными интересами учащихся. Воспитательные цели Чтений трудно переоценить. В них проявляются самые разнообразные знания студентов. Во-первых, разнообразны источники страноведческой информации, которыми пользуются иностранные учащиеся: словари, справочники, пресса. Во-вторых, затрагиваются материалы местного страноведения, существенные для социально-культурной адаптации. В докладах представлены систематизированные сведения политического, правового, нравственного, научного, философского плана.

В Чтениях студентами анализируется история и современное состояние русской культуры и других культур, показывается лингвострановедческая работа с текстом, в том числе художественным, изучается специфика речевого этикета, невербальных средств коммуникации (жестов, мимики, привычного поведения), представлены типологические особенности культуры студента и страны изучаемого языка и межкультурные контакты.

На Чтениях разрабатывалась методология подготовки и проведения других мероприятий такого уровня. Студент, принимающий участие в Чтениях, вырабатывает умение выслушать и понять речь других, формирует свои коммуникативные, эстетические, когнитивные потребности в обращении к фактам русской культуры. На основе сопоставления культур студента и русской культуры (как момента пересечения других культур) происходит аккультурация учащихся.

Студент готовит, подбирает, использует различные средства наглядности для семантизации, иллюстрирования, доказательства тех или иных страноведческих реалий. В целом Чтения поощряют желания иностранцев



Международная междисциплинарная научно-практическая конференция
**ПЕДАГОГИКА И МЕДИЦИНА В ВОСПИТАТЕЛЬНОМ ПРОСТРАНСТВЕ:
ПРОБЛЕМЫ, ВОЗМОЖНОСТИ И ПЕРСПЕКТИВЫ**

к 135- летию со дня рождения А. С. Макаренко



обладать знаниями, получаемыми ими на русском языке. Подобные мероприятия, во-первых, формируют у студентов потребность в поддержании языка после завершения курса, способствуют повышению общего культурного уровня, формируют научное мировоззрение учащихся, воспитывают их социальную активность. Студенческие чтения оказались всеобщими.

Значение Чтений для иностранных учащихся всех белорусских вузов Беларуси огромно. Этот метод проведения мероприятий такого уровня подхватили другие вузы: Гродненский медицинский университет, экономический университет, Военная академия РБ и даже российские вузы (Курский государственный медицинский университет). Но нельзя забывать, что первенство такого рода мероприятий в Республике Беларусь принадлежит кафедре белорусского и русского языков БГМУ.

Впоследствии методология проведения Чтений как мероприятия республиканского и международного уровня отработывалась последующим руководством кафедры. Преподаватели регулярно консультировали иностранных и белорусских студентов для участия в ежегодных студенческих научных конференциях и Республиканских студенческих чтениях. Лучшие материалы студенческих чтений и научных конференциях студентов печатаются в сборниках. Во время проведения конференций организуются выставки студенческих творческих работ. С каждым годом диапазон участия иностранных студентов в конференциях расширился. В рамках НИРС продолжают активизироваться дружеские связи НИРС БГМУ с НИРС других вузов РБ [1, 3, 7, 11, 14].

В Республиканском конкурсе творческих работ учащихся и студентов по социально-гуманитарным наукам «Вялікая Перамога у нашай памяці жыве» приняли участие иностранные учащиеся из Азербайджана и Туркменистана.



Международная междисциплинарная научно-практическая конференция
**ПЕДАГОГИКА И МЕДИЦИНА В ВОСПИТАТЕЛЬНОМ ПРОСТРАНСТВЕ:
ПРОБЛЕМЫ, ВОЗМОЖНОСТИ И ПЕРСПЕКТИВЫ**

к 135- летию со дня рождения А. С. Макаренко



Это была студенческая конференция, посвященная 65-летию Победы советского народа в Великой Отечественной войне. Доклады иностранных студентов-медиков охватывали тематику – *«Военные медики на фронтах Великой Отечественной войны»*, *«Роль братских республик Советского Союза в победе советского народа в годы ВОВ»*, *«Организация здравоохранения в годы ВОВ»*, *«Военно-полевая медицина в годы ВОВ»*, *«Врач и война»*, *«Великая Отечественная война в творчестве белорусских писателей»*. Одна из вех НИРС кафедры – организация республиканской студенческой конференции «Ф. Скорина и его последователи в области книгопечатания и просвещения» совместно с Институтом языка и литературы имени Я. Коласа и Я. Купалы АН Республики Беларусь.

Роль Чтений заключалась еще и в том, что происходила консолидация иностранных студентов всех вузов Беларуси. И этой базой консолидации явилась кафедра белорусского и русского языков БГМУ. Параллельно шла организация Круглых столов, в которых участвовали преподаватели РКИ. НИРС были охвачены иностранные студенты из Швейцарии, Швеции, Сирии, Вьетнама, Туркменистана, Литвы, Узбекистана, Ливана, Китая, Ирана, Индии, Ганы, Перу, Нигерии, Иордании, Туниса, Таджикистана, Ирака, Шри-Ланки, Израиля, Венесуэлы, Польши, Грузии, Латвии.

Тематика докладов в рамках НИРС шла по следующим направлениям: языковая картина мира, проблемы культурологии, прогресс и здравоохранение, медицина, язык, психология и культура, история, культура и традиции разных народов.

В последние годы количество иностранных учащихся, желающих участвовать в проектах, конференциях, олимпиадах, Круглых столах, возросло. Сложилась своеобразная схема участия студентов в данных мероприятиях, которая ознаменовала новый этап в развитии НИРС кафедры белорусского и



Международная междисциплинарная научно-практическая конференция
**ПЕДАГОГИКА И МЕДИЦИНА В ВОСПИТАТЕЛЬНОМ ПРОСТРАНСТВЕ:
ПРОБЛЕМЫ, ВОЗМОЖНОСТИ И ПЕРСПЕКТИВЫ**

к 135- летию со дня рождения А. С. Макаренко



русского языков БГМУ – международную связь студенческих научных обществ, включая развитие научно-исследовательской работы в каждом землячестве (Китай, Иран, Туркменистан, арабские страны). Менялось основное направление работы со студентами – от упора на лингвострановедение и культурологию и социокультурного аспектов РКИ до профессионально ориентированного обучения.

Началось проведение мини-конференций. Примером такой мини-конференции, охватывающей социокультурный и лингвокультурологический аспекты в преподавании русского язык может служить Китайско-белорусский проект, посвященный 110-летию литературной деятельности Якуба Коласа и 135-летию со дня рождения китайского писателя Лу Синя. Проект объединил китайских студентов, аспирантов и магистрантов всех вузов РБ. Началось сотрудничество с Литературным музеем Якуба Коласа. Значение такого мероприятия трудно переоценить, так как он усиливает роль национально-культурной компетенции иностранных учащихся; формирует культуроведческую компетенцию студентов-нефилологов; выполняет функцию диалога в знакомстве с культурой страны изучаемого языка, а также выполняет функцию международного диалога, историко-культурного диалога; усиливает лингвострановедческий потенциал иностранных учащихся; учитывает национально-культурные особенности иностранных студентов, при этом такие национальные стереотипы родной культуры выступают речевыми стимуляторами в изучении РКИ.

Несколько изменился формат Международных олимпиад, он начинает связываться с участием медицинских вузов России и Беларуси в заочных олимпиадах и олимпиадах в режиме онлайн. Основными задачами международных онлайн-олимпиад – «Живая планета», «Медицина и языки: на перекрестке культур (МИК)» – являлась популяризация и повышение интереса



Международная междисциплинарная научно-практическая конференция
**ПЕДАГОГИКА И МЕДИЦИНА В ВОСПИТАТЕЛЬНОМ ПРОСТРАНСТВЕ:
ПРОБЛЕМЫ, ВОЗМОЖНОСТИ И ПЕРСПЕКТИВЫ**

к 135- летию со дня рождения А. С. Макаренко



к изучению русского языка, истории и культуры России, контроль уровня сформированности коммуникативной компетенции по русскому языку у иностранных студентов, побуждение учащихся к творческому использованию изученного на занятиях учебного материала в рамках тем «Врачи в решении экологических проблем», «Мир заповедной природы», «Хороша страна моя родная». Например, тема первой олимпиады – письменное задание по высказыванию французского журналиста и писателя Виктора Шербюлье «Самый чудесный врач – природа, хотя бы потому, что излечивает три четверти всех болезней и никогда не отзывается дурно о своих коллегах». Целью международных студенческих онлайн-чтений стал обмен культурологической информацией в рамках таких направлений, как взаимодействие языков и культур в полиязычном мире; традиции и обычаи народов разных стран; язык, культура, общество глазами молодых.

Такой формат общения иностранных учащихся медицинских вузов Российской Федерации и Республики Беларусь популяризирует изучение иностранных языков среди студентов медицинских вузов в ближнем и дальнем зарубежье, актуализирует значимость РКИ на всех ступенях профессионального медицинского образования.

В последние годы (автор идеи Мельникова Т.Н.) [10] организуется новая форма научного общения с иностранными учащимися – формат телемоста «Беларусь – Иран – Россия: сотрудничество в области преподавания русского языка как иностранного». Для проведения его были организованы иностранные учащиеся-иранцы, обучающиеся в БГМУ, и студенты Тегеранского университета. Проблемное поле телемоста для студентов охватывало такие направления, как адаптация иностранных студентов в стране изучаемого языка, Беларусь и Россия глазами иранских студентов, русский язык в жизни иностранного учащегося и, наконец, знакомство студентов с художественным



наследием русской литературы как одним из путей мотивации в изучении РКИ. Отрабатывалось культурологическое направление – А.С.Пушкин – Омар Хайям. Одна из новых форм работы НИРС в это время – анкетирование и написание мини-сочинений в рамках данного проблемного поля телемоста с последующим изданием интернет-сборника студенческих работ. Основная цель телемоста – показать, насколько иранский учащийся может адаптироваться к культуре другой страны (Беларуси) и успешно учиться в ней [2, 8, 12]. В анкетирование иностранных учащихся входили следующие вопросы: *знание имен белорусских и русских писателей, поэтов; знание белорусских и русских ученых медиков; знание товаров с маркой «Сделано в Беларуси».* В анкету входили вопросы страноведческого характера: *белорусский цирк, Художественный музей Республики Беларусь, знание городов Беларуси, знание истории Беларуси, наличие личного транспорта, контактов с соотечественниками, живущими в Беларуси, знакомство с белорусским телевидением, экономической и политической стабильностью Республики Беларусь.* Анкетирование иностранных учащихся нашло широкое применение в работе НИРС.

Студенческие круглые столы – «Медицина в контексте мировой культуры», «Англоговорящие учащиеся и русский язык», круглый стол «Беларусь глазами иностранных студентов», «От клятвы Гиппократата до биоэтики», – вызывая непосредственный интерес не только у студентов БГМУ, но и у преподавателей, магистрантов других кафедр и университетов, совершенствуют профессионализм преподавателя и углубляют знания иностранных учащихся.

В последние годы расширилось проблемное поле тем для иностранных учащихся, с которыми работают преподаватели, готовя студентов к конференциям: *Национальная идея; Традиции национальной культуры и*



Международная междисциплинарная научно-практическая конференция
**ПЕДАГОГИКА И МЕДИЦИНА В ВОСПИТАТЕЛЬНОМ ПРОСТРАНСТВЕ:
ПРОБЛЕМЫ, ВОЗМОЖНОСТИ И ПЕРСПЕКТИВЫ**

к 135- летию со дня рождения А. С. Макаренко



патриотизм; Образ национального героя в истории; Язык – Общество – Культура; Язык и культура – проблемы взаимодействия; Актуальные проблемы современного языка и культуры речи; Особенности развития современной лингвокультурной среды; Язык – Культура – Здоровоохранение – Экология; Социокультурный и военно-исторический дискурс в мировом контексте; Образование и наука в современных условиях; язык и межкультурная коммуникация; полифония культур народов мира; медицина в контексте культуры; моральные принципы и исторические модели биомедицинской этики; Франциск Скорина и его роль в мировой культуре; русская поэзия глазами иностранного читателя; белорусская поэзия глазами иностранного читателя; русская деонтология; этика и закон в медицине; социокультурная динамика медицины; медицина в русской живописи; медицина в русской литературе; традиции русской медицинской культуры; врач Востока и врач Запада; Медицинские феномены в гуманитарных ключах: мемуарные источники, отражающие персональный опыт самоосмысления деятельности, связанной с медициной (Н.И. Пирогов, В.В. Вересаев, М.А. Булгаков, Н.М. Амосов); медицинское знание как фактор культурогенеза; концепт здоровья в русской языковой традиции; культура как терапия, релаксация и восстановление организма и др.

Совершенно новым за последние три года работы НИРС стал формат сотрудничества с Военной академией Республики Беларусь. Студенты-иностранцы принимают участие в республиканской научно-практической конференции курсантов и студентов «Поклонимся великим тем годам...». Проблемное поле включает военно-историческую тематику в лингвокультурологическом аспекте и социолингвокультурологическую проблематику: героическое прошлое: факты, события, люди, наука и техника в мирных целях: прошлое и настоящее, уроки истории в жизни народа, молодежь



Международная междисциплинарная научно-практическая конференция
**ПЕДАГОГИКА И МЕДИЦИНА В ВОСПИТАТЕЛЬНОМ ПРОСТРАНСТВЕ:
ПРОБЛЕМЫ, ВОЗМОЖНОСТИ И ПЕРСПЕКТИВЫ**

к 135- летию со дня рождения А. С. Макаренко



в борьбе за мир, памятники всемирного наследия как объекты лингвокультурологии, страны и континенты: межкультурные связи на современном этапе, толерантность и этнические стереотипы в современном мире, универсальное в культуре и литературе, проблемы современного общества.

В данной конференции участвуют студенты из Ирана, Туркменистана, Израиля, Украины, Ливана, Таджикистана, Беларуси.

Расширяется методология научно-исследовательской работ: культурно-образовательные проекты, конкурсы, олимпиады, проекты студентов, конференции, участие в анкетировании, онлайн-фестивали, проводимые Московским государственным университетом, международные конкурсы проектных работ, дипломатические чтения БГУ, формат круглого стола, формат телемоста, формат международной олимпиады.

Стали возможны очные и заочные формы участия студентов-иностранцев в конференциях, появилась возможность иностранных учащихся представлять свои работы в вузы других стран, например, Россию, Иран. Большое количество иностранных учащихся стал собирать формат недели Белорусского языка и культуры, формат всеобщего диктанта как на русском, так и на белорусском языке, формат круглых столов в рамках конференций, Чтений и Дней белорусского языка и культуры.

Кружок «Слово» создавался в целях вовлечения студентов в научно-исследовательскую работу как важнейшую составляющую системы подготовки современных высококвалифицированных специалистов в различных областях знаний. Формами деятельности СНК «Слово» являются подготовка участие в культурно-образовательном проекте «Прикоснемся к Достоевскому: читаем, смотрим, размышляем...», Международных конкурсе проектных работ на русском языке студентов-иностранцев «Мое восприятие К.И.Чуковского»,



Международном культурно-образовательном проекте «Почитаем Пушкина», Международном культурно-образовательном проекте «Этот век из вдохновенья, этот век из серебра», Международном конкурсе проектных работ на русском языке студентов-иностранцев «Поэзия – моя душа! В душе моей поэзия» [9, 10, 13].

Заключение

Научно-исследовательская работа иностранных учащихся-медиков в настоящее время представляет собой методически обоснованную систему, включающую совершенствование качества усвоения русского языка, практических навыков изучаемых дисциплин, постановку и решение исследовательских задач в области науки и образования, воспитания будущих специалистов-медиков и повышение их конкурентоспособности в современных условиях

Литература / References:

1. Аль-Масри Халя Доумар, Аль-Хатиб Мажд Мохамад, Фархат Ибрагим Ахмад, Кожухова Н.Е. Медицинский туризм в Ливане // Лингвистика и профессиональная коммуникация: Сборник научных трудов по материалам II Всероссийской научно-практической студенческой конференции с международным участием. Ярославль, 18 мая 2022 года, [Электронный ресурс]. – Ярославль: Изд-во ЯГТУ, 2022. – С.69-73.
2. Беларусь – Индия – Россия: сотрудничество в области преподавания русского языка как иностранного: материалы интернет-конференции (г. Минск, 13 ноября 2018 г.) / Редкол.: Т.Н.Мельникова (отв.ред.) (и др.). – Минск: Научный мир, 2019. – 286 с. / 23,24 п. л.
3. Диалог языков и культур: Материалы III Международных и IX Республиканских студенческих чтений, посвященных 100-летию учреждения образования «Белорусский государственный медицинский университет» и 60-



Международная междисциплинарная научно-практическая конференция
**ПЕДАГОГИКА И МЕДИЦИНА В ВОСПИТАТЕЛЬНОМ ПРОСТРАНСТВЕ:
ПРОБЛЕМЫ, ВОЗМОЖНОСТИ И ПЕРСПЕКТИВЫ**

к 135- летию со дня рождения А. С. Макаренко



летию обучения иностранных граждан в Беларуси, 22 октября 2021 г./ под ред. Т.Н. Мельниковой (отв. ред.) [и др.] – Минск: «Научный мир», 2022. – 408

4. Диалог языков и культур: Сб. научн. статей. 30-летию кафедры посвящается. Под ред. Г.Н. Аксеновой. – Мн. : БГМУ, 2004 – 71 с.

5. Диалог языков и культур: Сборник материалов I Международных VII Республиканских студенческих чтений 22 ноября 2017 года. / Редкол.: Т.Н.Мельникова (отв. ред.) [и др.]. – Минск: БГМУ, 2018. – 397 с.
<http://rep.bsmu.by/handle/BSMU/18657>

6. Диалог языков и культур: Сборник материалов II Международных VIII Республиканских студенческих чтений 4 октября 2019 года. / Редкол.: Т.Н. Мельникова (отв. ред.) [и др.]. – Минск : БГМУ, 2020. – 241 с.

7. Кожухова, Н.Е. НИРС как одна из форм оптимизации процесса РКИ / Т.Н. Мельникова, Н.Е. Кожухова, Е.С Качан // Лингводидактика и лингвистика в вузе: традиционные и инновационные подходы: сборник научных статей по материалам III Международной научно-практической конференции, 14-15 мая 2021 г., - Ярославль: Изд-во ЯГТУ, 2021. С.65-67

8. Кожухова, Н.Е. Современный формат НИРС на кафедре белорусского и русского языков / Н.Е.Кожухова, Е.С. Качан // Актуальные проблемы довузовской подготовки: материалы IV международной науч.-метод. конф. / под ред. А.Р. Аветисова. - Минск: БГМУ, 2020. – С. 121-130.

9. Кожухова, Н.Е. Формы работы НИРС на кафедре белорусского и русского языков (ретроспектива культурологической и коммуникативной составляющей в работе с иностранными учащимися) / Н.Е. Кожухова // Технологии обучения русскому языку как иностранному и диагностика речевого развития: Материалы XX Международной научно-практической конференции, 3 октября 2019 г./ Редкол.: Т.Н. Мельникова (отв. ред.) [и др.]. – Минск: Научный мир, 2020. – С.413-421.



10. Мельникова, Т.Н. О роли воспитательной работы с иностранными студентами медицинских вузов в повышении качества обучения русскому языку (из опыта работы кафедры белорусского и русского языков Белорусского государственного медицинского университета) / Т.Н.Мельникова, Т.И. Самуйлова // Проблемы и перспективы языковой подготовки иностранных студентов: сборник научных статей по материалам XIV Международной научно-практической конференции (23 октября 2020 г.). – Харків: ХНАДУ, 2020. – С. 225-233.

11. Научная инициатива иностранных студентов и аспирантов. Материалы Международной научно-практической конференции студентов и молодых ученых (20 марта 2019 г.), – Харьков: ХНАДУ, 2019. – 348 с.

12. Республика Индия в контексте диалога языков и культур: Материалы Международной студенческой научной онлайн-конференции в рамках Телемоста «Беларусь – Индия – Россия: сотрудничество в области преподавания русского языка как иностранного», 13 ноября 2018 г. / под ред. Т.Н.Мельниковой (отв.ред.) (и др.). – Минск: Научный мир, 2019. – 132 с. / 16,24 п.л.

13. Современное состояние НИРС на кафедре белорусского и русского языков / Н.Е.Кожухова, Т.Н.Мельникова, Е.С.Качан // Военная медицина. – Минск БГМУ, №4. – 2020. – с.11–17.

14. Ходер Мусса, Кожухова Н.Е. Особенности получения высшего медицинского образования в Ливане / Ходер Мусса, Н.Е. Кожухова // Лингвистика и профессиональная коммуникация: Сборник научных трудов по материалам II Всероссийской научно-практической студенческой конференции с международным участием. Ярославль, 18 мая 2022 года, [Электронный ресурс]. – Ярославль: Изд-во ЯГТУ, 2022. – С.247-251.



15. Язык – Образование – Культура: От идеи к реализации (25-летию кафедры посвящается). Сборник статей. – Мн.: МГМИ, 1999. – 238 с.

16. Язык – Культура – Медицина (25-летию кафедры посвящается): Сб. научн. студенч. докладов/сост. А.В.Санникова, В.А.Минецкая – Мн.: МГМИ, 2000.–140 с.

17. Язык – Медицина – Культура: Материалы Вторых Республиканских студ. чтений, посв.85-летию БГМУ / под. общ. ред. В.В. Белого. – Минск: БГМУ, 2007. –164 с.

**ВОСПИТАТЕЛЬНЫЕ АСПЕКТЫ РАБОТЫ
С БИОГРАФИЧЕСКИМИ И ХУДОЖЕСТВЕННЫМИ ТЕКСТАМИ
ПРИ ОБУЧЕНИИ РУССКОМУ ЯЗЫКУ ИНОСТРАННЫХ
УЧАЩИХСЯ МЕДИЦИНСКИХ ВУЗОВ**

Козлова Л. В.

*Кафедра иностранных языков с курсом русского языка
ФГБОУ ВО «Рязанский государственный медицинский университет
имени академика И. П. Павлова» Минздрава России, Россия, г. Рязань*

Аннотация. Статья посвящена воспитательным аспектам процесса обучения русскому языку как иностранному в иноязычных группах медицинского вуза. В ней рассматривается работа с биографическими и литературно-художественными текстами на занятиях по русскому языку с позиции реализации воспитательной цели обучения. Автор отмечает два воспитательных аспекта такой работы: профессиональное и духовно-нравственное воспитание будущих медицинских специалистов. В статье представлены примеры текстов и заданий к ним, направленных на становление квалифицированного специалиста и высоконравственной, культурной и социально активной личности.



Ключевые слова: воспитательная деятельность, русский язык как иностранный, работа с биографическим текстом, работа с художественным текстом, профессиональное воспитание, духовно-нравственное воспитание.

**EDUCATIONAL ASPECTS OF INTERACTION WITH BIOGRAPHICAL
AND LITERARY TEXTS IN TEACHING
RUSSIAN TO FOREIGN MEDICAL STUDENTS**

Kozlova L.V.

*Department of Foreign Languages with the Course of Russian
Ryazan State Medical University, Russia, Ryazan*

Abstract. The article highlights some educational aspects of teaching Russian as a Foreign Language to medical students speaking in other tongues. It considers interaction with biographical and literary texts from the perspective of educational purpose implement. The author draws the reader's attention to the following educational aspects of teaching: professional expertise and spiritual and moral guidance of future specialists in medicine. The article provides the reader with exemplary texts and tasks aimed at formation of a credential expert and a civilized, community minded and moral human being.

Keywords: educational activity, Russian as a Foreign Language, interaction with a biographical text, interaction with a literary text, vocational education, spiritual and moral education.

Воспитательная деятельность занимает важное место в системе высшего образования. В последнее десятилетие современные российские вузы активно привлекают к обучению иностранных студентов из ближнего и дальнего зарубежья. Интернационализация современной высшей школы актуализирует проблему воспитания в среде не только российских студентов, но и иностранных обучающихся.



Основная цель преподавателей русского языка как иностранного (РКИ) медицинского вуза состоит в том, чтобы не только обучить правильной и грамотной профессиональной коммуникации на русском языке, но и способствовать воспитанию высоконравственной, культурной и социально активной личности, гуманного специалиста. В процессе обучения русскому языку иностранных учащихся необходима воспитательная деятельность социокультурной направленности с целью приобщения иностранцев к общечеловеческим нормам морали и ценностям русской национальной культуры, формирования мировоззрения учащихся, воспитания толерантности и уважения к представителям иных культур [3, с. 214].

В процессе изучения русского языка как иностранного следует отметить значительную роль биографических и художественных текстов, использование которых преследует две основные цели:

- 1) обучающую (дидактическую), когда текст выступает средством изучения непосредственно русского языка;
- 2) воспитательную (нравственно-культурологическую), когда текст способствует интеллектуальному, нравственному и культурному развитию и становлению личности [4].

В связи с этим тексты сопровождаются не только комплексом лексико-грамматических и коммуникативно-ориентированных заданий, формирующих у учащихся навыки правильной устной и письменной речи, вырабатывающих умения строить аргументированное монологическое высказывание, но и заданий, направленных на формирование будущего специалиста-гуманиста с высокой культурой, моральными ценностями и гражданской ответственностью.

В данной статье остановимся на воспитательных аспектах работы с текстом.



Преподаватели РКИ часто сталкиваются с трудностями отсутствия соответствующего методического обеспечения. Преподавателями кафедры иностранных языков с курсом русского языка РязГМУ создано учебное пособие «Великие имена», в которое включены тексты, содержащие материалы культурологического и страноведческого характера и специальные сведения, необходимые будущим медикам [2]. Биографические тексты содержат информацию о выдающихся мировых деятелях науки и искусства, об отдельных этапах истории и культуры России. В текстах художественной литературы преимущественно представлена медицинская тематика. Пособие соответствует требованиям второго сертификационного уровня «Государственного образовательного стандарта по русскому языку как иностранному».

В структуре пособия выделено два раздела, каждый из которых включает тематически связанный текстовый материал:

– Медицина. Наука. Выдающиеся учёные и врачи (тексты «Гиппократ», «Авиценна», «Луи Пастер», «Н. И. Пирогов», «И. П. Павлов», «И. И. Мечников» и др.);

– Литература. Медицина в художественной литературе (тексты «М. А. Булгаков», «А. П. Чехов», литературные произведения М. Булгакова «Полотенце с петухом», А. Чехова «Хирургия», А. Куприна «Чудесный доктор»).

Ведущим критерием отбора текстов для данного пособия является информационная составляющая, её познавательная и воспитательная ценность. В текстах реализуются два воспитательных аспекта:

1) профессиональное воспитание, становление будущего высококвалифицированного специалиста, формирование личностных качеств, необходимых для эффективной профессиональной деятельности;



2) духовно-нравственное воспитание, становление высоконравственной, культурной и социально активной личности, формирование системы базовых ценностей.

Профессиональному воспитанию, становлению и развитию будущего медицинского специалиста способствуют биографические тексты и тексты художественной литературы. В научно-публицистических текстах-биографиях уделяется особое внимание личности учёного, врача. Так, с именем Гиппократ (текст «Гиппократ») связано представление о высоком моральном облике и этике поведения врача. Согласно Гиппократу врач должен быть в меру серьёзным, трудолюбивым и чутким, проявлять понимание к страданиям больных. Излишне весёлый врач не вызывает уважения, а излишне суровый теряет доверие пациентов. Врач должен быть опрятно одет, внутренне дисциплинирован. Он должен постоянно совершенствоваться в своей профессии, уметь завоевать доверие пациентов, уметь хранить врачебную тайну. В тексте учебного пособия «Гиппократ» отмечается, что «отец медицины» стал для многих поколений врачей символом честности перед пациентами и коллегами и преданности своей профессии. Именно ему приписывается авторство так называемой «клятвы Гиппократа», где впервые были сформулированы моральные нормы поведения врача, принципы, которыми обязан руководствоваться врач в своей профессиональной деятельности и в жизни.

В тексте о знаменитом враче Н. И. Пирогове отмечается, что он был великим гуманистом, стремящимся облегчить страдания больных и раненых. Именно он впервые в истории медицины начал оперировать раненых с эфирным обезболиванием в военно-полевых условиях. Пирогов выступил и как организатор медицинской помощи, впервые устроив систему эвакуации раненых с поля боя. По его инициативе в русской армии была введена новая



форма медицинской помощи – появились сестры милосердия, которые ухаживали за больными и ранеными.

При изучении биографии И. П. Павлова студенты-иностранцы знакомятся с письмом к молодёжи, где великий физиолог даёт пожелания молодым учёным, а затем учащиеся называют и обсуждают основные качества, которые должны приобрести молодые люди, посвятившие свою жизнь науке.

Во всех текстах-биографиях отмечаются такие черты характера учёных, как целеустремленность, прилежание, терпение, высокая работоспособность и трудолюбие, желание учиться, упорство и старательность. Так, Луи Пастер (биографический текст «Луи Пастер») считал, что успех в учёбе преимущественно зависит от труда и желания учиться. Академик И. П. Павлов писал: «Наука требует от человека всей его жизни. И если бы у вас было две жизни, то и их бы не хватило вам. Большого напряжения и великой страсти требует наука от человека». Неслучайно авторами выбран следующий эпиграф к одному из разделов пособия: «Выдающиеся личности формируются не посредством красивых речей, а собственным трудом и его результатами» (А. Эйнштейн).

В художественных текстах, к которым учащиеся проявляют неподдельный интерес, раскрываются особенности поведения представителей медицинских профессий, переживание за жизнь пациентов, стремление помочь больным людям. Герою рассказа М. А. Булгакова «Полотенце с петухом» присущи самоотверженность, верность избранной профессии. После прочтения рассказа учащимся предлагается сравнить душевное состояние молодого врача до начала операции и во время её проведения и ответить на вопросы о том, какие черты характера должны быть присущи врачу-хирургу, поразмышлять, как бы студенты поступили на месте начинающего хирурга.



Помимо профессионального воспитания, не менее важен другой воспитательный аспект – **духовно-нравственный**, направленный на развитие высоконравственной, культурной и социально активной личности, формирование мировоззрения учащихся и системы основных человеческих ценностей. Раскрытие данного аспекта происходит также на материале биографических и художественных текстов. В научно-публицистических текстах биографического характера отмечается, что Гиппократ, придававший большое значение труду, критически относился к праздности и безделью. Он осуждал такой порок, как пьянство, считая, что его причиной слабости и болезненности.

Ученый Авиценна перед смертью завещал раздать всё своё имущество бедным и отпустил на волю всех слуг.

Рассматривая педагогическую деятельность Пирогова, обращаем внимание учащихся на следующие факты: учёный выступал за общее светское образование на научной основе, за воспитание полезного стране высоконравственного гражданина, обучение на родном языке, отмену телесных наказаний и уважение личности ребёнка.

При изучении биографии физиолога И. П. Павлова делается акцент, что он был замечателен не только как учёный, но и как человек. Прежде всего привлекала внимание его простота во всём: в манере обращения с людьми, во внешности, в речи. Павлов был добр к людям, но не терпел несправедливости и лжи. Он был очень требователен к другим и прежде всего к себе. Если он ошибался, то всегда признавал свои ошибки.

Павлов гордился своей родиной, её высокой культурой, традициями своего народа, гордился русской наукой, её мировыми достижениями. «Только пустые люди не испытывают прекрасного и возвышенного чувства Родины», – говорил



И. П. Павлов. Данная информация текста способствует формированию высокой культуры и гражданской ответственности учащихся.

Воспитанию внутренней потребности личности в здоровом образе жизни помогают биографические сведения о том, что до глубокой старости И. П. Павлов был жизнерадостен, очень любил спорт, ходил на лыжах, много работал в саду. Он постоянно занимался гимнастикой, организовал общество любителей физической культуры и велосипедной езды, где был председателем.

При изучении биографии А. П. Чехова особое внимание уделяется примерам благотворительности писателя, которой он занимался всю жизнь. В Мелихове писатель бесплатно лечил местных крестьян. Здесь он открыл медицинский пункт, принимал участие в строительстве трёх школ, дороги, железнодорожной станции, почты, пожарной части, помогал посадить лес, также в это время он открыл библиотеку в родном Таганроге. Чехов не бросил благотворительность даже в период своей болезни.

После текста приводятся известные высказывания и цитаты А. П. Чехова:

1. «В человеке должно быть все прекрасно: и лицо, и одежда, и душа, и мысли».
2. «Надо быть ясным умственно, чистым нравственно и опрятным физически».
3. «Ничто не стоит так дёшево и не ценится так дорого, как вежливость».
8. «Доброму человеку бывает стыдно даже перед собакой».
4. «Все мы на свете друг другу нужны, ищите своего человека».
5. «Ни одна специальность не приносит порой столько моральных переживаний, как врачебная».
6. «Надо поставить свою жизнь в такие условия, чтобы труд был необходим. Без труда не может быть чистой и радостной жизни».
7. «Берегите в себе человека».



8. «Пока молоды, сильны, бодры, не уставайте делать добро!»

Учащимся предлагается ответить на вопрос, с какими высказываниями А. П. Чехова они согласны, с какими – нет, и аргументировать своё мнение.

Художественный рассказ А. И. Куприна «Чудесный доктор» о помощи Н. И. Пирогова бедной семье Мерцаловых воспитывает гуманные качества врача, стремящегося помочь людям просто так, бескорыстно, из сострадания и человеколюбия, в ущерб своему собственному времени и комфорту.

Для формирования речевой и лингвокультурологической компетенции иностранных студентов используется региональный страноведческий материал [1, с. 100]. Текст о рязанском поэте С. А. Есенине формирует национальное самосознание, любовь к родине, ответственное отношение к природной и социокультурной среде обитания, приобщает студентов к национальным устоям.

В стихах Есенина – картины родной природы и жизни, русская душа поэта и необыкновенно глубокая любовь к Родине. Есенин писал: «Моя лирика жива одной большой любовью, любовью к родине. Чувство родины – основное в моём творчестве». Стихи поэта учат доброте, сочувствию ближним, любви к родной стране. В своих стихах С. А. Есенин писал о красоте родной Рязанской земли, о любви ко всему живому. Есенин очеловечивал природу и признавался ей в любви. Природа и Есенин – неразрывное целое.

В заключение следует отметить важность воспитательной составляющей при изучении русского языка как иностранного. Недостаточным является формирование одной только коммуникативной компетенции с реализацией обучающих (дидактических) целей освоения русского языка. Профессиональная и духовно-нравственная воспитательная деятельность на занятиях РКИ, реализация воспитательных целей занимает важное место в



становлении и развитии гуманного, высоконравственного и культурного медицинского специалиста.

Литература / References:

1. Актуальные вопросы профессиональной подготовки иностранных студентов в российском вузе: коллективная монография / Под ред. Л.П. Костиковой и Л.Ф. Ельцовой. М.: Перспектива, 2023. 242 с.

2. Великие имена: учебное пособие по русскому языку для иностранных студентов, обучающихся по специальности Лечебное дело (второй сертификационный уровень) / сост.: Л. В. Козлова, Г. В. Корнева; ФГБОУ ВО РязГМУ Минздрава России. Рязань: ОТСиОП, 2023. 155 с.

3. Гончарова Т.В., Козлова Л.В. Приобщение иностранных обучающихся к ценностям российской национальной культуры // Довузовский этап обучения в России и мире: язык, адаптация, социум, специальность: сборник статей I Международного конгресса преподавателей и руководителей подготовительных факультетов: в 2 ч. Москва: РУДН, 2017. Ч. 1. С. 214 – 218.

4. Мирзоева В. М., Рюмшина Н. В., Витлинская Л. Г. Цели и методы использования профессионально ориентированных художественных текстов в процессе обучения русскому языку иностранных учащихся медицинских вузов [Электронный ресурс] // URL:https://yspu.org/conferences/the_person_in_information_field_2011/Mirzoeva_i_dr. (дата обращения 15.10.2023).

ВОСПИТАТЕЛЬНАЯ РАБОТА В ПРОЦЕССЕ ПРЕПОДАВАНИЯ ДИСЦИПЛИНЫ «АКУШЕРСТВО И ГИНЕКОЛОГИЯ» В ВУЗЕ

Колесникова Н. Б., Рудаева Е. В., Марочко Т. Ю.

*Кафедра акушерства и гинекологии им. профессора Г.А. Ушаковой
ФГБОУ ВО «Кемеровский государственный медицинский университет»
Минздрава России, Россия, г. Кемерово*



Аннотация. Целью воспитательной работы на кафедре акушерства и гинекологии является повышение идейно-нравственного уровня студентов, освещение ценности роли наставников в педагогическом процессе и участия кафедры в работе практического здравоохранения.

Ключевые слова: акушерство и гинекология, образовательный процесс, воспитание, наставники

EDUCATIONAL WORK IN THE PROCESS OF TEACHING THE DISCIPLINE «OBSTETRICS AND GYNECOLOGY» AT A UNIVERSITY

Kolesnikova N. B., Rudaeva E. V., Marochko T. Y.

*Professor G. A. Ushakova Department of Obstetrics and Gynecology
Kemerovo State Medical University, Russia, Kemerovo*

Abstract. The purpose of educational work at the Department of Obstetrics and Gynecology is to increase the moral level of students, highlight the value of the role of mentors in the pedagogical process and the participation of the department in the work of practical healthcare.

Keywords: obstetrics and gynecology, educational process, upbringing, mentors.

Введение

Основной задачей высшего учебного заведения является образовательный процесс. Обучение и воспитание - неотъемлемые части этого процесса, передача профессиональных знаний нераздельно связана с воспитанием нравственной личности. Важно подчеркнуть, что акушерство и гинекология – это специальность, позволяющая привнести важные элементы просветительской деятельности в образовательный и научный контент [1,2,3].

Врачебная специальность предполагает доброту, чувство сострадания, сопереживания и заботу о пациенте. Для полноценного проведения обучения



требуется высокая мотивация студентов к получению знаний, а также к качественному и высококвалифицированному исполнению профессиональных обязанностей, непрерывному росту и совершенствованию необходимых компетенций [4].

Результаты и их обсуждения

Для повышения интереса и знакомства с дисциплиной на кафедре акушерства и гинекологии им. профессора Г.А. Ушаковой, обучение начинается с лекции об истории развития кафедры, процессе её становления, сотрудниках и направлениях научной работы.

Уважение к наставникам – одна из составных частей воспитательной работы. Мы рассказываем о роли кафедры в развитии и становлении акушерско-гинекологической службы области, подготовке специалистов, инициировании открытия реанимационно-анестезиологических отделений родильных домов, проведении тренингов по неотложной помощи в акушерстве, разработке клинических рекомендаций для стандартизации оказания акушерско-гинекологической помощи, внедрении новых методов диагностики и лечения в акушерско-гинекологическую практику.

Слушая первую лекцию, студенты погружаются в историю, мы формируем уважение к наставникам, показываем, как в течении многих лет формировалась школа акушера-гинеколога в Кемеровской области, как возрастал уровень преподавателей и врачей. Вот некоторые данные, которые мы освещаем. Кафедра акушерства и гинекологии была основана в августе 1959 года. Основателем кафедры была д.м.н. профессор Л.А. Решетова, ученый, известный не только в нашей стране, но и в ряде зарубежных стран. Решетова Любовь Александровна (1900-1989) – профессор, доктор медицинских наук. Родилась в городе Кадникове Вологодской области. В 1926 году окончила медицинский факультет Пермского университета. В течение семи лет Любовь



Александровна работала акушером-гинекологом в Архангельской и Пермской областях.

В 1933 году Л.А. Решетова была принята на кафедру акушерства и гинекологии Пермского медицинского института старшим ординатором, в 1935 году избрана на должность ассистента. В 1940 году Л.А. Решетовой была защищена кандидатская диссертация на тему: «К оценке эффективности действий сыворотки крови человека, как средства для усиления родовой деятельности». В 1941 году Любовь Александровна уходит на фронт. В последние годы войны в звании майора медицинской службы возглавляет отделение полостной хирургии. В 1945 году, после демобилизации, Любовь Александровна продолжает работу в НИИ АГ АМН СССР в городе Ленинграде в качестве старшего научного сотрудника. В 1955 году защитила докторскую диссертацию на тему: «Значение нервных и гуморальных факторов в патогенезе, профилактике и лечении угрожающего невынашивания беременности».

В 1959 году Любовь Александровна возглавляет кафедру акушерства и гинекологии Кемеровского медицинского института. Любовь Александровна являлась организатором и председателем областного общества акушеров-гинекологов Кузбасса. По её инициативе была создана женская консультация № 5. Л.А. Решетова являлась автором более 120 научных работ. Под её руководством защищено 22 диссертации, из них одна докторская. Л.А. Решетова являлась Почетным членом Пленума Всероссийского общества акушеров-гинекологов, председателем Кемеровского областного научного общества акушеров-гинекологов. Награждена орденом Ленина.

С 1977 по 1987 год кафедрой заведовала кандидат медицинских наук доцент Титова Екатерина Георгиевна.



Международная междисциплинарная научно-практическая конференция
**ПЕДАГОГИКА И МЕДИЦИНА В ВОСПИТАТЕЛЬНОМ ПРОСТРАНСТВЕ:
ПРОБЛЕМЫ, ВОЗМОЖНОСТИ И ПЕРСПЕКТИВЫ**

к 135- летию со дня рождения А. С. Макаренко



С 1987 г. кафедрой заведовала доктор медицинских наук профессор Ушакова Галина Александровна. Галина Александровна родилась в 1937 году в селе Смышляево Прокопьевского района Кемеровской области. Окончила Томский государственный медицинский институт в 1960 году. После окончания аспирантуры и защиты кандидатской диссертации на кафедре акушерства и гинекологии Кемеровского медицинского института принята на работу ассистентом той же кафедры. В 1986 году защитила докторскую диссертацию «Становление репродуктивной функции женского населения и основы первичной профилактики ее нарушений», получила ученое звание профессора и была избрана на должность заведующего кафедрой акушерства и гинекологии.

С 1991 года научное направление кафедры было посвящено проблеме «Репродуктивное здоровье женского населения Кузбасса, научные основы и организационные формы его сохранения». Эта тема очень актуальна, так как демографическая ситуация в Кузбассе характеризовалась снижением рождаемости, повышением смертности, уменьшением естественного прироста населения, а с 1992 года - депопуляцией.

Под руководством Галины Александровны было защищено 30 диссертаций, из них - 4 докторских. Профессор Г.А. Ушакова являлась академиком РАЕ им. В.И. Вернадского, заслуженным врачом РФ, была награждена медалью «За вклад в развитие Кузбасса» 3-ей степени.

В настоящее время сотрудники кафедры совмещают работу в практическом здравоохранении, что позволяет им показывать на своем примере эталон доброжелательного отношения к пациентам и сотрудникам больниц, на клинических примерах разбирать сложности диагностики и лечения, совершенствовать практические навыки, стимулировать интерес студентов к изучаемой дисциплине.



Международная междисциплинарная научно-практическая конференция
**ПЕДАГОГИКА И МЕДИЦИНА В ВОСПИТАТЕЛЬНОМ ПРОСТРАНСТВЕ:
ПРОБЛЕМЫ, ВОЗМОЖНОСТИ И ПЕРСПЕКТИВЫ**

к 135- летию со дня рождения А. С. Макаренко



Все студенты обучаются на тренажерах симуляционного центра на кафедре. История создания обучающего симуляционного центра берет начало с 1996 года. Молодой и инициативный коллектив использует все лучшее из существующей на тот момент системы медицинского образования. Высокое качество обучения достигается сочетанием различных форм учебной работы: лекции, семинары с решением ситуационных задач, клинические практические занятия, разборы клинических случаев, интерактивы, деловые игры, самостоятельная работа студентов. В процессе обучения используются простейшие тренажеры 1-го и 2-го уровня: визуальные и тактильные.

Наиболее востребованны семинары по неотложным состояниям в акушерстве. Особое внимание уделяется отработке навыков командного подхода к оказанию помощи при неотложных состояниях, когда необходимы координация усилий, динамичный обмен ресурсами и быстрая адаптация к меняющейся ситуации. Умение работать в команде – ключевой фактор для обеспечения безопасности пациента. Известно, что нарушение взаимодействия персонала является, в большинстве случаев, первопричиной чрезвычайных событий в медицинских учреждениях.

При работе с клиническим сценарием создается обстановка, максимально приближенная к реальности: оборудованный учебный родильный зал, ограниченное число обучающихся, участвующих в оказании помощи, использование специальной медицинской одежды, применение защитных материалов, одноразовых расходных инструментов, работа в «асептических условиях».

Для нас очень важна обратная связь. Традиционно проводим анонимное анкетирование студентов. Анализ анкет показывает степень соответствия обучения ожиданиям студента, аргументированно оцениваем наиболее/наименее полезные модули с точки зрения обучающегося.



Большинство студентов после окончания обучения отмечают появление уверенности при выполнении практических манипуляций, а часть из них впервые получают опыт работы на современной аппаратуре. В произвольной форме имеют возможность выразить свои пожелания, которые учитываются при подготовки последующих тренингов.

Заключение

Все это позволяет воспитать не только квалифицированного врача, но и высоконравственную личность. К окончанию изучения дисциплины у студентов формируется понимание значимости специальности, приобретаются знания по акушерству и гинекологии, осваиваются необходимые компетенции, осознается ценность роли наставников в педагогическом процессе и участия кафедры в работе практического здравоохранения.

Литература / References:

1. Медведев Н.В. Современные особенности организации педагогического и воспитательного процесса в медицинских вузах // Методология и технология непрерывного медицинского образования. – 2020. - № 2. – С. 15-20.
2. Мельникова А.Б., Покусаева В.Н., Вахрушина А.С. Возможности инкорпорирования воспитательной составляющей в процессе преподавания дисциплины акушерство и гинекология // Смоленский медицинский альманах. – 2021. - №4. – С. 16-18.
3. Малышева, М.А. Современные технологии обучения в ВУЗе (опыт НИУ ВШЭ в Санкт-Петербурге): методическое пособие / М.А. Малышева. – Санкт- Петербург : Отдел оперативной полиграфии НИУ ВШЭ, 2011. – 134 с.
4. Марочко Т. Ю., Артымук Н. В. Роль симуляционных центров в последипломном образовании // Женское здоровье. - 2018. - № 2 (21).



Международная междисциплинарная научно-практическая конференция
**ПЕДАГОГИКА И МЕДИЦИНА В ВОСПИТАТЕЛЬНОМ ПРОСТРАНСТВЕ:
ПРОБЛЕМЫ, ВОЗМОЖНОСТИ И ПЕРСПЕКТИВЫ**

к 135- летию со дня рождения А. С. Макаренко



РОЛЬ КУРАТОРА В ГРАЖДАНСКО-ПАТРИОТИЧЕСКОМ ВОСПИТАНИИ СТУДЕНТОВ МЕДИЦИНСКОГО КОЛЛЕДЖА

Кузнецова О. А.

*Областное государственное бюджетное профессиональное
образовательное учреждение «Рязанский медицинский колледж»
Минздрава России, Россия, г. Рязань.*

Аннотация. Становление гражданского общества и правового государства в нашей стране во многом зависит от уровня гражданского образования и патриотического воспитания. Сегодня коренным образом меняются отношения гражданина России с государством и обществом. В этих условиях патриотизм становится важнейшей ценностью, интегрирующей не только социальный, но и духовно-нравственный, идеологический, культурно-исторический, военно-патриотический.

Ключевые слова и сочетания: Патриотизм, воспитание, куратор, гражданско-патриотическом воспитание, формирование.

THE ROLE OF THE CURATOR IN CIVIC-PATRIOTIC EDUCATION OF MEDICAL COLLEGE STUDENTS

Kuznetsova O. A.

Ryazan Medical College, Russia, Ryazan

Abstract. The formation of civil society and the rule of law in our country largely depends on the level of civic education and patriotic education. Today, the relations of a Russian citizen with the state and society are radically changing. In these conditions, patriotism becomes the most important value, integrating not only social, but also spiritual and moral, ideological, cultural-historical, military-patriotic.

Keywords: Patriotism, education, curator, civic-patriotic education, formation.



Введение

Патриотизм - это социальное чувство и политический принцип, осознанная любовь, привязанность к Родине преданность ей и готовность к жертвам ради неё, осознанная любовь к своему народу, его традициям.

Патриотизм проявляется в поступках и в деятельности человека. Зарождаясь из любви к своей «малой родине», патриотические чувства, пройдя через целый ряд этапов на пути к своей зрелости, поднимаются до общегосударственного патриотического самосознания, до осознанной любви к своему Отечеству. Патриотизм всегда конкретен, направлен на реальные объекты.

Объект и предмет исследования. Из общей цели патриотического воспитания, заключающейся в формировании у студентов колледжа, высоких гражданских качеств, готовности реализовать их в интересах общества и государства, вытекают следующие задачи, реализация которых способствовала бы возрастанию дееспособности подрастающего поколения, значительного повышения уровня его социальной активности, гражданственности и патриотизма: мировоззренческая подготовка молодежи, помощь ей в определении смысла жизни в условиях осуществляемых преобразований. Формирование самосознания, ценностного отношения к личности, обществу, государству, к идеям и их возрождения и развития.

Приобщение молодых людей к системе социокультурных ценностей, отражающих богатство и своеобразие истории и культуры Отечества, народа, формирование потребностей в высоких духовно-нравственных и культурных ценностях и в их дальнейшем развитии. Создание конкретных условий для реализации склонностей и способностей различных групп молодежи с учётом их интересов, потребностей в разнообразных сферах человеческой деятельности и общении. Воспитание уважения к закону, нормам коллективной



жизни, развитие социальной и гражданской ответственности как важнейшей характеристики молодежи, проявляющейся в заботе о благополучии своей страны, ее укреплении и защищенности. Воспитание положительного отношения к труду как высшей ценности в жизни, развитие потребности в труде на благо общества, государства, во имя служения Отечеству, формирование социально значимой деятельностной целеустремленности. Формирование и развитие потребности к духовной жизни, в нравственно здоровом образе жизни, способности жить счастливой жизнью с семьей, близкими людьми, поддерживать благоприятный климат и т. д. [1, 56]

Таким образом, с точки зрения достижения главной цели и вытекающих из нее целевых задач патриотическое воспитание характеризуется мерой готовности, стремлением молодежи к выполнению своего гражданского долга во всём разнообразии форм его проявления, умением и стремлением молодых людей сочетать личные и общественные интересы, реальным вкладом, вносимым ими в решение важнейших проблем общества и его граждан.

Важную роль в формировании чувства патриотизма, гражданственности, трудового воспитания отводится работе кураторов. Кураторы групп проводят воспитательную работу, ориентируясь на общечеловеческие, национальные ценности, с целью воспитания идейно-нравственных, гражданско-патриотических чувств – чувства общественного долга, патриотизма, солидарности, коллективизма, гуманизма, совести, чести и достоинства, что отражено в тематике кураторских часов.

В своей повседневной деятельности кураторы решают задачи самореализации студентов, в разных направлениях воспитательной деятельности, в том числе в гражданско-патриотическом воспитании. [2, 112]

Результаты и их обсуждения. В работе куратора по гражданско-патриотическому воспитанию студентов целесообразно выделить четыре этапа,



на которых решаемые задачи варьируются в зависимости от целей: диагностический, проектировочный, формирующий, рефлексивный.

Основная цель диагностического этапа – мониторинг сформированности гражданских и патриотических качеств у студентов. Эта цель достигается в процессе наблюдения за студентами и при проведении анкетирования. Разрабатываются опросники максимально соответствующие конкретным задачам гражданско-патриотического воспитания.

Целью проектировочного этапа является планирование содержания гражданско-патриотического воспитания на основе проведенной диагностики. Особенностью подхода к организации деятельности куратора студенческой группы является формирующий характер диагностики. Анкетирование дает куратору основание для глубокой индивидуализации воспитательной работы: при недостаточном развитии у студентов аксиологической составляющей гражданско-патриотического воспитания планируются мероприятия мотивирующего характера: проведение встреч с выдающимися земляками, ветеранами, медиками, просмотр и обсуждение документальных и художественных фильмов гражданско-патриотической направленности, проектная деятельность и т.д.

Потребность развития когнитивной составляющей обуславливает планирование посещения выставок, экскурсий, участия в конференциях соответствующей тематики.

Недостаток у студентов опыта практической деятельности стимулирует их участие в различных благотворительных акциях, социальных проектах, памятных мероприятиях, работе поисковых отрядов. На этом же этапе определяются формы работы: общегрупповая, в малых подгруппах, индивидуальная, самостоятельная и т.д.



Целью формирующего этапа является непосредственное проведение запланированных ранее мероприятий. Основными направлениями этой деятельности считается формирование соответствующего мировоззрения, культуры, гражданской позиции, стимулирование потребности студентов к самосовершенствованию, развитие их социальной активности. Адекватными формами и средствами называются проведение тематических встреч, дискуссий, участие в работе военно-патриотических клубов и поисковых отрядов и др.

Содержание деятельности куратора по организации социально-педагогического сопровождения добровольческой деятельности студентов можно представить как комплекс целенаправленных педагогических действий, ориентирующих студентов на волонтерскую деятельность, прогнозирующих возможные связанные с ней трудности, содействующих их предупреждению и преодолению. Поскольку стимулирование активной социальной позиции, желания приобретать опыт практического участия (в том числе в качестве волонтеров) в мероприятиях гражданско-политической направленности является важной составляющей содержания гражданско-патриотического воспитания.

Функции куратора по сопровождению процесса гражданско-патриотического воспитания состоят в определении оптимальных техник педагогического сопровождения и их практической реализации в зависимости от образовательных запросов студентов. Если студент не может самостоятельно выявить, какие личностные сферы требуют особого развития для формирования гражданских и патриотических качеств; если он затрудняется в разработке программы саморазвития, нуждается в психолого-педагогической, информационной, консультативной или иной помощи, куратор выбирает такие виды педагогического сопровождения, как опека, забота,



защита. Опекунство как тип педагогической деятельности применяется в случае, когда студент не в состоянии ориентироваться в проблемной ситуации. Забота предполагает постоянное отслеживание поведения и деятельности. Защита связана с ограждением интересов обучающихся. Названные тактики объединены доминированием активности куратора и пассивным поведением студентов. Очевидным преобладанием активности куратора отличается и тактика наставничества, при которой роль педагога близка к «истине в последней инстанции».

Если потребность студентов в явном присутствии куратора как организатора и координатора гражданско-патриотического воспитания невелика, актуальны тактики помощи, поддержки и собственно сопровождения. Помощь применяется, когда студент сталкивается с некоторыми затруднениями, но в целом справиться с проблемной ситуацией самостоятельно. Поддержка предполагает создание атмосферы, когда студент знает и чувствует, что у него есть на кого опереться. Сопровождение связано как с уменьшением степени присутствия куратора в процессе гражданско-патриотического воспитания, так и с возрастанием готовности студентов самостоятельно решать возникающие проблемные ситуации.

Основная цель куратора на рефлексивном этапе – соотнести полученные результаты сопровождения гражданско-патриотического воспитания с предполагаемым результатом и определить направления дальнейшей работы.

К ряду условных критериев эффективности воспитательной работы куратора относятся: систематический мониторинг профессионально-личностного развития студентов, индивидуализация профессионального образования по его результатам, включение студентов в социально значимую деятельность, видение студентами перспектив личностного и профессионального роста и некоторые другие.



Если воспитательная работа проводилась с исследовательской целью, на данном этапе целесообразно повторить диагностику сформированности у студентов гражданских и патриотических качеств.

Оптимальным результатом можно считать ситуацию, при которой студенты мотивированы для продолжения работы по развитию патриотизма и гражданственности, обладают необходимыми знаниями в данной области (и намерением их углублять), имеют опыт практического участия в мероприятиях гражданско-патриотической направленности, и не нуждаются в дальнейшем участии куратора в этой работе.

Основной целью куратора в воспитательной работе колледжа является постепенный переход от целенаправленного воспитания к самовоспитанию. Если же оптимальный результат у отдельных студентов не достигнут, куратор, в рамках кураторского сопровождения, пересматривает ранее определенную траекторию формирования гражданских и патриотических качеств и вносит коррективы в применяемые техники педагогического сопровождения. [3, 192]

Заключение

Суть педагогического сопровождения гражданско-патриотического воспитания студентов состоит в постоянной готовности куратора адекватно реагировать на запросы студентов об оказании информационной, консультативной, психологической и иной помощи и поддержки. Поэтому педагогическое сопровождение следует понимать как особую тактику деятельности куратора, направленную на создание для студентов комфортных психологических условий личностного роста как гражданина и патриота, на создание возможностей для моделирования стратегий соответствующего поведения. Оно также предполагает непрерывное наблюдение за студентами и рефлексивное обсуждение полученного ими опыта.



Перспективными направлениями дальнейшего исследования участия куратора в гражданско-патриотическом воспитании студентов могут стать разработка критериев эффективности деятельности куратора, определение условий оптимизации гражданско-патриотического воспитания, создание практических рекомендаций для кураторов, разработка программы повышения их квалификации.

Литература / References:

1. Гасанов З.Т. Патриотическое образование. 2005 № 6 59 с.
2. Вырщиков А.Н. Патриотическое воспитание: методологический аспект /А.Н. Вырщиков. Волгоград, 2001 112 с.
3. Попов Ф.Е. Педагогические условия воспитания патриотизма студентов профессиональной образовательной организации в военно-поисковой деятельности: дисс. ... канд. пед. наук. Екатеринбург, 2015. 192 с.

ОБРАЗОВАТЕЛЬНОЕ ПРОСТРАНСТВО КАК УСЛОВИЕ ЭФФЕКТИВНОГО РАЗВИТИЯ ЛИЧНОСТИ СТУДЕНТА

Кузь Е.В.

Кафедра иностранных языков

ФГБОУ ВО «Луганский государственный университет

имени Владимира Даля» Минобрнауки России, Россия, г. Луганск

Аннотация. В статье исследуется взаимосвязь между образовательной средой и развитием личности студента. Уточняется понятие образовательного пространства, определяются его составляющие и роль в формировании различных аспектов развития личности. В статье также рассматриваются различные подходы к организации образовательного пространства, включая формирование знаний и навыков, информационное окружение, формирование личностных качеств, социальное взаимодействие, профессиональную ориентацию, развитие творческого мышления и самовыражения. Основной



акцент делается на значимости педагогического влияния и развития самоидентификации студента в образовательной среде. Полученные результаты подчеркивают важность учета образовательного пространства при разработке образовательных программ и планировании педагогической деятельности с целью эффективного развития личности студента.

Ключевые слова: образовательное пространство, компоненты образовательного пространства, личностные качества, развитие личности, образовательная среда, педагогическая деятельность.

EDUCATIONAL SPACE AS A CONDITION FOR THE EFFECTIVE STUDENT PERSONALITY DEVELOPMENT

Kuz' E.V.

Department of Foreign Languages

Vladimir Dahl Lugansk State University, Russia, Lugansk

Abstract. The article examines the relationship between the educational environment and the student personality development. The concept of educational space is clarified, its components and role in the formation of various aspects of personality development are determined. The article also discusses various approaches to the organization of the educational space, including the formation of knowledge and skills, the information environment, the formation of personal qualities, social interaction, professional orientation, the development of creative thinking and self-expression. The main emphasis is on the importance of pedagogical influence and the development of the student self-identification in the educational environment. The results obtained emphasize the importance of taking into account the educational space in the development of educational programs and planning of pedagogical activities in order to effectively develop the student personality.

Keywords: educational space, components of the educational space, personal qualities, personality development, educational environment, pedagogical activity.



Сегодня наблюдается изменение ориентаций во всех сферах общественной жизни, в том числе и в педагогической науке. Рассматривая образование как социальное явление, можно отметить его ориентацию на развитие личности и выполнение важнейших функций профессионализации и социализации человека. Поэтому для вуза наиболее важной становится задача создания полноценного образовательного пространства.

Целью статьи является исследование образовательного пространства как условия эффективного развития личности студента и раскрытия сущности данного вопроса на современном этапе развития общества.

Важным условием становления общества обязательно всестороннее и гармоничное развитие человека как личности, развитие его талантов, умственных и физических способностей, воспитание высоких моральных качеств, обогащение на этой основе интеллектуального, творческого, культурного потенциала народа.

В.Сухомлинский отмечал, что воспитание всесторонне развитой личности – не какая-нибудь серия социально придуманных мер. Это глубокое совершенствование всего воспитательного процесса, которое состоит в том, чтобы «вести каждого питомца той дорожкой, на которой с наибольшей яркостью может раскрываться сила его ума и умений, мастерство и творчество».

Опираясь на труды психологов Б.Г. Ананьева и В.С. Мерлина можно утверждать, что развитие личности – это совокупность процессов качественного изменения психологической целостности человека, усовершенствование его функциональной готовности, формирование операционных систем, а также таких психических новообразований, которые



обеспечивают личности возможность успешно решать свои жизненные проблемы.

В исследованиях Л.С. Выготского и О.М. Леонтьева внимание сосредотачивается на конечных и начальных точках процесса индивидуализации индивида, на становлении его личности.

Образовательное пространство является одним из важных условий эффективного развития личности студента. В современном мире, в котором происходит быстрое развитие технологий и новых информационных потоков, где знания и образование играют ключевую роль, создание оптимальных условий для обучения и развития студентов является задачей первостепенной важности.

Роль образовательного пространства вуза в развитии личности студента может быть выделена в нескольких аспектах, первый из которых касается формирования знаний и навыков. Образовательное пространство предоставляет студентам возможность получить и систематизировать знания в различных областях знаний, а также развить необходимые навыки, связанные с их будущей профессиональной деятельностью. Процесс обучения в вузе способствует развитию критического мышления, аналитических и творческих способностей студента.

Информационное окружение также является существенным аспектом образовательного пространства. Современные технологии, доступ к интернету, библиотеки и другие информационные ресурсы предоставляют учащимся возможности для самостоятельного поиска информации, изучения новых тем и развития критического мышления. Информационные ресурсы также способствуют развитию информационной и медиа грамотности, а также способности анализировать и оценивать информацию.



Образовательное пространство вуза также играет важную роль в формировании личностных качеств студента, таких, как самодисциплина, ответственность, коммуникативные навыки, умение работать в коллективе и принимать решения. Программы вуза, направленные на развитие этих качеств, помогают студенту стать активным участником образовательного процесса и формируют его личностный рост.

Не менее важным является аспект социального взаимодействия: Образовательное пространство вуза предоставляет студентам возможность общения и взаимодействия с преподавателями и другими студентами, которые могут быть источником вдохновения, поддержки и мотивации для развития личности. Это способствует развитию социальных навыков, самоопределения и самосознания студента.

Студенческие сообщества, клубы и организации, действующие в вузе, способствуют формированию личности через взаимодействие и обмен опытом с другими студентами с разными профессиональными и культурными багажами. Социальное окружение также способствует формированию ключевых качеств, таких, как умение работать в команде, общаться и решать проблемы совместно.

Образовательное пространство вуза также играет важную роль в профессиональной ориентации студента. Вуз предоставляет возможность ознакомиться с различными профессиональными областями и выбрать ту, которая наиболее соответствует интересам и способностям студента. Программы стажировок, практик и других внешкольных мероприятий позволяют студентам практически применять свои знания и опыт, что помогает им принять информированные решения о выборе профессии.

Кроме того, образовательное пространство должно поддерживать развитие творческого мышления и самовыражения. Это может быть достигнуто



Международная междисциплинарная научно-практическая конференция
**ПЕДАГОГИКА И МЕДИЦИНА В ВОСПИТАТЕЛЬНОМ ПРОСТРАНСТВЕ:
ПРОБЛЕМЫ, ВОЗМОЖНОСТИ И ПЕРСПЕКТИВЫ**

к 135- летию со дня рождения А. С. Макаренко



через создание возможностей для исследований, экспериментов, проектной деятельности, искусства, музыки и других творческих проявлений. Творческое мышление способствует развитию личности, помогает выражать свои идеи, находить нестандартные решения и развивать инновационные способности.

Образовательное пространство также должно быть открытым и доступным для всех студентов. Это включает в себя создание равных возможностей для получения образования, адаптацию образовательной программы к индивидуальным потребностям и способностям студентов, а также обеспечение доступности для студентов с ограниченными возможностями и лиц с особыми потребностями.

При исследовании современных подходов к определению образовательного пространства как условия эффективного развития личности студента, были проанализированы несколько исследовательских направлений, раскрывающих сущность данного вопроса в процессе его развития в отечественной педагогической науке.

Образовательный процесс в вузе должен учитывать особенности и закономерности функционирования всех звеньев механизма. Невозможно понять педагогический процесс в высшем учебном заведении вне его пространства, среды, окружения.

Таким образом, образовательное пространство является ключевым условием для эффективного развития личности студента. Оно должно быть разнообразным, поддерживающим и интегрированным, чтобы обеспечить полноценное образование и развитие студента во всех аспектах его жизни. Образовательное пространство создает условия для формирования знаний, навыков и качеств, необходимых для успешной адаптации в современном обществе. Комфортная и стимулирующая образовательная среда способствует



раскрытию потенциала каждой личности и помогает ей стать активным, творческим и гармонично развивающимся членом общества.

Литература / References:

1. Аксенова Н.В. Образовательное пространство как условие эффективного развития личности студента / Н.В. Аксенова // Актуальные проблемы современного образования. – 2018. – №1 (5). – С. 52-59.
2. Белухин Д.А. Личностно ориентированная педагогика: Учеб. пособие / Д.А. Белухин. – М.: Моск. псих.-соц. ин-т, 2005. – 448 с.
3. Глебов К.В., Семенова О.Н. Развитие образовательного пространства в контексте формирования личности студента / К.В. Глебов, О.Н. Семенова // Интеграция образования. – 2019. – №3 (31). – С. 49-55.
4. Горячева О.В. Формирование образовательного пространства высшего учебного заведения / О.В. Горячева // Вестник РГПУ им. А.И. Герцена. – 2017. – № 177. – С. 123-132.
5. Данилова Н.С. Образовательное пространство и его влияние на психолого-педагогическое развитие личности студента / Н.С. Данилова // Вестник КФУ. Серия: Педагогика и психология. – 2016. – №4. – С. 89-96.
6. Зыкова И.А. Психологические особенности восприятия образовательного пространства студентами / И.А. Зыкова // Молодой ученый. – 2017. – №22 (150). – С. 103-106.
7. Ким Ю.А. Компетенции студента и образовательное пространство / Ю.А. Ким // Инновационные технологии в образовании. – 2018. – №2 (38). – С. 86-92.
8. Клепцова Т.Н. Образовательное пространство как условие реализации личностно-ориентированного подхода в обучении / Т.Н. Клепцова // Качество образования. – 2018. – № 5. – С. 21-27.



9. Лаптев В.В., Федотова Н.А. Психологические основы развития личности / В.В. Лаптев, Н.А. Федотова. – Москва: Академия, 2006. – 296 с.
10. Мамаев В.А. Образовательное пространство как фактор формирования профессиональной компетентности студента / В.А. Мамаев // Вестник Московского университета. Серия «Психология». – 2018. – № 3. – С. 42-50.
11. Новикова Л.И. Педагогика воспитания: Избранные педагогические труды / Под ред. Н.Л.Селивановой, А.В.Мудрика. Сост.Е.И.Соколова. – М., 2009. – 351 с.
12. Пак Г.И. Образовательное пространство как условие развития творческого потенциала студента / Г.И. Пак // Проблемы современной педагогики. – 2019. – № 2. – С. 36-41.
13. Соснова Е.В. Образовательное пространство: создание и развитие / Е.В. Соснова // Вестник Российского университета дружбы народов. – 2020. – № 1. – С. 73-78.
14. Счастливецва Т.Б. Роль образовательного пространства в формировании личности студента / Т.Б. Счастливецва // Журнал профессионального образования и социальной работы. – 2017. – №3. – С. 16-22.
15. Чиркина О.А., Жукова Г.В. Образовательное пространство и развитие личности / О.А. Чиркина, Г.В. Жукова // Образование и воспитание. – 2018. – № 3. – С. 23-29.
16. Щербакова Е.А. Функции образовательного пространства в развитии личности студента / Е.А. Щербакова // Вестник Челябинского государственного педагогического университета. – 2018. – №5 (76). – С. 59-64.
17. Юдин И.А. Образовательное пространство в условиях информационно-коммуникационных технологий / И.А. Юдин // Известия на высшем образовании. – 2013. – № 3. – С. 87-94.



ПРОФЕССИОНАЛЬНЫЕ КОНКУРСЫ, КАК ИНСТРУМЕНТ ПОДГОТОВКИ СПЕЦИАЛИСТОВ АКУШЕРСКОГО ДЕЛА

Левандовская Е. А., Гречанинова Л. М.

*Областное государственное бюджетное профессиональное
образовательное учреждение «Рязанский медицинский колледж»*

Минздрава России, Россия, г. Рязань.

Аннотация. В статье представлено изложение опыта работы по организации конкурса профессионального мастерства среди выпускных групп по специальности 31.02.02 Акушерское дело ОГБПОУ «Рязанский медицинский колледж» в рамках профессионального воспитания. Целью данной работы является разработка технологии воспитательной деятельности. Данное направление в работе педагога дает возможность подготовить высококлассных, компетентных специалистов в области практического здравоохранения, способных оказывать специализированную медицинскую помощь на высоком уровне.

Ключевые слова: педагогическая технология, профессиональное воспитание, профессиональные конкурсы, специальность 31.02.02 Акушерское дело, подготовка компетентных специалистов для практического здравоохранения.

PROFESSIONAL COMPETITIONS AS A TOOL FOR TRAINING SPECIALISTS IN OBSTETRICS

Levandovskaya E. A., Grechaninova L. M.

Ryazan Medical College, Russia, Ryazan

Abstract. The article presents a summary of work experience in organizing a professional skills competition among graduating groups in the specialty 31.02.02 «Obstetrics» of Ryazan Medical College in the framework of professional education.



The purpose of this work is to develop the technology of educational activity. This direction in the work of a teacher makes it possible to train highly qualified, competent specialists in the field of practical healthcare, capable of providing specialized medical care at a high level.

Keywords: pedagogical technology, professional education, professional competitions, specialty 31.02.02 Obstetrics, training of competent specialists for practical healthcare.

Профессиональное воспитание – это целенаправленный процесс движения личности к самостоятельно и добровольно выбранной профессии.

Цели профессионального воспитания: освоение профессиональных компетенций, формирование практического опыта, умений, навыков, нравственных и эстетических качеств, расширение творческого потенциала обучающихся.

Важным условием профессионального воспитания является не только освоение знаний и умений конкретной профессии, но и личностная направленность человека.

Составляющими компонентами профессионального воспитания являются: духовная культура и нравственно-эстетическая культура будущего специалиста, которые находятся во взаимосвязи с учебной и профессиональной деятельностью.

Высококультурный, нравственный и грамотный специалист по специальности Акушерское дело всегда будет являться востребованной единицей на рынке труда.

Для того, чтобы специалистом была освоена профессиональная культура, необходимы:



а) профессиональные знания, направленные на расширение кругозора, эрудиции и профессиональных убеждений;

б) профессионально-важные качества личности специалиста: компетентность, профессиональное мастерство и культура, ответственность, самообразование, терпимость;

в) практические умения и навыки: познавательные, организационные, коммуникационные.

Таким образом, профессиональное воспитание состоит из совокупности компонентов, каждый из которых является важным в формировании и воспитании личности будущего специалиста [3, с.3].

Одной из форм профессионального воспитания обучающихся является их участие в ежегодных конкурсах профессионального мастерства, как этапа подготовки к итоговой государственной аттестации и дальнейшей профессиональной деятельности.

Конкурс проводится в целях повышения качества среднего медицинского образования, выявления наиболее одаренных и талантливых выпускников – будущих акушерок, социально активных, умеющих отстоять и реализовать свою профессиональную позицию, а также повышения мотивации и стимулирования творческой активности преподавателей колледжа к достижению высоких результатов педагогической деятельности.

Проведение конкурса направлено на решение следующих задач:

– формирование и развитие единого образовательного пространства, способствующего достижению наилучших результатов в профессиональном и личностном развитии выпускников – будущих акушерок;

– поиск и внедрение инновационных образовательных технологий, направленных на повышение качества подготовки специалистов среднего звена;



- развитие конкурентной среды в системе среднего медицинского образования;
- выявление и распространение передового педагогического опыта средних медицинских и фармацевтических образовательных организаций;
- интеграция разработанного методического обеспечения Конкурса, в том числе фондов оценочных средств, в образовательный процесс.

Конкурс профессионального мастерства – это одна из наиболее действенных форм внеурочной работы в целях повышения уровня профессиональной подготовки обучающихся, развития и популяризации специальности.

В конкурсах профессионального мастерства участники получают информацию, которую они в обычных условиях усваивают за недели и даже месяцы, в некоторых случаях и вовсе не могут её получить в традиционной образовательной системе. [2, с.2].

Важным моментом в проведении конкурсов профессионального мастерства является привлечение представителей практического здравоохранения, социальных партнеров-работодателей.

Совместная деятельность с практикующим здравоохранением позволит предоставить более качественные знания обучающимся и дать качественную оценку полученным мануальным и ментальным навыкам.

Победители и призеры конкурса профессионального мастерства являются потенциальными конкурсантами Чемпионата «Молодые профессионалы» (WorldSkills Russia)

В реализации программы конкурса профессионального мастерства среди выпускных групп по специальности Акушерское дело, нами было разработано методическое пособие, направленное на оказание методической помощи



преподавателям и организаторам по воспитательной работе при подготовке внеаудиторных мероприятий профильного направления.

В методическом пособии описаны все этапы проведения конкурса профессионального мастерства, определены цели и задачи, порядок оценивания выполнения обучающимися каждого этапа конкурса.

Первый этап конкурса проводится для всех обучающихся выпускных групп ОГБПОУ «Рязанский медицинский колледж» по специальности 31.02.02 Акушерское дело и включает в себя:

– решение заданий в тестовой форме, которое проводится путем выбора одного варианта ответа из четырех предложенных заданий с использованием компьютерной техники;

– блиц-опрос по теме «История акушерства и гинекологии».

Второй этап конкурса проводится для обучающихся, набравших наибольшее количество баллов, при выполнении 1 этапа конкурса:

– демонстрация практических навыков в условиях обучающего симулированного центра колледжа на манекенах/фантомах акушерско – гинекологического профиля;

– домашнее задание (презентация на тему воспитания личностных качеств акушерки с учетом требований Рабочей программы воспитания) [1, с.11].

Результаты выполнения конкурсных заданий первого этапа – заданий в тестовой форме подсчитываются автоматически компьютерной программой, выводятся в виде протокола, блицтурнир оценивается по стандартам ответов.

Выполнение конкурсных заданий второго этапа – презентации на тему воспитания личностных качеств акушерки и демонстрация практических навыков в симулированных условиях, оцениваются экспертами в соответствии с оценочными чек – листами.



Результаты оформляются отдельными протоколами, которые подписывают члены жюри, итоговый протокол конкурса подписывают председатель жюри и председатель оргкомитета.

Таким образом, проведение конкурса профессионального мастерства среди выпускных групп по специальности Акушерское дело, является важным этапом профессионального воспитания, которое дает возможность подготовить высококлассных, конкурентоспособных, компетентных специалистов в области практического здравоохранения, способных оказывать специализированную медицинскую помощь на высоком уровне.

Литература / References:

1. Ефимова Т.В., Ермишкина О.В., Нистратова С.Е., Донскова С.Г., Болдарева М.И. Формы проведения внеаудиторных мероприятий // Методическое пособие по организации воспитательной работы. Рязань: ОГБПОУ «Рязанский медицинский колледж», 2021.

2. Кокшарова М. Ю. Проведение конкурсов профессионального мастерства с использованием методики WorldSkills на примере педагогических специальностей [Электронный ресурс] // Научно-методический электронный журнал «Концепт». Т. 46. с. 192–201. URL: <http://e-koncept.ru/2016/76511.htm> (дата обращения: 10.09.2023)

3. Степанян Ж.Х. Принципы профессионального воспитания [Электронный ресурс] // Образовательный портал «Справочник». URL: https://spravochnick.ru/pedagogika/principy_i_metody_vospitaniya/principy_professionalnogo_vospitaniya/ (дата обращения: 10.09.2023).



ИНФОРМАЦИОННО-КОГНИТИВНАЯ КОМПЕТЕНЦИЯ ПРЕПОДАВАТЕЛЯ МЕДИЦИНСКОГО ВУЗА КАК ОСНОВА ЕГО ПРОФЕССИОНАЛЬНОЙ ПРИГОДНОСТИ

Мельниченко В. В.

*Кафедра психиатрии, наркологии и медицинской психологии
ФГБОУ ВО «Донецкий государственный медицинский университет
имени М. Горького» Минздрава России, Россия, ДНР, г. Донецк*

Аннотация. В статье рассматриваются общие вопросы реализации компетентностного подхода в образовании со стороны психолого-педагогических составляющих. Авторы подробно останавливаются на информационных и когнитивных компетенциях преподавателя медицинского вуза, так как они являются залогом современной профессиональной пригодности педагога и способствуют генерации новых знаний, решению существующих проблем в междисциплинарной образовательной среде.

Ключевые слова: компетентностный подход, компетенции преподавателя, информационная среда, когнитивные способности.

INFORMATION AND COGNITIVE COMPETENCE OF A TEACHER OF A MEDICAL UNIVERSITY AS THE BASIS OF HIS PROFESSIONAL SUITABILITY

Melnichenko V. V.

*Department of Psychiatry, Narcology and Medical Psychology
M. Gorky Donetsk State Medical University
Russia, DPR, Donetsk*

Abstract. The article discusses the general issues of the implementation of the competency-based approach in education by psychological and pedagogical components. The authors dwell in detail on the information and cognitive competencies of the teacher of a medical university, since they are the key to the



modern professional suitability and contribute to the generation of new knowledge, solving existing problems in the interdisciplinary educational environment.

Keywords: competency - based approach, teacher's competencies, information environment, cognitive abilities.

Основная цель профессионального образования - подготовка квалифицированного специалиста соответствующего уровня и профиля, конкурентоспособного на рынке труда, компетентного, свободно владеющего своей профессией и ориентирующегося в смежных областях деятельности, готового к постоянному профессиональному росту социальной и профессиональной мобильности.

Государственный образовательный стандарт, принятый в Федеральном государственном бюджетном образовательном учреждении высшего образования «Донецкий государственный медицинский университет имени М. Горького» представляет собой совокупность требований к результатам освоения основных образовательных программ по направлениям подготовки специалистов.

Концептуальные методологической основы реализации требований к результатам освоения государственных образовательных программ высшего медицинского образования являются компетентностно-ориентированный, личностно-развивающий, системно-деятельностный подходы. Личностно-ориентированный подход к обучению должен обеспечивать развитие академических, социокультурных, социально-психологических и других способностей учащихся; компетентностный подход— формирование ключевых и профессиональных компетентностей; деятельностный подход- формирование готовности к саморазвитию и способности к активной учебно-познавательной деятельности обучающихся [8].



С этой точки зрения, логика компетентного подхода в медицинском образовании, в частности, его психолого-педагогическая составляющая, заключается в:

- ориентации учебного процесса на достижение результатов, выраженных в форме компетенций;
- ориентации на развитие (саморазвитие) личностной сферы обучающихся;
- использовании образовательных технологий, базирующихся на знании психологических механизмов формирования компетенций;
- активном взаимодействии с субъектом обучения;
- ответственности студента за собственное обучение и его результаты;
- индивидуальном темпе освоения компетенций.

Компетентная личностно-ориентированная модель представляют собой динамическую систему инновационных подходов ко всем составляющим образования, конкретизирующую общее понимание, механизмы формирования и современные средства оценивания культурных, общепрофессиональных и профессиональных компетенций, обязательных для усвоения выпускниками вуза.

К основным методологическим и организационно-методическим предпосылкам качественного перехода на новый государственный стандарт высшего медицинского образования относятся:

- мониторинг уровня готовности и стартовой мотивации всех участников образовательного процесса к внедрению компетентной модели,
- разработка концепции и методологической основы личностно-развивающей образовательной системы,
- создание единого психолого-педагогического информационно-методического образовательного пространства как условия перехода университета на новые образовательные стандарты,



- структурная и содержательная дифференциация профессиональных компетенций в процессе их этапного формирования на кафедрах медико-биологического и клинического профиля,
- целевое использование активных и интерактивных форм обучения при формировании образовательных компетенции,
- выстраивание учебных заданий для овладения конкретной компетентностью на основе принципов ее междисциплинарного формирования и преемственности фундаментальных и прикладных знаний; разработка согласованной системы междисциплинарных связей, ориентированных на сетевую форму реализации учебной программы,
- инновационное наполнение подходов к формированию личности конкурентоспособного выпускника,
- алгоритм психологического сопровождения личностно-ориентированных образовательных стратегий,
- разработка ситуационно-моделирующих образовательных технологий и контрольно-измерительных материалов для оценивания уровней освоения компетенций с учетом межпредметного характера их формирования,
- создание психологической комфортной среды обучения, личностного развития студентов и развития потенциала ключевых образовательных компетенции в условиях реформирования образования.

Для целей настоящей работы особенно актуален содержательный анализ образовательной компетенции, которая понимается как совокупность смысловых ориентации, знаний, умений, навыков и опыта деятельности студентов. По отношению к определенному кругу объектов реальной действительности, необходимых для осуществления личностно- и социально-значимой продуктивной деятельности [11].



Образовательные компетенция обусловлены личностно-деятельностным подходом к образованию, поскольку относятся исключительно к личности студента и проявляются, а также проверяются только в процессе выполнения им определенным образом составленного комплекса действий.

Формирование компетенций происходит средствами содержания образования. В итоге у студента развиваются способности и появляются возможности решать в повседневной жизни реальные проблемы— от бытовых до производственных и социальных. Заметим, что образовательные компетенции включают в себя компоненты функциональной грамотности студента, но не ограничиваются только ими.

Общепринятой является дифференциация образовательных компетенции на; ключевые, общепредметные и предметные [2].

Одну из ведущих ролей в реализации компетентностного подхода в образовании занимает информационно-когнитивный компонент готовности преподавателя медицинского высшего учебного заведения. Формирование данной компетенции преподавателя очень важна, так как он обязан уметь генерировать новые знания, уметь решать существующие проблемы и предвидеть новые, обладать гибкостью ума, развитой педагогической интуицией, богатым воображением, трудолюбием, любовью к своему делу [4;6;1].

Профессиональная деятельность личности, как процесс сопоставления готовности этой личности к информационному насыщению с признанными общепринятыми параметрами, социокультурной профессиональной жизнедеятельности, с самореализацией, которая осуществляется как практическая реализация «Я» в определенном информационном поле, является основой информационного насыщения личности [5].



Применительно к педагогам вуза информационная компетенция интерпретируется в различных методиках обучения как способность пользоваться интерактивными средствами обучения и информационно-коммуникационными технологиями в процессе изучения студентами специализированных дисциплин [10]. Таким образом, информационная компетенция- это интегративное свойство личности, которое определяется готовностью применять в различных ситуациях совокупных знаний, умений, способов деятельности, которое позволяет рационально работать с различными источниками и видами информации, останавливать выбор на нужной, производить анализ и видоизменять ее, делать выводы на ее основе, представлять информационный продукт и применять его в практической деятельности. Следовательно, информационная компетенция тесно связана с когнитивной, поскольку для усвоения новых знаний преподавателям вуза необходимо обладать умениями находить информацию, обрабатывать и анализировать ее.

Приоритетными информационно-когнитивными компетенциями преподавательского состава медицинского вуза в изменяющейся информационной среде становятся: перенос знаний из открытых ресурсов интернет, пополнение и использование электронных учебно-методических комплексов в преподавании, общение со студентами и коллегами через онлайн технологий, эффективная актуализация учебных материалов. Использование интерактивных технологий— это не дань современной образовательной моде и не самоцель. Это действенный способ создания в группе атмосферы, которая кратчайшим образом способствует сотрудничеству, пониманию и доброжелательности, дает возможность по-настоящему реализовать личностно-ориентированное обучение в медицинском вузе. Важным является



познавательное и творческое значение информационно-когнитивной компетенции.

С нашей точки зрения, информационно-когнитивная компетенция является базовой, которую необходимо отнести к мета-уровню по отношению к другим ключевым профессиональным компетенциям: мотивационной, ценностно-смысловой, рефлексивно-оценочной, процессуально-деятельностной и культурно-этической. Подтверждение этому является тот факт, что информационно-когнитивная компетенция реализует готовность к осуществлению различных видов познавательной деятельности и способность личности обучаться в течение всей жизни, самосовершенствуясь как в профессиональном, так и в личностном плане. Специфика ключевых компетенций состоит в том, что они имеют интегративную природу и совмещают знаниевую, навыковую и интеллектуальную составляющие профессиональной компетенции. Ключевые компетенции основываются на когнитивных умениях, мотивирующих преподавателей к самостоятельному приобретению и развитию знаний, умений и навыков [7, 12].

Компетентный преподаватель медицинского высшего учебного заведения с позиции информационно-когнитивной компетенции должен знать базовые основы общемедицинской, научной и преподавательской деятельности, полный объем информации преподаваемой дисциплины, методы и методики профессиональной педагогической деятельности; уметь организовывать и планировать свою профессиональную деятельность, наблюдать и самостоятельно принимать решения, определять план дальнейших действий, находить выход из нестандартной ситуации, которые требуют самостоятельности мышления, работать с информацией, производя ее классификацию и анализ [3; 9, 12].



Подводя итоги вышесказанному, следует отметить, что компетентностный подход способствует развитию потенциала личности, так как на первое место он выдвигает не только комплекс знаний, приобретенных в какой-то области, сколько умение разрешать сложные ситуации, возникающие в различных сферах жизнедеятельности. Стремительное развитие информационного общества требует от системы высшего профессионального образования решение проблемы подготовки специалистов, способных легко адаптироваться к быстро меняющимся условиям профессиональной среды.

Профессиональные задачи становятся комплексными, междисциплинарными, высоко технологичными, информационно-насыщенными, а потому требуют от специалиста свободного владения технологиями оперирования с информацией. Следовательно, информационно-когнитивная компетенция преподавателей проявляется в способности технологически мыслить и предполагает наличие аналитических, проективных, прогностических и рефлексивных умений в освоении и применении информации в педагогической деятельности. Из чего можно заключить, что педагогу высшей школы необходимо повышать уровень информационно-когнитивной готовности к реализации компетентностного подхода в образовании, так как от этого непосредственно зависит качество сформированных профессиональных компетенций у преподавателей.

Литература / References:

1. Абрамов В.А., Ряполова Т.Л., Голоденко О.Н. Уверенность в себе как универсальная категория готовности преподавателя к реализации компетентностного подхода в образовании // Реализация компетентностного подхода на додипломном и последипломном этапах высшего профессионального образования: материалы научно методической конференции. Донецк. 2018. С. 294-305.



2. Акименко Г.В., Михайлова Т.М. К вопросу о мотивации ценностного отношения к здоровому образу жизни в рамках изучения курса «Психология» у студентов медицинского вуза. В книге: Инновационное развитие науки и образования. Монография. Пенза, 2017. С. 164-171.

3. Аргунова П.В. Теоретические аспекты ключевых компетенций // Актуальные проблемы гуманитарных и естественных наук. 2013. №12(59). С. 153-156.

4. Дудко Д.В. Когнитивная компетентность личности будущего педагога и динамика ее формирования // Известия РГПУ им. А.И. Герцена. 2008. № 63-2. С. 63-67.

5. Зотова Э.А. Реализация компетентного подхода в педагогической деятельности преподавателя // Сибирский педагогический журнал. 2013. № 2. С. 131-134.

6. Лупанова Н.А. Готовность личности к самоопределению в информационном поле деятельности как психолого-педагогическая проблема // Вестник КГУ им. Н.А. Некрасова. 2009. №4. С. 346-349.

7. Меньшова М.С. Сущность понятия «информационно-когнитивная компетенция» в профессиональной подготовке бакалавров педагогики // Среднее профессиональное образование. 2013. № 10. С. 45-47.

8. Патов Н.А., Осипова Л.А. Когнитивная компетентность как педагогическая категория // Новое в психолого-педагогических исследованиях. 2014. №4. С 47-54.

9. Родников М.В. Пахомова Р.А. Компетенция преподавателя медицинского вуза // Современная наукоемкие технологии. 2015. № 12-5. С. 929-932.

10. Сергеев А.Г. Компетентность и компетенции: монографии. Владимир: Изд-во Влад. гос. у-та. 2010. 107 с.



11. Тришина С.В. Информационная компетентность как педагогическая категория // Интернет-журнал «Эйдос». 2005. URL: <http://www.eidos.ru/journal/2005/0910-11.htm>.

12. Хуторской А.В. Ключевые компетенции как компонент личностно-ориентированного образования // Народное образование. 2003. № 2. С. 58- 64.

СТУДЕНЧЕСКИЕ МЕДИЦИНСКИЕ ОТРЯДЫ, КАК ФОРМА СОЦИАЛЬНОЙ АКТИВНОСТИ МОЛОДЕЖИ

Неверов Н. С.

*Управление воспитательной работы
ФГБОУ ВО «Алтайский государственный медицинский университет»
Минздрава России, Россия, г. Барнаул*

Аннотация. В статье рассмотрена деятельность студенческих отрядов, как один из методов воспитательной работы. Исходя из исторической справки и имеющихся актуальных данных видно, что данный метод является эффективным. Как пример успешной деятельности в статье рассматриваются достижения студенческих медицинских отрядов АлтГМУ.

Ключевые слова: воспитательная деятельность, студенческие отряды, профессиональное воспитание, профильное направление деятельности.

STUDENT MEDICAL TEAMS AS A FORM OF SOCIAL ACTIVITY OF YOUTH

Neverov N. S.

*Department of Educational Work
Altai State Medical University, Russia, Barnaul*

Abstract. The article examines the activities of student groups as one of the methods of educational work. Based on the historical background and available current data, it is clear that this method is effective. As an example of successful



activity, the article discusses the achievements of student medical teams of Altai State Medical University.

Keywords: educational activities, student teams, professional education, specialized area of activity.

История студенческих отрядов в стране насчитывает не один десяток лет и знала разные коллизии, начиная с движения молодых энтузиастов, которые на рубеже 1950-х – 1960-х годов влились в широкий социально-экономический и политический процесс освоения целины, и включая современный период возрождения студенческих отрядов с начала 2000-х годов.

В настоящее время численность как самих студенческих отрядов, так и их участников весьма представительна: так, в 2021 году 100 тысяч студентов трудились в медицинских учреждениях, педагогических и сельскохозяйственных отрядах, на всероссийских и межрегиональных студенческих стройках, в 2022 году в России действовали более 3,5 тысячи студенческих отрядов и их участниками стали уже 150 тыс. человек из 74 регионов страны. С 2004 по 2021 год, в этих структурах приняли участие более 6 миллионов молодых людей, а региональное представительство расширилось до 81 субъекта РФ [1].

Формирование и развитие социальной активности молодежи является компонентом современной молодежной политики Российской Федерации. Молодежная общероссийская общественная организация «Российские студенческие отряды» (РСО) выступает институтом самоорганизации студенческой молодежи, формой проявления ее социальной активности; это одно из самых эффективных молодёжных движений России. Оно получило полную поддержку Правительства РФ и Министерства образования и науки РФ. РСО обеспечивает студентов на время летних каникул временной трудовой



занятостью. Студенческие отряды – это не только эффективный способ обеспечения вторичной занятости, но и социализация молодых граждан, их гражданское и патриотическое воспитание, организация досуга, возможность творческой самореализации личности, приобщение к спорту, физической культуре [2].

Воссоздание и дальнейшее развитие форм социальной активности студенческой молодежи через движение студенческих отрядов можно рассматривать как пример социального проектирования, направленного на преодоление гедонистических установок и ценностных ориентаций молодого поколения. В нем нашла реабилитация самой идеи воспитания личности через трудовую деятельность, включение в широкий горизонт социальной практики. Не случайно сайт РСО имеет яркое и привлекательное название – «трудкрут.рф».

Разнопрофильность студенческих отрядов является одной из характерных черт современного этапа развития движения. Помимо традиционной работы по строительству объектов разного назначения, студенты работают проводниками, осуществляют педагогическую работу с подростками, заняты в сфере сервисных услуг, осуществляют медицинскую помощь гражданам, ведут сельскохозяйственные работы.

В перспективе – разработка и реализация проектов по уборке мусора в Арктической зоне, работа в природных охраняемых территориях, также IT-направление. Многообразие сфер приложения сил создает условия для вовлечения в движение студенческих отрядов все большего числа студенческой молодежи, воспитании социально ориентированного поколения граждан своей страны. В соответствии с направлением члены профильного студенческого отряда осваивают профессию через систему профессионального обучения,



организуемую РСО, или углубляют, оттачивают свои профессиональные умения и навыки в условиях реальной профессиональной жизни.

В работе студенческих отрядов можно выделить три периода:

- подготовительный период, который начинается с момента возобновления работы отряда, которая направлена на набор новых кандидатов в свои ряды, участие в субботниках разного уровня, а также творческих и спортивных состязаний среди отрядов своего и прочих учебных заведений;
- трудовой сезон («третий трудовой семестр»), а именно осуществление специализированной деятельности согласно профилю;
- отчетный период, когда студенческие отряды участвуют в мероприятиях движения РСО, сдают итоговые отчеты, на торжественных закрытиях определяют звания лучших на уровне университета, региона и страны.

Тем самым студенты-участники движения не только в рамках совместной деятельности выполняют деловые (производственные) задачи, но одновременно реализуют программу, направленную на повышение качества социальной жизни через целевые мероприятия и проекты. На уровне общества это инструмент усиления социального капитала, рассматриваемого как фактор конкурентоспособности страны на мировом уровне.

На уровне образовательной организации студенческие отряды выступают ярким примером самоорганизации обучающихся, являются заметным элементом системы воспитательной работы, создавая пространство для проявления инициативности, формирования культурного капитала личности, ее социально-трудовой адаптации. Участие в студенческих отрядах позитивным образом влияет на развитие таких качеств современного специалиста, которые высоко ценятся на рынке труда и делают их обладателя конкурентоспособным, как ответственность, вовлеченность, инициативность, принятие ценностей, выходящих за границы личного интереса, уверенность в своих силах,



Международная междисциплинарная научно-практическая конференция
**ПЕДАГОГИКА И МЕДИЦИНА В ВОСПИТАТЕЛЬНОМ ПРОСТРАНСТВЕ:
ПРОБЛЕМЫ, ВОЗМОЖНОСТИ И ПЕРСПЕКТИВЫ**

к 135- летию со дня рождения А. С. Макаренко



креативность, творчество, умение работать в команде, коммуникативные навыки, установки на конструктивные взаимодействия.

В структуре сегодняшних студенческих отрядов ведущее место занимают педагогические отряды. Студенческие медицинские отряды, формирование которых началось только с 2016 года и связано с инициативой Президента РФ В.В. Путина. Они только разворачивают свою деятельность, демонстрируют все возрастающие темпы вовлечения студентов средних специальных учебных заведений медицинского профиля и медицинских вузов. Однако в истории функционирования студенческих отрядов советского периода есть опыт подготовки врачей в медицинских вузах для работы в студенческих строительных отрядах.

В наши дни студенческие медицинские отряды работают в детских оздоровительных лагерях, крупных межрегиональных клиничко-диагностических центрах, санаториях и профилакториях, лечебно-профилактических учреждениях здравоохранения в качестве младшего и среднего медицинского персонала. В 2022 году более 7000 бойцов работали на 3 всероссийских и международном проекте [3].

Студенческие медицинские отряды имеют несомненное отличие от других профильных студенческих отрядов, а именно – их бойцами могут стать только студенты с соответствующей подготовкой и направлением обучения. Поэтому такие отряды имеют серьезный фильтр при отборе потенциальных членов. Численность студенческих медицинских отрядов составляет более 9000 бойцов из 28 медицинских и фармацевтических вузов Российской Федерации.

Участие студентов медицинского вуза в работе студенческих медицинских отрядах позволяет решать целый круг задач. Это:



Международная междисциплинарная научно-практическая конференция
**ПЕДАГОГИКА И МЕДИЦИНА В ВОСПИТАТЕЛЬНОМ ПРОСТРАНСТВЕ:
ПРОБЛЕМЫ, ВОЗМОЖНОСТИ И ПЕРСПЕКТИВЫ**

к 135- летию со дня рождения А. С. Макаренко



- реальная практическая подготовка студентов-медиков к будущей профессиональной деятельности, расширения представления о ней для последующего осмысленного выбора медицинской специальности;
- помощь медицинским организациям устранить временную нехватку кадров на время отпусков основного штата сотрудников, что важно для обеспечения непрерывности медицинской помощи;
- возможность наладить взаимовыгодное сотрудничество медицинского вуза и будущего работодателя, заинтересованного в получении высококвалифицированных кадров для практического здравоохранения;
- формирование корпуса молодежных лидеров, развитие их управленческих навыков;
- выполнение социальной миссии вуза в местном сообществе через организацию и проведение информационно-просветительской работы с разными категориями населения, что способствует поддержанию и развитию индивидуального и общественного здоровья;
- осуществление профориентационной работы по привлечению в медицинский вуз выпускников школ с целью поддержания трудового потенциала региональной системы здравоохранения;
- через институт наставничества сохранение преемственности и духовных традиций российской медицины.

Согласно составляемому Министерством образования и науки РФ ежегодному рейтингу региональных студенческих отрядов, в 2022 году Алтайское отделение РСО возглавило топ-10 региональных штабов, наряду с Пермским, Татарстанским, Новосибирским, Омским, Крымским, Архангельским, Воронежским, Челябинским и Ростовским. На базе Алтайского государственного медицинского университета всего за один год количество медотрядов увеличилось с 2 (СМО «Василиск», СМО «Гелиос»), до 7.



Международная междисциплинарная научно-практическая конференция
**ПЕДАГОГИКА И МЕДИЦИНА В ВОСПИТАТЕЛЬНОМ ПРОСТРАНСТВЕ:
ПРОБЛЕМЫ, ВОЗМОЖНОСТИ И ПЕРСПЕКТИВЫ**

к 135- летию со дня рождения А. С. Макаренко



Организованы студенческие отряды медицинского профиля: СМО «Альбус», СМО «Danis», СМО «Алтея», СМО «Аликорн», СМО «Фаликсир». Их бойцы в летний период работают в качестве младшего, среднего медицинского персонала, выполняют как сестринскую, так и санитарскую работу, выполняют различные манипуляции, оказывают уход за пациентами. СМО «Фаликсир» примечателен тем, что в его состав входят студенты-иностранцы, для которых участие в работе отряда это не только новый этап овладения медицинской профессией, но и плодотворный опыт социокультурной адаптации, включение в различные виды активности (творческой, спортивной, социальной), через которые формируются более глубокие и разносторонние связи со страной обучения.

В летнем трудовом семестре 2023 г. 89 представителей пяти студенческих медицинских отрядов АГМУ осуществляли свою профессиональную деятельность в Каменской межрайонной больнице, Крутихинской, Завьяловской, Алейской центральных районных больницах, Центральной городской больнице Заринска, Новокузнецкой горбольнице №1 и Краевом лечебно-реабилитационном центре оз. Яровое на должностях среднего и младшего медицинского персонала. Так, 14 бойцов студенческого медицинского отряда «Гелиос» с июня по август трудились в Центральной городской больнице Заринска в терапевтическом, инфекционном, хирургическом, травматологическом и педиатрическом отделениях [1].

Результаты работы заключаются не только в оказании медицинской помощи населению сельских районов и городов Алтайского края, а также близлежащих территорий, но и создание позитивного имиджа профессии, вхождение будущих специалистов в профессиональную область, обретение опыта профессиональной деятельности. Важным аспектом также является



установление социальных и эмоциональных контактов с жителями района, куда студенты могут вернуться после окончания вуза.

Сегодняшние бойцы студенческих медицинских отрядов, пройдя социально-трудовую адаптацию, способны составить основу профессионального медицинского сообщества в будущем. Наблюдая рост числа бойцов и увеличение количества отрядов можно сделать вывод, что система работы с обучающимися учебных заведений медицинского профиля имеет достаточно позитивный отклик не только у благополучателей, а именно больниц, в которых трудоустроены бойцы в летнее время, но у самих студентов. Через трудовую практику и корпоративные ценности помимо профессиональных качеств формируются не маловажные качества личностные, который помогут в момент выпуска получить не просто интеллигентного специалиста, но настоящего Человека.

Литература / References:

1. Степанова Н.А., , Каримов Р.М., Кудрина М .А. Подготовка студентов к работе в российских студенческих отрядах // Гуманитарные исследования Центральной России. 2022 №1 (22).
2. Кузенова Э. Р. Студенческие отряды как субъекты формирования солидарной самоорганизации молодежи // Скиф. 2021 №1 (53).
3. Официальный сайт молодежной общероссийской общественной организации «Российские студенческие отряды». URL: https://трудкрут.пф/o_rossiyskikh_studencheskikh_otryadakh.html



РОЛЬ ФИЗИЧЕСКОЙ КУЛЬТУРЫ В ВОСПИТАНИИ СТУДЕНТОВ МЕДИЦИНСКОГО УНИВЕРСИТЕТА

Николаев В. А., Шатобалов Я. И., Яцына Д. С.

Кафедра физической культуры

ФГБОУ ВО «Кемеровский государственный медицинский университет»

Минздрава России, Россия, г. Кемерово

Аннотация. Эта статья затрагивает важные темы, такие как воздействие физической культуры на учебный процесс и поддержание здоровья студентов в ходе обучения. Работа рассматривает вопрос привлечения студентов к занятиям физкультурой с целью укрепления здоровья, улучшения общего состояния и самочувствия.

Ключевые слова: студенты, физическая культура, воспитание.

THE ROLE OF PHYSICAL CULTURE IN THE EDUCATION OF MEDICAL UNIVERSITY STUDENTS

Nikolaev V. A., Shatobalov Y. I., Yatsyna D. S.

Department of Physical Culture

Kemerovo State Medical University, Russia, Kemerovo

Abstract. This article touches on important topics such as the impact of physical culture on the learning process and maintaining the health of students during their studies. The work considers the issue of attracting students to physical education classes in order to strengthen health, improve general condition and well-being.

Keywords: students, physical education, education.

Цель исследования: показать необходимость формирования у студентов медицинских вузов стойкой мотивации к занятиям физической культурой и навыков здорового образа жизни.



Материалы и методы исследования

Теоретический анализ современной научной литературы, интернет ресурсов, научных статей, анализ и обобщение полученных данных.

Результаты и их обсуждения

Профессиональная подготовка врачей нацелена на решение задач здравоохранения и профилактики заболеваний. Она требует от организации системы высшего профессионального медицинского образования не только предоставления фундаментальных медицинских и естественнонаучных знаний о человеке, но также решения проблем, связанных с введением студентов в область культуры.

Повышение эффективности воспитания студентов в медицинских вузах становится одной из ключевых задач высшей школы. Эта задача связана с развитием культуры мышления, воображения, чувств и творческого потенциала будущих врачей.

Следовательно, содержание и организация образовательного процесса, направленного на формирование личности будущего врача, играют важную роль. Этот процесс направлен на развитие гражданской ответственности, правовой культуры и правового самосознания, духовности, инициативности, самостоятельности, толерантности и способности к успешной социализации в обществе. Важно также формировать профессиональную зрелость будущих медицинских специалистов.

Необходимо отметить, что физическая культура играет важную роль в развитии двигательных способностей человека. Она неотделима от формирования его личностных качеств, и, более того, она определяет эти качества.

Культура физическая представляет собой нечто большее, чем просто физическая активность. Это часть общей культуры, которая выражается через



осознанную двигательную деятельность, где физическая активность служит средством удовлетворения разнообразных потребностей человека. Следует отметить, что обучение и воспитание являются двусторонним процессом, и самовоспитание играет важную роль [7].

А. Ц. Пуни подчеркивал, что самовоспитание представляет собой постоянную работу над совершенствованием как физической, так и духовной стороны личности. Это процесс, основанный на самопознании в различных аспектах жизни, деятельности и взаимодействии с окружающим миром [8].

Физическая культура выражает единство человека как биологического, социального и культурного существа. Термин «физическая культура личности» обозначает уровень образованности, физической подготовленности и совершенство личности, которые проявляются в активной физкультурно-спортивной деятельности и здоровом образе жизни.

Эта тема привлекает внимание не только специалистов в области физической культуры, но и ученых из других областей, таких как философия и социология. Физическая культура может существенно улучшить процесс социальной адаптации молодежи и способствовать сохранению и развитию общества. Она определяет способы саморазвития человека и объединяет социальное и биологическое в одно целое.

Феномен физической культуры заключается в естественном объединении социальных и биологических аспектов в человеке и приобщении его к ценностям, в первую очередь, здорового образа жизни [4].

Физическая культура играет важную роль в сохранении и укреплении здоровья человека, формировании его личности, развитии ответственности и стремлении к самовыражению. Это социокультурное явление обладает огромным потенциалом для формирования физического, нравственного и духовного здоровья всех людей. В современном российском обществе



существуют различные взгляды на физическую культуру. С одной стороны, есть «телесный негативизм», который отрицает значение занятий спортом. С другой стороны, присутствует «телесная мускулизация», которая сосредотачивается исключительно на внешний вид и развитие мышц. Оба этих подхода не соответствуют процессу социализации личности и ее развитию. Физическая культура должна быть связана с понятием качества жизни. Через занятия физической культурой человек реализует себя и получает удовлетворение от жизнедеятельности, осознает ценность своего тела и использует его в полной мере.

Подход к включению физической культуры в формирование личности не должен ограничиваться лишь модернизацией физического воспитания. Необходимо создать новые концепции, основанные на интеграции биологического, психического и социального развития индивида [6]. ФГОС третьего поколения (2010) придает важность формированию физической культуры и знаниям о здоровом образе жизни у будущих врачей. Физическое здоровье является важной составляющей культурного образа жизни, вкладываясь в развитие и самосовершенствование как общества, так и каждого отдельного человека.

Современное развитие физкультурной деятельности молодежи заключается не только в физическом тренировании, но и в интеллектуальном развитии, которое позволяет осознанно относиться к физической культуре как к ценности. Для достижения этой цели необходимо создать истинно ценностное отношение к своему телу. Практика, направленная на физическую активность, становится более культурной и глубокой, если сформировано осознанное и ценностное отношение к телу. Современное образование медицинского специалиста требует новых подходов и организации учебного процесса.



В современном обществе появляется все большая потребность в развитии творческого потенциала будущих врачей. В связи с этим, процесс подготовки медицинских специалистов ставит перед университетами новые требования. Важно учитывать и развивать творческие способности студентов, чтобы они могли успешно применять их в будущей медицинской практике [2].

Для студентов медицинского факультета озабоченность соблюдением здорового образа жизни представляет огромную значимость, так как это краеугольный камень их будущего успеха в профессиональной сфере. Итак, получение шестилетнего образования - не единственное условие для того, чтобы стать врачом, по окончании университета требуется пройти ординатуру, что еще занимает два года. Обучение в медицинском вузе связано с необходимостью запоминания массы терминов, чтением обширного объема литературы и регулярной подготовкой к практическим занятиям, выполняя домашние задания. Уровень академической нагрузки огромен. Пропуск практических занятий не оправдывает отсутствие выполненных заданий - система компенсации пропущенного материала существует, и в случае невнимательного отношения к учебе, студент оказывается на грани стресса и нервного перенапряжения.

Проводя большую часть времени за компьютером, студенты готовятся к занятиям и справляются с домашними заданиями. Одновременно они постоянно используют мобильные телефоны, которые, как доказали ученые, негативно влияют на организм. Студенты старших курсов, чтобы приступить к занятиям на клинических базах, вынуждены перемещаться по городу. Вследствие этого возникает транспортная нагрузка, а также они не всегда могут получить своевременное и полноценное питание, что ведет к возникновению заболеваний. Студенты медики находятся в условиях клиники во время обучения и постоянно сталкиваются с психологическим напряжением



из-за контакта с человеческими страданиями, болезнями и смертью. Поэтому у практикующих врачей часто возникает состояние профессионального выгорания, которое представляет собой нервно-психическое расстройство, вызванное физической и эмоциональной усталостью, связанной с тяжелыми условиями работы.

Здоровый образ жизни играет важную роль в жизни людей. Для поддержания здоровья необходимо учесть множество факторов. Рациональное питание, общая гигиена организма, закаливание, полноценный сон, отказ от вредных привычек, социальные связи, состояние психики и душевное здоровье, плодотворная трудовая деятельность, благополучная экологическая ситуация, личное благополучие и физическая активность – все эти аспекты важны для здорового образа жизни.

В вузе имеет большое значение создание мотивации к здоровому образу жизни и физической активности. Например, плохая физическая форма может быть более серьезным фактором риска, чем ожирение. Поэтому необходимо поощрять студентов к занятиям физической культурой и спортом [3].

Устойчивость мотивации к занятиям физической активностью и участию в оздоровительных мероприятиях зависит не только от внешних условий, таких как проведение свободного времени и нормы поведения, но и от внутренней культуры молодежи. Молодые люди должны осознавать необходимость создания гармоничного жизненного сценария и активизации своих интеллектуальных и физических возможностей. Это поможет им оставаться мотивированными и участвовать в занятиях физической культурой и спортом.

Активизация побудительных механизмов и других феноменов духовного мира личности является неотъемлемой частью пропаганды здорового образа жизни. Этот подход имеет свои преимущества: во-первых, он стимулирует активность каждого человека в сохранении и личного, и общественного



Международная междисциплинарная научно-практическая конференция
**ПЕДАГОГИКА И МЕДИЦИНА В ВОСПИТАТЕЛЬНОМ ПРОСТРАНСТВЕ:
ПРОБЛЕМЫ, ВОЗМОЖНОСТИ И ПЕРСПЕКТИВЫ**

к 135- летию со дня рождения А. С. Макаренко



здоровья. Физическая культура и спорт имеют огромный социальный потенциал и должны быть полностью задействованы для процветания России, поскольку это самый результативный и экономически эффективный способ физического и морального оздоровления нации.

Однако в настоящее время всего 8-10% населения в России занимаются физической культурой и спортом, в то время как в развитых странах этот показатель достигает 40-60%. Недостаток активных занимающихся физкультурой и спортом обусловлен отсутствием пропаганды здорового образа жизни и ценностей физической культуры и спорта в средствах массовой информации, особенно на телевидении.

Однако в настоящее время в России наблюдается растущий интерес к здоровому образу жизни. Можно сказать, что возникает новый социальный феномен, выражающийся в экономической заинтересованности граждан в сохранении здоровья как основы благосостояния. Включенность человека в активные занятия физкультурой и спортом зависит от его понимания значимости таких ценностей и осознания необходимости заниматься физической культурой и спортом на протяжении всей жизни.

Для повышения эффективности формирования здорового образа жизни учащихся, студентов и учителей предлагается использовать технологию, которая будет учитывать возрастные, психофизиологические, типологические, половые и другие особенности человека [1].

В настоящее время у современного человека наблюдается снижение эффективности механизмов самореализации в организме. Это проявляется в снижении функциональных резервов органов и систем, нарушении реактивности и резистентности, а также в нарушении процессов саморегуляции и репродукции. Кроме того, наблюдается эпидемия хронических



неинфекционных заболеваний, появление новых нозологических форм и возвращение старых заболеваний.

Для борьбы с этими проблемами необходимо уделить внимание воздействию физической культуры на образ жизни и профессиональную деятельность будущего специалиста. Особое значение имеет деятельность кафедры физического воспитания вуза, которая выполняет задачи, учитывая состояние здоровья и физические возможности студентов.

Проблемы с адаптацией к требованиям вуза часто связаны с неуспеваемостью студентов. Однако, целенаправленные методы физического и психического воздействия на организм молодых людей, которые предлагает физическая культура, позволяют сократить сроки адаптации, улучшить восприятие информации, усвоение учебного материала и результаты обучения.

В современной практике активно разрабатываются программы и технологии, направленные на формирование здорового образа жизни у студентов вузов. Одной из таких программ является концептуальная программа «Олимпийское воспитание и педагогика здоровья», разработанная Н. А. Рыбачук. Она способствует оздоровлению студентов и развитию компетенций, необходимых для проведения физкультурно-оздоровительной работы [9].

В рамках учебного процесса данной программы студентам предлагаются задачи, направленные на не только улучшение физической подготовленности, но и на овладение валеологическими знаниями - принципами здорового образа жизни. Однако главной целью программы является формирование у студентов потребности в здоровом и продуктивном стиле жизни. Студенты должны обладать постоянной мотивацией к самосовершенствованию и улучшению своего физического состояния.



Реализация таких задач отвечает целям воспитания гармоничных, физически, психически и умственно развитых, профессионально подготовленных и социально адаптированных граждан.

Преподавание дисциплины «Физическая культура» в медицинском вузе должно быть нацелено на особое понимание студентами роли здоровья и повышение его уровня с помощью физической культуры [5].

Заключение

На сегодняшний день среди студентов медицинских университетов имеется неадекватное отношение к собственному здоровью, которое выражается в недостаточной заботе о нем и несформированной потребности его развития и сохранения. Преподавание дисциплины «Физическая культура» в медицинском вузе должно быть нацелено на особое понимание студентами роли здоровья и повышение его уровня с помощью физической культуры.

Литература / References:

1. Абаскалова, Н. П. Теория и практика формирования здорового образа жизни учащихся и студентов в системе «школавуз» : автореф. дис. ... д. пед. н. : 13. 00. 01/ Абаскалова Надежда Павловна. – Барнаул, 2000. – 48 с.
2. Беляева, Е. С. Творческопедагогический аспект в профессиональной подготовке студентов-медиков: дис. ...к. пед. н. : 13. 00. 01 / Беляева Екатерина Сергеевна. – М. , 2006. – 204 с.
3. Замятина, Н. В. Формирование культуры здоровьесбережения в додипломной подготовке врачей [Текст]: автореф. дис. ... к. соц. н. : 14. 02. 05 / Замятина Наталья Владимировна. – Волгоград, 2010. – 25 с.
4. Лубышева, Л. И. Социология физической культуры и спорта: учеб. пособие / Л. И. Лубышева. – М. : Издательский центр «Академия», 2004. 240 с.



5. Макаров, Г. Г. Валеологическое и физическое воспитание студентов – предпосылки интеграции / Г. Г. Макаров, В. И. Толстов // Вестник Балтийской педагогической академии. – 2007. – Вып. 77. – С. 90–92.

6. Матвеев, А. П. Физическая культура личности как проблема педагогики / А. П. Матвеев // Физическая культура. – 1998. – № 2. – С. 10–12.

7. Николаев, Ю. М. Содержание и виды физкультурно-спортивной деятельности: учеб.метод. пособие / Ю. М. Николаев. – СПб. : Олимп, 2007. – 100 с.

8. Пуни, А. Ц. О некоторых фундаментальных проблемах перспективного плана научноисследовательской работы в области физической культуры и спорта / А. Ц. Пуни // Теория и практика физ. культуры. 1985. № 6. С. 10–13.

9. Рыбачук, Н. А. Теория и технология формирования культуры здоровья студентов: дисс. ... д. пед. н. : 13. 00. 08 / Рыбачук Наталия Анатольевна. – Краснодар, 2003. – 436 с.

ПСИХОЛОГИЧЕСКИЕ АСПЕКТЫ РАЗВИТИЯ ЛИЧНОСТИ В МОЛОДОМ ВОЗРАСТЕ

Помыткина Т. Е., Бреус А. В., Вемберг С. А.

*Кафедра поликлинической терапии, последипломной
подготовки и сестринского дела*

ФГБОУ ВО «Кемеровский государственный медицинский университет»

Минздрава России, Россия, г. Кемерово

Аннотация. На основании различных утверждений отечественных и зарубежных психологов проведен анализ психологических аспектов одного из важнейших возрастных периодов жизни человека – юности. Выявлено, что особенности развития личности в юношеском возрасте связаны с активным



интеллектуальным развитием, формированием учебно-профессиональной деятельности, освоением роли студента.

Ключевые слова: психология, молодой возраст, интеллектуальное развитие, становление личности, социализация, студенческий период.

PSYCHOLOGICAL ASPECTS OF PERSONALITY DEVELOPMENT AT A YOUNG AGE

Pomytkina T. E., Breus A. V., Vemberg S. A.

*Department of Polyclinic Therapy, Postgraduate Training and Nursing
Kemerovo State Medical University, Russia, Kemerovo*

Abstract. Based on various statements of domestic and foreign psychologists, an analysis of the psychological aspects of one of the most important age periods of a person's life - adolescence - was carried out. It was revealed that the characteristics of personality development in adolescence are associated with active intellectual development, the formation of educational and professional activities, and mastering the role of a student.

Keywords: psychology, young age, intellectual development, personality development, socialization, student period.

Введение

Основополагающим периодом в жизни и развитии является студенческий период. Этот возраст, исходя из биологического возраста, относят к юношескому возрасту или ранней молодости. Ведущий отечественный психолог В.С. Мухина считает, что возрастные рамки данного периода условны и входят в пределы с 15-16 лет до 21-25 лет [1].

Этот период характеризуют достижением нового уровня развития, внутренней позицией, самосознанием и самоуважением, знакомством с



«взрослой» жизнью. Юношеский возраст имеет свои особенности: активное становление личности, формирование образа жизни, овладение комплексом социальных ролей, планирование будущего и путей к его осуществлению. По мнению В.С. Мухиной, возрастные рамки юношества колеблются в пределах от 15-16 по 21-25. Здесь достигаются новый уровень развития, новая внутренняя позиция, самосознание и самоуважение [1, 2]

Наряду с физическим развитием, в студенческий период формируется и нравственное развитие. Переход от детства к взрослости. Так, в этот период происходит зарождение значимых новообразований, детерминирующих развитие значимых личностных структур [3].

Юношеский период можно разделить на периоды: период детство-юношество и юношество-зрелость. Этот возраст дает основу социальным потенциям человека, по мнению Б.Г. Ананьева [4]. Условия воспитания в семье накладывают серьезный отпечаток на психологический и социальный аспект поведения, а именно на формирование личности, модели взаимодействия с окружающими. Важную роль здесь играют уровень образованности родителей и их культуры поведения. Так же, не менее важным, является состав семьи и взаимоотношения внутри неё. Это определяет собственную семейную ситуацию юношей и девушек. В отношениях с родителями юноши хотят видеть в них советчиков, друзей, но не наставников. Они интенсивно осваивают взрослые роли и формы социальной жизни.

На формирование модели взаимодействия с окружающими важную роль играет уровень образованности родителей, их общей культуры поведения. Так же, не менее значимым, является состав семьи и взаимоотношения внутри неё. В отношениях с родителями юноши хотят видеть в них советчиков, друзей, но не наставников. Они интенсивно осваивают взрослые роли и формы социальной жизни. Согласно мнению В.С. Ильина [5] и В.А. Никитина [6],



эффективность образования, восстановление как нравственного, так и психического здоровья зависят от скорости адаптации к новым условиям.

Цель исследования

Изучить особенности самореализации личности в юношеском возрасте.

Объекты и методы исследования

были проанализированы подходы отечественных и зарубежных психологов к проблеме исследования самореализации личности в юношеском возрасте в процессе обучения в вузе.

Результаты и их обсуждения

Особенности перехода от одного периода жизни к другому, несомненно, требует понимания. У юношей происходит поиск себя в обществе, они стремятся понять себя и сформировать критическое отношение к себе и окружающим.

О данных особенностях говорят отечественные и зарубежные исследователи, среди которых С.Л. Рубинштейн, А.Н. Леонтьев, Л.И. Божович, Э. Эриксон и другие. Именно в подростковом периоде начинается физиологическая революция зрелости. Неуверенность в выборе и принятии взрослой роли, формирование осознания личности сейчас остаются ее попутчиками. Обеспокоенность молодых людей в их оценке другими, в сравнении с собственной, соотношением взрослых ролей и приобретенных навыков со стереотипами, формируют новую идентичность личности, отличную от детской. У них происходит поиск своего пути в жизни, осознание нового себя, внедрение в социум [7].

Об особенностях перехода от подросткового возраста к юношескому говорят такие отечественные и зарубежные исследователи, как С.Л. Рубинштейн, А.Н. Леонтьев, Л.И. Божович, Э. Эриксон и другие. По мнению С.Л. Рубинштейна психические процессы имеют зависимость от личности. В



своих работах психолог отмечает, что юношеский возраст – это ключ для возникновения размышления о своем психическом состоянии, выбора «своего» стиля жизни. Происходит преломление внешнего через внутренний опыт человека [7, 8]. В основе развития личности Л.И. Божовича главным признаком структуры субъекта является внутренняя позиция личности. Психолог сосредотачивает свое внимание на развитие мотивационной сферы личности, то есть определение места в жизни, формирование мировоззрения и его влияние на познание окружающей действительности.

А.Н. Леонтьев предлагает концепцию, заключающуюся в создании личности через общественные отношения своей предметной деятельности. Развитие личности – есть процесс взаимодействия множества функциональных систем, вступающих в иерархичные отношения [9]. И.С. Кон, А. Цукерман рассматривают юношеский возраст как особый этап развития духовной жизни, когда происходит формирование уникальности [5].

В свою очередь, З. Фрейд, имея свой взгляд на развитие личности, рассматривал её как организованную систему стабильных характеристик. Ему принадлежат важные положения о причинах юношеской сексуальности. Юношеский возраст, по мнению Э. Эриксона, строится вокруг кризиса идентичности, состоящего из социальных и индивидуально-личностных выборов, а также идентификации и самоопределения. Именно юность занимает пятую стадию в схеме жизненного цикла Эриксона и считается самым важным периодом психосоциального развития человека [7].

Также, К. Юнг в своих учениях анализировал два основных периода: первая и второй половины жизни индивида. Первый период по концепции Юнга является период юности и молодости, характеризующийся преобладанием экстравертированной установки. Юнг обращает внимание преимущественно стремлению к взаимодействию со своим социокультурным



окружением, к общению с новыми людьми, расширению кругозора и выстраиванию собственных «рамок» в общении [10].

Заключение

Объединяя утверждения различных отечественных и зарубежных психологов, особенностями психологического и социального становления индивидов юношеского возраста являются умение взаимодействовать с окружающими, самоопределения «себя», как личности. Юность является напряженным периодом в формировании нравственности, духовных ценностей, мировоззрения. Психологическое содержание юношеского периода связано с развитием самосознания, профессиональным самоопределением и вступлением во взрослую жизнь.

Литература / References:

1. Мухина, В. С. Возрастная психология: феноменология развития, детство, отрочество: учебник для студентов вузов. - 4-е изд., стер. - М.: Академия, 1999. - 456с.
2. Малютина, Т. В. Психологические и психофизиологические особенности развития в юношеском (студенческом) возрасте // ОНВ. 2014. №2 (126). Выготский, Л.С. Психология / С.Л. Выготский. – М: Изд-во ЭКСМОПресс, 2000. – 1008 с.
3. Выготский, Л.С. Психология / С.Л. Выготский. – М: Изд-во ЭКСМО-Пресс, 2000. – 1008 с
4. Ананьев, Б.Г. К психофизиологии студенческого возраста / Б.Г. Ананьев // Современные психологические проблемы высшей школы. – Л., 1974. – 280 с.
5. Кон, И.С. Психология ранней юности / И.С. Кон. – Москва: Просвещение, 1989. – 255 с



6. Зеер, Э.Ф. Психология профессионального развития /Э.Ф. Зеер. – М.: Академия, 2006. – 240 с.
7. Эриксон Э. Идентичность: юность и кризис / Э. Эриксон, пер. с англ. – Москва: Прогресс, 1996. – 344 с.
8. Абульханова-Славская, К.А. О субъекте психической деятельности/ К. А. Абульханова-Славская. – М., 1973. – 288 с.
9. Шаповаленко, И.В. Возрастная психология (Психология развития и возрастная психология) / И.В. Шаповаленко. – М.: Гардарики, 2005. – 349 с.
10. Федеральный закон от 01.05.2019 г. № 93-ФЗ О внесении изменений в Федеральный закон «О защите детей от информации, причиняющей вред их здоровью и развитию». URL: http://www.consultant.ru/document/cons_doc_LAW_323802/

РОЛЬ ПЕДАГОГИКИ И МЕДИЦИНЫ В СТАНОВЛЕНИИ ПОЛОВОГО ВОСПИТАНИЯ ДЕТЕЙ И ПОДРОСТКОВ

Помыткина Т. Е. Кадашникова К. В. Третьякова С. В.

*Кафедра поликлинической терапии, последипломной подготовки
и сестринского дела*

*ФГБОУ ВО «Кемеровский государственный медицинский университет»
Минздрава России, Россия, г. Кемерово*

Аннотация. Роль педагогики и медицины в становлении полового воспитания детей и подростков является важной и неотъемлемой. Уравновешенное половое воспитание способствует формированию здоровых и безопасных отношений, а также предотвращению различных проблем и заболеваний, связанных с половой сферой.

Ключевые слова: педагогика, подростки, половое созревание, сексуальное образование, развитие, здоровье.



THE ROLE OF PEDAGOGY AND MEDICINE IN THE DEVELOPMENT OF SEXUAL EDUCATION FOR CHILDREN AND ADOLESCENTS

Pomytkina T. E., Kadashnikova K. V., Tretyakova S. V.

*Department of Polyclinic Therapy, Postgraduate Training and Nursing
Kemerovo State Medical University, Russia, Kemerovo*

Abstract. The role of pedagogy and medicine in the development of sex education for children and adolescents is important and integral. Balanced sex education contributes to the formation of healthy and safe relationships, as well as the prevention of various problems and diseases associated with the sexual sphere.

Keywords: pedagogy, adolescents, puberty, sexuality education, development, health.

Введение

Основной биологической целью человека и всего живого является продолжение рода. Однако у человека, как у высшего разума на Земле существуют духовные ценности и понимания организации жизни. С раннего детства мы обучаем детей важным элементарным жизненным процессам: правильно питаться, для получения жизненной энергии; говорить, для социализации и понимания происходящего; ходить и многим другим вещам, необходимым для полноценной жизни. Взрослые объясняют ребёнку устройство мира, правила поведения в обществе, ставят перед ребёнком определенные цели и задачи. Но главный вопрос – репродуктивный потенциал, половое развитие – зачастую остается в стороне. Ребенку, подростку приходится сталкиваться со вторичными половыми признаками самостоятельно, что не редко приводит к образованию комплексов и неполноценного восприятия себя как личности. Первые взаимоотношения



между юношей и девушкой могут привести к негативным последствиям из-за непонимания и незнания аспектов сексуального образования.

Цель исследования: изучить роль педагогики и медицины в нравственно – половом воспитании детей и подростков.

Объекты и методы исследования

Проведен анализ научных статей и проанализированы подходы к решению проблемы становления полового воспитания подростков.

Результаты и их обсуждения

Половое воспитание – это система медико-педагогических мер по воспитанию у родителей, детей, подростков и молодежи правильного отношения к вопросам пола. Половое воспитание обеспечивает понимание человеком норм взаимоотношений с представителями противоположного пола, готовит молодежь к созданию семьи и воспитанию детей в браке. В процессе полового воспитания передаются знания о половой гигиене, половом развитии, психофизиологической совместимости полов, о правах и обязанностях супругов, социально-экономических и правовых основах семейной жизни [3, с. 77].

Если говорить о важности полового воспитания, то следует выделить основные задачи, которые оно преследует:

1. Воспитание культуры взаимоотношений между представителями разных полов;
2. Содействие воспитанию уважения к вопросам пола, умению владеть своими чувствами, воображением, возникающими желаниями и инстинктами;
3. Рассмотрение вопросов самообладания, выдержки, духовности, воспитание потребностей в нравственном, эстетическом и интеллектуальном развитии;



4. Формирование чувств ответственности за партнера, уважительного отношения к нему и развитие самоуважения [1, с. 117-118].

Д. В. Колесов определял половое влечение как особое отношение человека одного пола к человеку противоположного пола [2, с. 88].

Так же на основе исследований трудов В. В. Кагана можно выделить основные направления изучаемой темы:

- Половое воспитание помогает формированию психологической мужественности / женственности;
- Обучает нормальному общению со сверстниками противоположного пола;
- Формирует сексуальное сознание;
- Готовит к сознательному и ответственному супружеству;
- Осуществляет подготовку к сознательному и ответственному родительству, способствует выработке оптимальных репродуктивных установок [1, с. 118].

Н.Е. Румянцев выразил мнение в докладе «О половом воспитании», что половое воспитание оказывает существенное влияние на духовное развитие индивидуума. Ошибки воспитания, которые совершают сексуально необразованные родители, портят потенциальному создателю ячейки общества его будущую семейную жизнь [4, с. 3].

Проблематика полового воспитания является наиболее сложной, запутанной и пренебрегаемой областью педагогики. В то же время очевидно, что оно же является одной из самых острых проблем российского общества. Немаловажным является вопрос о том, кто должен освещать для детей и подростков тему сексуального и полового образования. Менталитет русского народа и сформировавшиеся традиции в большинстве своем накладывают



запрет на разговоры с ребенком о темах сексуальности в семье и школах [3, с. 76-78].

Согласно приложению № 38 приказа Минздрава России от 20.10.2020 № 1130н «Об утверждении Порядка оказания медицинской помощи по профилю «акушерство и гинекология»», врач – акушер-гинеколог подросткового возраста обязан проводить «санитарно-гигиеническое просвещение несовершеннолетних, их родителей или иных законных представителей и специалистов организаций среднего и профессионального среднего образования, проводимое на территории медицинской организации и направленное на коррекцию навыков интимной гигиены, усвоение стереотипа здорового образа жизни, первичной профилактики инфекций, передаваемых половым путем, в том числе ВИЧ, и онкологических заболеваний половых органов». В рамках данного закона только врач имеет законное право проводить половое просвещение. Однако, как можно заметить из процитированного документа, что задачи врача весьма ограничены [5, приложение N 38, пункт 8, с. 28].

В.И. Каган четко сформулировал задачи врача в проведении полового просвещения: «Врач должен помогать совершенствовать содержание и технику беседы со всеми детьми, нуждающимися в советах, – он создает модели вопросов и употребляет терминологию, не только не обостряющую чувства вины и стыда, но и содействующую раскрытию переживаний и поступков, когда это необходимо. Главная же задача медицинских работников, знакомых с вопросами психогигиены пола, заключается в проведении консультаций с целью подготовки родителей, педагогов, других специалистов и работников детских учреждений и организаций в области гигиенических вопросов полового воспитания» [6, с. 7-8].



Однако эта деятельность ограничена отсутствием единых государственных программ и законодательной базой по половому просвещению несовершеннолетних в Российской Федерации. С одной стороны, с 2012 г. в России действуют поправки к закону «О защите детей от информации, причиняющей вред их здоровью и развитию», которые запрещают «изображать и описывать действия сексуального характера» детям до 16 лет [7, часть 2, пунктом 3, с. 2]. С другой стороны, в 2014 г. Госдума утвердила Конвенцию о правах ребенка ООН, которая предусматривает половое просвещение подростков.

Помимо того существуют общественные организации и движения, которые выступают против сексуального воспитания - «Родительское всероссийское сопротивление», «Всероссийское родительское собрание» и др. Ими были неоднократно инициированы прокурорские проверки по «фактам сексуального просвещения детей» в Хабаровске, Красноярске, Кемерово, Тюмени и Свердловской области, а также в других областях [6, с.8].

Исходя из вышесказанного становится понятно, почему так сложно обеспечить полноценное грамотное половое просвещение. В процессе формирования полового воспитания детей и подростков необходимо участие не только родителей, но и педагогов и медицинских работников. Освещение данной темы должно иметь последовательный, постепенный и постоянный характер, не должно нести сексуализированной окраски и пошлого подтекста, который способен травмировать психику обучающегося. Необходимо с особой аккуратностью и трепетностью подходить к вопросам сексуального поведения как девушек, так и юношей.

У каждого звена, участвующего в половом воспитании своя роль:

- Родители – это в первую очередь пример для ребенка. Пример взаимоотношения мужчины и женщины, пример отношения взрослого человека



к воспитанию детей, пример распределения обязанностей в семье между мужчиной и женщиной (мамой и папой).

- Педагог – это человек, который дает ребенку фундамент знаний, на который подросток достраивает интересующий его каркас. Таким образом, роль учителя – это формирование первичных знаний о строении тела, о функциях организма, в том числе о половых. О различии между мальчиком и девочкой. Так же её задачей является передача знаний, формирование правильных ценностей и норм поведения, а также развитие навыков коммуникации и общения в сфере сексуальности.

- Медицинский работник – не менее важное звено в участии полового развития. Задачами врача является донесение информации о возрастных половых изменениях, которые присущи мальчикам и девочкам, о гормональных изменениях, о важности гигиены и методах контрацепции, о возможных последствиях неосознанной и неправильной половой жизни, таких как беременность, проблемах здоровья, связанных с половой сферой, и др. О важности своевременного посещения врачей [8 с. 75-76]. Современные исследователи этой проблемы - Жукова Н.П., Журавлева И.В., Сурмач М.Ю. - полагают, что медицинские работники призваны сыграть ведущую роль в половом просвещении, особенно в пропаганде здорового образа жизни и профилактике рискованного сексуального поведения [3, с.78].

Недостаточное внимание взрослых к данной проблеме взросления приводит к тому, что подросток слушает рассказы сверстников о своем первом опыте, обращается к сайтам в интернете, которые выдают порой рекламу не по возрасту, а также изобилуют мифами, гендерными стереотипами, ненаучными статьями и недостоверной информацией. Все это может негативно повлиять на восприятие полового аспекта и спровоцировать неверные представления о возрастных изменениях тела, вопросах контрацепции, беременности, половом



контакте и инфекциях. Это приводит к возникновению раннего начала половой жизни у детей школьного возраста, увеличению количеств изнасилований и домогательств, ранней беременности, увеличению количества аборт, а в дальнейшем к осложнениям аборта в виде кровотечений, нарушений менструального цикла, эндометрита, вторичного бесплодия у девушек. Не исключается уголовное наказание, связанное с действиями сексуального характера в несовершеннолетнем возрасте (чаще у юношей). Кроме этого, возникают правонарушения и преступления, связанные с нелегальными абортами или восстановлением девственной плевы [1, с. 122-124].

По данным Л.Ф. Ерофеевой, только 17 % девушек серьезно планируют безопасность первого полового акта. Проблема состоит в том, что подростки знают о средствах контрацепции, но не обсуждают данную тему с доверенными и профессиональными лицами [4, с. 5].

В рамках благотворительного проекта «Репродуктивное здоровье» было проведено исследование с целью выяснения заинтересованности девочек (15-17 лет) о вопросах полового воспитания. Результаты показали, что 92,2% опрошенных девочек считали, что мероприятие послужило источником новых знаний. Наиболее интересными для школьниц были вопросы, касающиеся методов контрацепции (58%), менструального цикла (57%) и профилактики заболеваний, передаваемых половым путем (46%). Ответы на вопрос: «Рассказывали ли тебе родители о важности и об особенностях сохранения репродуктивного здоровья?» показали, что в большинстве семей подобные темы по-прежнему не подлежат обсуждению (около 70%). Эти данные показывают, что подростки открыты к получению информации и им интересна данная тема [6, с. 9-10].

Так же обратимся к другому автору, чье исследование показало, что среди современных девушек-подростков старше 14 лет 56,8% сексуально



активны, при этом 79,3% девушек начинали половую жизнь до совершеннолетия, в том числе 11,2% - в возрасте моложе 15 лет. Причем половина из них (50,4%) имела сознательную психосоциальную установку на начало половой жизни до 18 лет. Это говорит о том, что отсутствие нравственного полового воспитания ведет к ранним нежелательным половым связям. Источником информирования о вопросах сексуального поведения, профилактике инфекций, передаваемых половым путем (ИППП), аборта в подавляющем большинстве являлись интернет и СМИ (100%). Причем более 70% опрошенных девушек расценивали свои знания в вопросах половой и сексуальной образованности как «достаточные». Опрос матерей, имеющих дочерей в возрасте от 1–10 лет показал, что 28,5% считают, что говорить с ребенком о различиях между полами, о физиологии организма, о деторождении и других подобных проблемах следует, когда ребенок сам проявит интерес и спросит об этом. 14,3% думают, что беседы подобного рода вовсе следует избегать. Такие данные открывают вопрос так же о прививание позиции важности полового воспитания и роли родителей в формировании у ребенка сексуального поведения [3, с.77].

Заключение

Нравственно – половое воспитание необходимо прививать ребенку с детского возраста, чтобы не обременять его на прохождение этого пути самостоятельно. Ведь постепенное формирование адекватного взгляда на реальность поможет огородить подростка от комплексов, негативных чувств в период созревания, снизит количество аборт, насильственных действий, половых инфекций и других негативных последствий.

Литература / References:

1. Карпова Р.С., Чернова Е.В., Минеев-Ли В.Е., Ефремова-Шершукова Н.А. К вопросу о половом воспитании в современном мире



// Междисциплинарные исследования: опыт прошлого, возможности настоящего, стратегии будущего. 2021. № 2. С. 116-126.

2. Колесов, Д. В. Беседы о половом воспитании. — М.: Педагогика, 1991. – 214 с.

3. Миронова А.В., Баласанян В.Г., Журавлева К.Л. Роль Врача-педиатра в половом воспитании девушек-подростков. // Педиатр. 2018. Т. 6 № 1. С. 76-80.

4. Паллотта, В. И. Психолого-педагогический аспект полового воспитания подростков / В. И. Паллотта, Т. В. Сичкарь // Мир науки. Педагогика и психология. 2022. Т. 10. № 2. URL: <https://mir-nauki.com/PDF/54PDMN222.pdf>

5. Приказ Министерства здравоохранения РФ от 20 октября 2020 г. № 1130н «Об утверждении Порядка оказания медицинской помощи по профилю «акушерство и гинекология»». URL: <https://base.garant.ru/74840123/>

6. Скоробогатова М.М., Сахаутдинова И.В., Муслимова С.Ю., Сальманова А.В., Ануфриева Г.А., Громенко Р.И. Половое просвещение школьников: новые возможности // Репродуктивное здоровье детей и подростков. 2022. Т. 18, № 3. С. 6–13.

7. Федеральный закон от 01.05.2019 г. № 93-ФЗ О внесении изменений в Федеральный закон «О защите детей от информации, причиняющей вред их здоровью и развитию». URL: http://www.consultant.ru/document/cons_doc_LAW_323802/

8. Шагоренко Н.С., Меджидова С.А. Половое воспитание как компонент целостного педагогического процесса // Достижения науки и образования. 2018. №12. С 70-79.



СИМУЛЯЦИОННЫЕ ТЕХНОЛОГИИ В ПРОФОРИЕНТАЦИОННОЙ РАБОТЕ ШКОЛЬНИКОВ

Постникова А. В.¹, Попова Н. Е.², Борзова Н.В.³

^{1,2}*Кафедра педиатрии и неонатологии*

³*Кафедра эпидемиологии*

*ФГБОУ ВО Кемеровский государственный медицинский университет
Минздрава России, Россия, г. Кемерово*

Аннотация. В статье приведен опыт организации довузовской профориентационной деятельности с использованием современного симуляционного оборудования на базе Центра симуляционного обучения и аккредитации Кемеровского государственного медицинского университета, особенности и варианты проведения мероприятий.

Ключевые слова: профориентация, профориентационная работа, школьники, медицина, симуляционное обучение, симуляторы, КемГМУ.

SIMULATION TECHNOLOGIES IN THE CAREER GUIDANCE WORK OF SCHOOLCHILDREN

Postnikova A.V.¹, Popova N.E.², Borzova N.V.³

^{1,2}*Department of Pediatrics and Neonatology*

³*Department of Epidemiology*

Kemerovo State Medical University, Russia, Kemerovo

Abstract. The article presents the experience of organizing pre-university career guidance activities using modern simulation equipment on the basis of the Center for Simulation Training and Accreditation of Kemerovo State Medical University, features and options for events.

Keywords: career guidance, career guidance work, schoolchildren, medicine, simulation training, simulators, KemSMU.



Международная междисциплинарная научно-практическая конференция
**ПЕДАГОГИКА И МЕДИЦИНА В ВОСПИТАТЕЛЬНОМ ПРОСТРАНСТВЕ:
ПРОБЛЕМЫ, ВОЗМОЖНОСТИ И ПЕРСПЕКТИВЫ**

к 135- летию со дня рождения А. С. Макаренко



Перед современными школьниками стоит сложный выбор будущего профессионального пути в условиях быстро сменяемых и усложняющихся требований к профессиональным навыкам и компетенциям работодателей [2]. В подготовке будущих медицинских работников вопрос профессионального отбора важен как никогда. В рамках профориентационной работы КемГМУ школьники получают подробную информацию о медицинских специальностях, условиях и режиме работы, а также возможность овладения первыми профессиональными практическими навыками. Именно симуляционные технологии позволяют ребятам погрузиться в мир реальной медицины и получить клинический опыт в виртуальной среде без риска для пациента. Таким образом, при обучении создаются условия для неоднократного выполнения медицинской манипуляции, под контролем правильности её проведения.

Для обеспечения высокого качества практической подготовки только наличия тренажеров недостаточно. Необходимо использование определенных педагогических технологий, обеспечивающих преемственность системы формирования, отработки и совершенствования практических навыков и подготовку к выполнению профессиональной деятельности на всех этапах обучения [1]. Для профориентационной работы со школьниками профессорско-преподавательским составом КемГМУ были разработаны уникальные элективные курсы по разным медицинским специальностям, программа которых насыщена практическими занятиями разных форматов, в том числе мастер-классами с применением симуляционного оборудования.

Для проведения мастер-классов по хирургии имеются тренажеры, которые позволяют отрабатывать не только простые хирургические манипуляции (различные виды швов, разрезов, доступов), но и выполнять современные эндоскопические процедуры – например, изучать основы



лапароскопической хирургии. Центр оснащен эндоскопической видеохирургической стойкой, которая позволяет овладеть базовыми навыками работы по наложению эндоскопических швов, использованию лапароскопа и других эндовидеохирургических инструментов на соответствующих муляжах и тренажерах, которые, однако, не способны предоставить реальную картину операционного поля. Виртуальная эндовидеохирургическая стойка предоставляет эффективную и безопасную альтернативу, позволяет познакомиться с реалистичным изображением внутренних органов и тканей и освоить полный ход подобных операций, например, холецистэктомия, аппендектомия, нефрэктомия.

Школьник, попробовавший себя в роли хирурга с помощью данного оборудования, не только получает уникальный практический опыт, но и более реально осознает все физические и психологические трудности профессии. При этом ординаторы-хирурги, осваивавшие практические навыки при помощи виртуального тренажера, значительно быстрее и увереннее переходят к самостоятельным эндовидеохирургическим вмешательствам, их дальнейшие результаты более профессиональны.

Неподдельный интерес у школьников всегда вызывает специальность «анестезиология-реаниматология». Врач-анестезиолог-реаниматолог несет ответственность за проведение анестезии пациентам перед хирургическими вмешательствами и контролирует их жизненные показатели во время процедуры, а также проводит реанимационные мероприятия при развитии таких жизнеугрожающих состояний, как остановка сердца, шок, анафилаксия. Учитывая сложность и ценность профессии, крайне важно проводить грамотную профориентационную работу в данном направлении, показывая всю её многогранность.



Международная междисциплинарная научно-практическая конференция
**ПЕДАГОГИКА И МЕДИЦИНА В ВОСПИТАТЕЛЬНОМ ПРОСТРАНСТВЕ:
ПРОБЛЕМЫ, ВОЗМОЖНОСТИ И ПЕРСПЕКТИВЫ**

к 135- летию со дня рождения А. С. Макаренко



Знакомство со специальностью проходит поэтапно. Сначала ребята изучают алгоритмы оказания доврачебной помощи и проведения сердечно-легочной реанимации – навыки, которые полезны любому осознанному человеку в современном мире. Школьники пробуют самостоятельно выполнить прием Геймлиха для удаления инородного тела дыхательных путей на специальном тренажере, накладывают шины и останавливают кровотечения с помощью повязок и жгутов манекену условного пострадавшего в ДТП. Манекен взрослого пациента «Оживленная Анна» позволяет выполнять непрямой массаж сердца, искусственное дыхание, дефибрилляцию настоящим автоматическим дефибриллятором, а главное – наглядно контролировать качество выполнения манипуляций с помощью компьютерной регистрации встроенными датчиками и корректировать технику, не отходя от тренажера. Опытные врачи-реаниматологи демонстрируют ребятам даже более узкопрофильные манипуляции с использованием высокотехнологичных симуляторов. Например, катетеризация центральных вен под ультразвуковым контролем, внутрикостные пункции, конико- и крикотиреотомия. Воссоздать полноценную работу врача-анестезиолога помогают многофункциональные роботы-симуляторы ребенка и взрослого человека в оснащенной симуляционной операционной, которые умеют имитировать речь, дыхание, сердцебиение, пульсацию сосудов, генерировать ЭКГ на настоящее медицинское оборудование, а также давать запрограммированный ответ на действия врача согласно компьютерному сценарию.

Мастер-класс по специальности «Функциональная диагностика» знакомит школьников с особенностями проведения и возможностями ультразвукового исследования, а также такими дополнительными методами диагностики, как электрокардиография и спирометрия. На занятиях используется как реальное медицинское оборудование (ультразвуковой



аппарат, электрокардиограф, спирометр), так и активно вовлекаются в учебный процесс ультрареалистичные симуляторы. УзиМентор – это симулятор для обучения ультразвуковым исследованиям, который представляет собой комплекс из имитации УЗИ-аппарата и тела пациента, позволяет изучать основы метода посредством выполнения заданий с пошаговым руководством для начинающих пользователей, направленных на формирование правильной последовательности сканирования и получение оптимальных срезов. Анатомические обозначения, трехмерные модели помогают выработать пространственное мышление и способствуют пониманию процесса. Настройка уровня сложности заданий позволяет выполнять одни и те же упражнения пользователям с различным уровнем подготовки.

На мастер-классах по специальности «Педиатрия» школьники знакомятся с профессией врача-педиатра, узнают об особенностях анатомии и физиологии организма ребенка. В симуляционном центре КемГМУ есть тренажер младенца, имеющий все необходимые анатомические ориентиры, вес, рост, окружности головы и груди сравнимые с таковыми у здоровых детей среднего физического развития. Преподаватель использует его для обучения и отработки навыков осмотра по системам органов, измерения всех антропометрических показателей, смены подгузников, кормления и прикладывания к груди, ухода за пуповиной, измерения температуры, купания, и простых физических упражнений для детей.

Приобретать и совершенствовать навыки клинического осмотра и диагностики более старших детей позволяет педиатрический тренажер аускультации. Симулятор воспроизводит 30 видов сердечных тонов, 17 дыхательных звуков, 4 кишечных шума. Школьники также могут побывать на виртуальном приеме врача-педиатра. В этом им помогает экранный симулятор виртуального пациента Филатов, который имеет набор клинических задач по



детским болезням, элементы геймификации и обратную связь. Он представляет собой трансформируемый стол с сенсорным экраном и встроенным компьютером. Экранные 3D-персонажи разного пола и возраста (от 1 года до 14 лет) воспроизводят положение и движения ребенка на приеме врача. Обследование пациента осуществляется в условиях виртуального кабинета участкового педиатра. Диалог с персонажем реализован в виде текстового чата с возможностью добавления информации в электронную историю болезни.

Научиться алгоритмам диагностики состояний, требующих экстренной помощи детям позволяет СимДжуниор – реалистичный, полнотелый педиатрический симулятор ребенка 6-8 лет. Интерактивный манекен реалистично имитирует дыхание, речь, сердечную деятельность, программируемые для каждой изучаемой клинической ситуации, а также обладает возможностью ответа на различные медицинские вмешательства. Это позволяет обучающимся развивать своё мышление в критических ситуациях.

В процессе занятий старшеклассники получают возможность формирования практических навыков осмотра детей, как новорожденных, так и старшего возраста, а также узнают о современных возможностях перинатальной медицины. В центре имеется симулятор недоношенного младенца с экстремально низкой массой тела и сроком гестации 25 недель в натуральную величину с управляющим устройством в виде планшетного компьютера и предустановленным программным обеспечением. Так ребята знакомятся со специальностью «Неонатология» и осознают уровень развития медицины, который сейчас позволяет выхаживать таких недоношенных детей, оказывать им высокотехнологичную помощь и продвигать науку вперед.

С учетом роста сердечно-сосудистых заболеваний, как среди взрослого, так и среди детского населения был создан мастер-класс по специальности «Кардиология». В рамках него школьники знакомятся с факторами риска



развития болезней сердца и инсульта такими, как неправильное питание, физическая инертность, употребление табака и употребление алкоголя. Ребята вместе с опытным врачом проводят физикальное обследование кардиологического пациента на усовершенствованном роботе-симуляторе Харви. На данный момент это самый реалистичный симулятор кардиологического пациента с комплексным воспроизведением клинической картины наиболее важных кардиологических заболеваний и синдромов. Он воспроизводит аускультативную картину, прекардиальную пульсацию, пульсацию центральных и периферических артерий, шейных вен, изменения артериального давления и дыхания. Возможности, воплощенные в Харви, уникальны - более 50 клинических случаев. На поверхности тела манекена воспроизведены все анатомические ориентиры, все участки пульсации и звуковые явления синхронизированы, звуки аускультации легких соответствуют выбранному заболеванию сердца.

Отдельного внимания заслуживает специальность со сложным для многих названием «Оториноларингология». В ходе мастер-классов ребята изучают анатомию ЛОР-органов не только теоретически, но и практически с использованием специализированных симуляторов. Диагностика заболеваний уха отрабатывается на тренажере, который включает в себя 48 различных патологий наружного и среднего слухового прохода, барабанной перепонки, изображения которых передаются максимально реалистично, используя технологию цифрового экрана с высоким разрешением. Ребята учатся находить явления острого среднего отита с помощью реального отоскопа, удалять инородные тела, продувать слуховые трубы и другие базовые манипуляции. Многие забывают, что оториноларингология является хирургической специальностью, в работе которой бывают и urgentные состояния. Тренажер ринохирургии СИМОНТ-ЛОР предназначен для отработки навыков



выполнения ринохирургических вмешательств, который изготовлен из инновационного материала неодерма, реалистично имитирует анатомическое строение носовых придаточных пазух, носовых раковин, носовой перегородки, сосудов. При помощи гибкого видеоэндоскопического риноскопа и эндовидеохирургического оборудования можно проводить как диагностический осмотр носовой полости и прилежащих структур, так и оперативные вмешательства, например, удаление кист Гайморовой пазухи, дренирование абсцессов пазух, а также остановка тяжелых носовых кровотечений.

Большой интерес школьники проявляют на мастер-классах по специальности «Офтальмология». В рамках занятий дети проводят гимнастику для глаз, учатся с помощью набора линз и таблицы Сивцева определять остроту зрения. С использованием непрямого офтальмоскопа и цифрового симулятора обучающиеся проводят осмотр глаз и диагностику ретинопатии. Офтальмоскоп ОфтоСим позволяет учащимся практиковать монокулярное зрение и совершенствовать технику офтальмоскопии. Реалистичная геометрия глаза и база данных более 200 изображений с высоким разрешением дополнена подробными текстовыми описаниями. Отслеживание движений офтальмоскопа на компьютере преподавателя позволяет контролировать прогресс учащегося.

В рамках мастер-классов по специальности «Сестринское дело» школьники проходят теоретическую подготовку, их знакомят с видами термометров, пульсоксиметров и тонометров, с типами шприцов, и особенностями проведения различных инъекций. На практической части занятий дети моделируют профессиональную деятельность медицинской сестры, самостоятельно проводят измерение артериального давления и контроль пульса на специальном симуляторе в виде руки взрослого человека,



отрабатывают алгоритм постановки инъекции на фантоме - подкожной, внутримышечной.

При реализации программ профессиональной ориентации обучающихся в медицину необходимо использовать методы, которые позволяют пробудить интерес к специальности и максимально реалистично, но безопасно погрузить школьника в профессию, используя современные технологии и передовое оборудование. Использование оснащения центра симуляционного обучения и аккредитации специалистов Кемеровского государственного медицинского университета делает возможным не только приобретение и совершенствование навыков врачебных манипуляций, но и формирование клинического мышления и осознанного выбора будущей профессии врача.

Литература / References:

1. Роль симуляционных технологий в практической подготовке студентов педиатрического факультета / М. Ю. Галактионова, А. В. Гордиец, Н. С. Конуркина, Л. Г. Желонина // Педагогика и медицина в служении человеку : материалы III-й Всероссийской научно-практической конференции, Красноярск, 01 декабря 2016 года / Главный редактор С. Ю. Никулина. – Красноярск: Красноярский государственный медицинский университет имени профессора В.Ф.Войно-Ясенецкого, 2016. – С. 51-55. – EDN XGTHVX.

2. Таптыгина, Е. В. Есть ли место профориентационной работе со школьниками в симуляционном центре? / Е. В. Таптыгина // Виртуальные технологии в медицине. – 2019. – № 1(21). – С. 27-31. – DOI 10.46594/2687-0037_2019_1_27. – EDN IBUGOW.



«ДЕНЬ ОТКРЫТЫХ ДВЕРЕЙ» – ЭФФЕКТИВНАЯ ФОРМА ПРОФОРИЕНТАЦИОННЫХ МЕРОПРИЯТИЙ ДЛЯ ШКОЛЬНИКОВ

Попова Н. Е.¹, Постникова А. В.², Власова О. П.³

^{1,2}Кафедра педиатрии и неонатологии

³Кафедра гигиены

*ФГБОУ ВО Кемеровский государственный медицинский университет
Минздрава России, Россия, г. Кемерово*

Аннотация. Профориентационная деятельность образовательного учреждения использует самые разные методы и формы для совершенствования профессионального определения школьников. «День открытых дверей» является традиционно одним из самых масштабных мероприятий Кемеровского государственного медицинского университета (КемГМУ), требующим оригинальных решений и вовлекающим большое количество учащихся и их родителей. Было проведено анкетирование участников для анализа нашей целевой аудитории, оценки эффективности профориентационных технологий, применяемых в рамках «Дня открытых дверей».

Ключевые слова: профориентационная работа, профориентация, школьники, выбор профессии, день открытых дверей, КемГМУ.

«OPEN DAY» IS AN EFFECTIVE FORM OF CAREER GUIDANCE ACTIVITIES FOR SCHOOLCHILDREN

Popova N. E.¹, Postnikova A.V.², Vlasova O. P.³

^{1,2}Department of Pediatrics and Neonatology

³Departments of Hygiene

Kemerovo State Medical University, Russia, Kemerovo

Abstract. The career guidance activity of an educational institution uses a variety of methods and forms to improve the professional definition of schoolchildren. The Open Day is traditionally one of the largest events of Kemerovo



State Medical University, requiring original solutions and involving a large number of students and their parents. A survey of participants was conducted to analyze our target audience, evaluate the effectiveness of career guidance technologies used as part of the Open Day.

Keywords: career guidance, career guidance, schoolchildren, choice of profession, open day, KemSMU.

Труд медицинских работников относится к числу наиболее сложных и ответственных видов деятельности человека. Он характеризуется значительной интеллектуальной нагрузкой, наличием определенного уровня здоровья, физической силы и выносливости, содержит элементы творчества и связан с ответственностью за здоровье и жизнь других людей. Поэтому специфика деятельности врача предъявляет особые требования к уровню психологической и физической подготовки молодежи к предстоящей деятельности, тщательности отбора абитуриентов, которые с наибольшей вероятностью смогут успешно освоить медицинскую профессию и без ущерба для своего здоровья работать в отрасли на протяжении длительного времени [1].

Отсутствие сформированного профессионального самоопределения у школьников старших классов приводит к тому, что в процессе учёбы в медицинском вузе и первых лет профессиональной деятельности медицину покидает значительное число студентов и молодых специалистов [2].

Ведущая роль мероприятий профориентационной работы направлена на качественный набор абитуриентов университета. Одной из наиболее эффективных форм ознакомления будущих абитуриентов со специальностью и образовательной организацией является проведение мероприятия «День открытых дверей» [3].



Международная междисциплинарная научно-практическая конференция
**ПЕДАГОГИКА И МЕДИЦИНА В ВОСПИТАТЕЛЬНОМ ПРОСТРАНСТВЕ:
ПРОБЛЕМЫ, ВОЗМОЖНОСТИ И ПЕРСПЕКТИВЫ**

к 135- летию со дня рождения А. С. Макаренко



Для ФГБОУ ВО «Кемеровский государственный медицинский университет» Минздрава России «День открытых дверей» это традиционное ежегодное профориентационное мероприятие, которое играет роль визитной карточки вуза для потенциальных абитуриентов, требует нестандартных идей и способов проведения.

Данное мероприятие не только знакомит школьников со специальностями, по которым ведется подготовка, но и показывает им уникальные образцы материально-технического оснащения, используемого в образовательном процессе. Проект открывает перед учениками возможность погрузиться в мир медицины, ознакомиться с основами медицинского знания ещё на школьной скамье. Тем самым, закладывается фундамент для осознанного выбора будущей профессии [4].

Мероприятие «День открытых дверей» начинается с работы интерактивных площадок, которые знакомят абитуриентов с факультетами и направлениями подготовки, а также со студенческими общественными объединениями. Их участники представляют внеучебную сферу жизни студентов, и показывают на своем примере, что есть возможность совмещать образовательную деятельность с творческой, спортивной, добровольческой, позволяя разносторонне развивать личностные качества.

Затем проходят приветственные выступления руководства вуза и деканов факультетов, в рамках которых абитуриенты узнают об особенностях специальностей, а также возможных трудностях, с которыми можно столкнуться и важно учитывать при выборе будущей профессии.

Образование в Кемеровском государственном медицинском университете соответствует высоким современным требованиям к освоению практических навыков студентами в виду быстрых темпов развития медицины, с применением высокотехнологичных методов оказания медицинской помощи. В



«День открытых дверей» на практических занятиях в формате мастер-класс у посетителей есть уникальный шанс поработать на современном медицинском и симуляционном оборудовании. Высокореалистичные тренажеры и программируемые роботы-симуляторы всегда захватывают внимание ребят, а главное, дают возможность почувствовать себя на месте врача и получить клинический опыт в виртуальной среде без риска для пациента.

В этом году по завершении «Дня открытых дверей» было проведено анкетирование участников мероприятия, чтобы лучше понять нашу целевую аудиторию и составить портрет будущего абитуриента для улучшения качества проводимых профориентационных событий, в конечном итоге.

Общее количество участников «Дня открытых дверей в КемГМУ» составило 411 человек – это преимущественно обучающиеся 8, 9, 10, 11 классов 18 населенных мест Кемеровской области - Кузбасса и Красноярского края. В их числе ребята из Междуреченска, Таштагола, Мариинска, Тяжина, Белова, Кисилевска и других муниципалитетов.

Всего нами было опрошено 237 человек, что составило 57,7% от общего количества посетивших мероприятие. Начнем анализ с половозрастных характеристик. Основную часть потенциальных абитуриентов составляли девушки (86%), меньшая часть — юноши (14%). Среди опрошенных преобладала доля абитуриентов в возрасте 15-16 лет – 57,9%, а количество ребят 17-18 лет составило 42,1%. Данный факт может свидетельствовать о том, что интерес к своей будущей профессии ребята начинают проявлять в более старших классах (9-11 классы).

Все участники «Дня открытых дверей» являются учащимися средних общеобразовательных учреждений (школы, лицеи, гимназии), а также колледжей.



Международная междисциплинарная научно-практическая конференция
**ПЕДАГОГИКА И МЕДИЦИНА В ВОСПИТАТЕЛЬНОМ ПРОСТРАНСТВЕ:
ПРОБЛЕМЫ, ВОЗМОЖНОСТИ И ПЕРСПЕКТИВЫ**

к 135- летию со дня рождения А. С. Макаренко



Если говорить о территориальном компоненте, то основными представителями были кемеровчане (65,3%). При этом оставшуюся часть в основном представили жители близлежащих населенных пунктов.

Было интересно узнать, какая часть ребят является учащимися профильных медицинских классов, химико-биологических классов. Оказалось, что их доля составила всего 63,3%.

Обращает на себя внимание то, что 78,9% участников ранее уже посещали профориентационные мероприятия, организованные Кемеровским государственным медицинским университетом. Также 100% опрошенных высказали желание продолжить участвовать в подобных образовательных мероприятиях. Это доказывает тот факт, что работа ВУЗа по профориентации школьников в медицину и привлечению будущих абитуриентов показывает свою эффективность.

На вопрос о цели посещения «Дня открытых дверей» 31,6% опрошенных ответили, что хотели побывать в стенах Университета, познакомиться с профессорско-преподавательским составом и кафедрами главного корпуса. 26,3 % участников хотели узнать подробнее об интересующем (-их) факультете (-тах) обучения. Количество желающих узнать подробнее об интересующей специальности и самому попробовать провести медицинскую манипуляцию разделилось поровну – по 21,1%.

84,2% планируют поступать в медицинский вуз, при этом 10,5% еще не определились со своей будущей профессией. 67,4% хотят обучаться именно в Кемеровском государственном медицинском университете, тогда как 21,6% еще не определились с будущей образовательной организацией.

На основании проведенного анализа мы определили новые векторы развития профориентационной работы Кемеровского государственного медицинского университета.



Учитывая повышенный спрос и активность разных категорий детской аудитории рациональным является продолжить профессиональную ориентацию в рамках Малой медицинской академии Кузбасса с расширением программ с дистанционным компонентом. С данной целью возможно проведение виртуальных экскурсий с применением дистанционных технологий.

Формирование пула записей мастер-классов доступных для школьников с использованием высокореалистичных симуляторов и тренажеров.

Если в предыдущие годы в проведении «Дня открытых дверей» активно участвовали преподаватели факультетов, то в этом году, на некоторых мастер-классах, было принято решение приобщить к профориентационному процессу ординаторов. Основными задачами этого являлось: выявление и развитие у ординаторов творческих способностей, повышение интереса к освоению профессии, приобретение умений работать в команде и развитие навыков коммуникации.

Имея часть старшеклассников, которая еще не определилась в своем желании связать жизнь с профессией врача, мы считаем важным проводить с такими ребятами более точечную работу посредством организации встреч с психологами и врачами разных специальностей, которые позволят побороть возможные страхи ребят и сделать уверенный выбор.

Профориентационная работа нашего вуза направлена на решение кадрового вопроса в сфере здравоохранения, индивидуальных запросов абитуриента, расширение географических границ взаимодействия и поиск новых востребованных и эффективных форм и технологий. Совместная продуктивная работа преподавателей вуза, студентов, ординаторов и школьников в рамках «Дня открытых дверей» позволяет пробудить интерес к знаниям, мотивировать будущих абитуриентов на самостоятельный, осознанный, правильный выбор будущей профессии, увеличить объем и охват



аудитории и способствовать формированию осознанного выбора профессии врача.

Литература / References:

1. Пчелина, И. В. Профессиональная ориентация в подготовке врачей : Учебно-методическое пособие / И. В. Пчелина, В. Г. Дьяченко ; Министерство здравоохранения и социального развития Российской Федерации, Дальневосточный государственный медицинский университет. – Хабаровск : Дальневосточный государственный медицинский университет, 2004. – 154 с. – EDN QJOVLN.
2. Социологическая оценка профессионального самоопределения будущих врачей / Г. М. Гайдаров, С. В. Макаров, Н. Ю. Алексева, И. В. Маевская // ActaBiomedicaScientifica (EastSiberianBiomedicalJournal). – 2018. – Т. 3, № 1. – С. 105-110. – DOI 10.29413/ABS.2018-3.1.16. – EDN YSMCBH.
3. Колчина, А. А. Вовлечение студентов в деятельность созидательных сообществ в вузе / А. А. Колчина // Известия Российского государственного педагогического университета им. А.И. Герцена. – 2015. – № 178. – С. 166-171. – EDN VBUAQB.
4. Реализация профориентационных программ по направлению Педиатрия для школьников / Н. Е. Попова, А. В. Постникова, О. В. Шмакова [и др.] // Качественное профессиональное образование: современные проблемы и пути решения : материалы XIV научно-методической конференции с международным участием, Кемерово, 28 декабря 2022 года. – Кемерово: КемГМУ, 2022. – С. 340-345. – EDN CCMXOZ.



КОНЦЕПТУАЛЬНЫЕ ОСНОВЫ МОДЕРНИЗАЦИИ ПРОФЕССИОНАЛЬНОЙ ПОДГОТОВКИ БУДУЩИХ ПСИХОЛОГОВ В СИСТЕМЕ ВЫСШЕГО ПСИХОЛОГИЧЕСКОГО ОБРАЗОВАНИЯ

Прихода И. В.

*Кафедра психологии и конфликтологии
ФГБОУ ВО «Луганский государственный университет
имени Владимира Даля», Россия, ЛНР, г. Луганск*

Аннотация. В статье научно обобщается и системно анализируется концептуальный подход как методологическая основа модернизации профессиональной подготовки будущих психологов в системе высшего психологического образования. На основе различных методологических подходов к организации профессиональной подготовки будущих психологов в системе высшего психологического образования возникают и проявляются различные принципы, раскрывающие теоретические и методические основы её модернизации.

Ключевые слова: концептуальные основы, модернизация профессиональной подготовки, будущие психологи, система высшего психологического образования.

CONCEPTUAL FOUNDATIONS OF MODERNIZATION OF PROFESSIONAL TRAINING OF FUTURE PSYCHOLOGISTS IN THE HIGHER EDUCATION SYSTEM

Prikhoda I. V.

*Department of Psychology and Conflictology
Vladimir Dahl Lugansk State University, Russia, Lugansk*

Abstract. The article scientifically summarizes and systematically analyzes the conceptual approach as a methodological basis for the modernization of professional training of future psychologists in the system of higher psychological education. On



the basis of various methodological approaches to the organization of professional training of future psychologists, various principles arise and manifest themselves in the system of higher psychological education, revealing the theoretical and methodological foundations of its modernization.

Keywords: conceptual foundations, modernization of professional training, future psychologists, the system of higher psychological education.

Введение

Сегодняшнее время определяется крайне динамичным развитием техногенной цивилизации, характеризующейся интенсивным и неуклонным общественно-историческим, социально-экономическим, научно-техническим и информационно-технологическим прогрессом, затрагивающим все стороны общественной и государственной деятельности, формирующим новый тип современного человека и гражданина.

Стремительные и выраженные прогрессивные изменения, происходящие в мире, предъявляют всё большие требования к человеческому фактору как действенному средству преобразования современного общества и государства. Идеалом образованности становится человек, активно и успешно противостоящий разрушающим тенденциям техногенной цивилизации, осознанно и уверенно ставший на путь «духовной навигации» (А.А. Реан, В.М. Розин, В.Д. Шадриков и мн. др.).

Значительное возрастание роли человеческого фактора в существовании, развитии и преобразовании современного общества диктует новые требования к обучению, воспитанию, развитию и совершенствованию подрастающего поколения, подготовке его к самостоятельной жизни и профессиональной деятельности, и тем самым актуализирует проблему дальнейшего совершенствования профессиональной подготовки психологических кадров и



повышения роли высшего психологического образования в её своевременном и результативном решении.

Объект исследования – профессиональная подготовка будущих психологов в системе высшего психологического образования.

Предмет исследования – концептуальные основы модернизации профессиональной подготовки будущих психологов в системе высшего психологического образования.

Цель исследования – научно обобщить и системно проанализировать концептуальные основы модернизации профессиональной подготовки будущих психологов в системе высшего психологического образования.

Методы исследования

Научное обобщение и системный анализ специализированных литературных источников и электронных информационных ресурсов.

Результаты исследования

На современном этапе развития высшей психологической школы основной идеей концепции высшего психологического образования является профессиональная подготовка квалифицированных психологических кадров соответствующих уровней, направлений и профилей, конкурентоспособных на рынке труда, компетентных, ответственных, свободно владеющих своей профессией и ориентирующихся в смежных областях деятельности, способных к результативной работе по специальности на уровне мировых и национальных стандартов, готовых к постоянному профессиональному росту, социальной и профессиональной мобильности [2].

Переход высшей психологической школы на многоступенчатую систему профессиональной подготовки психологических кадров одновременно направлен на реализацию личностно-ориентированного и практико-



ориентированного высшего психологического образования, что значительно усложняет его цели и задачи [2].

Поиск методологических основ преобразования психологической действительности волновал различных исследователей во все времена. Теория выполняет функции методологического регулятива в преобразовании психологической действительности (Е.В. Бережнова, Л.Н. Кондрашова, Н.Л. Коршунова, В.В. Краевский, В.М. Полонский и мн. др.). Теорию многие авторы рассматривают как парадигму, то есть совокупность стандартов, методологических норм, ценностных критериев, позволяющих получать новые сведения и методы изучения и преобразования практики (Т.С. Кун, И. Лакатос, К.Р. Поппер и мн. др.) [5].

Важно различать теоретико-методологические основы научно-исследовательской и профессионально-практической деятельности (Т.А Власова, И.А. Колесникова, Н.А. Лызь и мн. др.). Для психологической науки важно говорить о научной парадигме, для психологической практики – об образовательной парадигме [5].

В.В. Краевский выступает категорически против «парада парадигм», утверждая, что парадигму нельзя «спланировать», «спроектировать», «разработать», «создать», поскольку парадигма включает систему уже устоявшихся теоретических и методологических основ, принятых в качестве образца для решения определённых научных проблем [3].

Е.В. Бондаревская, разделяя в целом взгляды В.В. Краевского на сущность и роль парадигмы в психологической действительности, говорит о становлении гуманистической парадигмы, гуманитарной методологии как основания ситуаций человеческого существования и его бытийного смысла [5].

Исходя из того, что парадигма как методологическая основа преобразования психологической действительности обуславливает поиск



новых идей, концепций, теорий психологических систем, дальнейшая модернизация профессиональной подготовки будущих психологов в системе высшего психологического образования актуализирует поиск новых концептуальных положений, обеспечивающих перспективные ориентиры в преобразовании высшей психологической школы [2].

Критический анализ качества профессиональной подготовки кадров для различных отраслей народного хозяйства, уровня их профессиональной готовности и компетентности убедительно свидетельствует об острой необходимости кардинальных изменений в системе высшего образования. Различные недостатки в профессиональной подготовке кадров в большей степени можно объяснить нечёткостью, неконкретностью, эклектичностью, догматизмом целей профессиональной подготовки в системе высшего образования. Вузовский процесс пока ещё полностью не нацелен на системное формирование творческой личности студентов и реализацию в ходе обучения различных путей развития их творческих способностей [4].

Все вышеуказанные проблемы в полной мере относятся и к высшему психологическому образованию, требующему кардинальной и системной модернизации. Среди основных направлений модернизации высшей психологической школы следует выделить [2]:

- создание психологически контролируемой и управляемой образовательной среды;
- повышение обучающего, воспитывающего, развивающего и совершенствующего потенциалов образовательного процесса;
- обеспечение двухаспектности целеполагания профессиональной подготовки будущих психологов;
- систематизирование и моделирование содержания профессиональной подготовки будущих психологов, его отбор и структурирование на принципах



опережающего обучения, воспитания, развития и совершенствования, ролевой перспективы;

– оптимизация и гармонизация концептуально-целевого, структурно-содержательного, процессуально-технологического и оценочно-результативного аспектов обучения, воспитания, развития и совершенствования в процессе профессиональной подготовки будущих психологов;

– разработка, апробация, внедрение и использование инновационных видов и форм, методов и средств, методик и технологий обучения, воспитания, развития и совершенствования в процессе профессиональной подготовки будущих психологов;

– учебное, методическое и научное обеспечение образовательного процесса в целом и каждой учебной дисциплины в отдельности, включённой в учебный план профессиональной подготовки будущих психологов;

– разработка, апробация, внедрение и использование комплексной системы мониторинга и оценивания уровня профессиональной готовности и компетентности будущих психологов.

Решение этих задач предопределяет необходимость обоснования и разработки концептуальных основ, объединяющих в своих сущностно-смысловых и структурно-содержательных характеристиках личностно-ориентированную, профессионально-ориентированную, культурологическую, антропологическую, экологическую, здоровьесберегающую и синергетическую доминанты, определяющие элементы гуманистической парадигмы высшего психологического образования [2].

Стремление исследователей найти научно обоснованный метод преобразования психологической действительности порождает многочисленные и разнообразные попытки научного обоснования понятия



«парадигма» и парадигмального подхода – важного регулятива развития психологической теории и практики [6].

Модернизация профессиональной подготовки будущих психологов в системе высшего психологического образования сопряжена с реализацией комплекса методологических подходов, которые отражали бы специфику практико-ориентированного её содержания. Ориентация на тот или иной методологический подход позволяет определить пути модернизации профессиональной подготовки будущих психологов, разработать её структурно-содержательную модель, выявить системообразующие принципы и пути осуществления в системе высшего психологического образования [2].

Стратегическими методологическими подходами профессиональной подготовки будущих психологов в системе высшего психологического образования являются личностно-ориентированный, профессионально-ориентированный, деятельностно-компетентностный, системно-целевой, проблемно-задачный, организационно-содержательный, процессуально-технологический, учебно-диалогический и имитационно-игровой, которые осуществляются в тесной взаимосвязи и взаимообусловленности, активном и постоянном взаимодействии [5].

Стратегия на совокупность методологических подходов в разработке теоретико-методологических и организационно-методических основ профессиональной подготовки целиком и полностью подтверждает её ориентацию на личность будущего психолога, его способности и возможности в овладении избранной профессией. Реализация этих методологических подходов позволяет формировать у будущего психолога позицию планировщика и проектировщика, разработчика и создателя нового психолого-педагогического продукта [5].



Основные пути преобразования психологической действительности сопряжены с поиском новых подходов к её организации. Суть таких организационно-методических подходов состоит в единстве психолого-педагогического воздействия и активной познавательной деятельности будущих психологов в образовательном процессе, что позволит чётко и конкретно структурировать учебную информацию по принципу решения мыслительных задач и включить будущих психологов в активный процесс познания посредством имитационно-игровых видов и форм, методов и средств, методик и технологий [5].

В ходе профессиональной подготовки будущие психологи должны обучаться методологии поиска необходимых профессионально-психологических знаний, приобретения необходимых профессионально-психологических умений и навыков, видов и форм, методов и средств, методик и технологий использования их в решении профессионально-психологических проблем, вопросов и задач [5].

Один аспект парадигмы – в стиле «иметь» характеризует направленность профессиональной подготовки на овладение определённым объёмом и качеством информации (суммы знаний). Другой аспект – в стиле «быть» имеет эвристическую направленность [3]. Будущий психолог выступает субъектом своего образования. Он овладевает умением выстраивать индивидуальную образовательную траекторию, учиться формулировать и ставить цели собственного психологического образования и профессионального развития, в обстановке свободного выбора структурирует содержание и формы овладения им в ходе профессиональной подготовки [5].

Оба эти аспекты парадигмы, нередко, в психолого-педагогической практике находятся в определённых противоречиях. Сложность состоит в том, что будущие психологи овладевают обезличенными профессионально-



психологическими знаниями, которые теряют личность, не раскрывают её способностей и возможностей, не готовят деятеля и творца. Анализ психолого-педагогической практики позволяет говорить о том, что для профессиональной подготовки будущих психологов нередко присущ догматизм, формализм, оторванность от живой психологической действительности [4].

Преодоление этих негативных явлений в профессиональной подготовке будущих психологов обуславливает необходимость методологических подходов, которые бы моделировали её сущность и смысл, структуру и содержание, определяли пути реализации в тесном единстве, взаимосвязи, взаимообусловленности и активном взаимодействии её концептуально-целевой, организационно-содержательной, процессуально-технологической и оценочно-результативной составляющих [5].

Учебные занятия по изучению психологических дисциплин реализуются в различных видах и формах их организации: деловая игра, ролевая игра, тренинг-семинар, практикум решения психологических задач, имитационно-ролевая ситуация, конференция, защита проекта и мн. др. Для активизации позиции будущих психологов используются различные методы и средства: частично-поисковый, учебный диалог, драматизация, репродукция, импровизация и мн. др. [5]

Вышеуказанные виды и формы, методы и средства активизируют личностную позицию, её субъектность и способность позиционировать себя в творческой профессиональной деятельности, в ситуациях самоопределения, самопроектирования, самоактуализации и самореализации [1].

Психологическая деятельность носит ярко выраженный поисково-творческий характер и направлена на решение различного рода ситуативных и проблемных задач. Задачи являются структурной единицей психологического содержания. Смысл решения этих задач состоит не в открытии нового и



неизвестного для психологической теории и практики, а в том, чтобы научить будущих психологов мыслить, обобщать, систематизировать, анализировать, оценивать и корректировать устоявшиеся представления о них с помощью задачного подхода [4].

В свете этих тенденций психологическая действительность как психолого-педагогическое пространство, центром которого является личность, реализующая свои задатки, способности и возможности в различных психолого-педагогических ситуациях профессионально-психологической направленности, носит человекообразный характер. Особо значимы в этих ситуациях индивидуальная траектория развития каждого будущего психолога, ценностно-смысловое содержание и технологии, адекватные целям и задачам образовательного процесса [1].

Модернизация профессиональной подготовки будущих психологов в системе высшего психологического образования сопряжена с профессиональной подготовкой будущих психологов к действиям в нестандартных ситуациях. Важно в процессе овладения психологической теорией и практикой учить их видеть противоречивость психологических фактов, дискутировать, аргументировать, спорить, доказывать, отстаивать собственную позицию, формулировать проблемы, искать нестандартные подходы к их решению. В этом плане большие возможности содержит конструктивно-диалогический подход. Гуманистическая методология, основанная на учебном диалоге, реализуется через методы чувствования, вживания, во внутренний мир другого человека, рефлексии, самоизменения, позволяет сконструировать образовательную среду для развития субъектности и духовности каждого студента [4].

Исходя из того, что основой профессиональной подготовки будущих психологов в системе высшего психологического образования должно стать



знание не только как объективно существующее, но и обладающее признаками субъектности, стимулирующее личностные смыслы и профессиональные ценности, важным концептуальным положением является идея гармонизации интеллектуального и эмоционального аспектов в образовательном процессе. Смысл этой идеи состоит в том, чтобы сделать знания достоянием личности, то есть личностными качествами, что невозможно без гармонии интеллекта и эмоций, слияния двух содержаний: профессиональных знаний и эмоциональных переживаний в образовательном процессе [1].

Организация профессиональной подготовки будущих психологов в системе высшего психологического образования предполагает поиск организационно-содержательных видов и форм, методов и средств, методик и технологий развития психологической теории и практики, что невозможно без опережения теоретических разработок практических потребностей. На основе различных методологических подходов к организации профессиональной подготовки будущих психологов в системе высшего психологического образования возникают и проявляются различные принципы, раскрывающие теоретические и методические основы её модернизации [2].

Заключение

Парадигма, как устоявшаяся совокупность теоретико-методологических основ, определяющих набор целей и задач, видов и форм, методов и средств, методик и технологий модернизации профессиональной подготовки будущих психологов в системе высшего психологического образования, призвана раскрыть сущность и смысл, структуру и содержание, основные характеристики и пути реализации инновационной профессиональной подготовки будущих психологов. Парадигма позволяет адекватно понимать и точно интерпретировать организационно-методические основы реализации совокупности методологических подходов в ходе профессиональной



подготовки будущих психологов в системе высшего психологического образования. Её суть состоит в теоретической разработке, экспериментальном внедрении и практической реализации научно обоснованных рекомендаций, адекватных требованиям этих методологических подходов.

Определение теоретико-методологических и организационно-методических основ конкретизации и структурирования содержания профессиональной подготовки будущих психологов в системе высшего психологического образования в соответствии с современными требованиями, направленными на психолого-педагогические инновации и профессиональную подготовку конкурентоспособных психологических кадров, выступают концептуальными основами модернизации профессиональной подготовки будущих психологов в системе высшего психологического образования.

Литература / References:

1. Жорова И.Я. Формирование профессиональных ценностей будущих специалистов как психолого-педагогическая проблема [Текст] / И.Я. Жорова // Педагогический альманах: Сборник научных работ, Выпуск 21. – Херсон: ХАНО, 2014. – С. 123-129.

2. Кондрашова Л.В. Концептуальные основания оптимизации психолого-педагогического образования в условиях современного университета [Текст] / Л.В. Кондрашова // Научные записки. Серия: Педагогические науки, Выпуск 132. – Кировоград: КГПУ имени Владимира Винниченко, 2014. – С. 3-5.

3. Краевский В.В. Парад парадигм (послесловие к статье Н.Л. Коршуновой) [Текст] / В.В. Краевский // Педагогика. – 2006. – № 8. – С. 20-24.

4. Кремень В.Г. Профессиональная подготовка творческой индивидуальности как основная задача образовательной системы XXI столетия



Международная междисциплинарная научно-практическая конференция
**ПЕДАГОГИКА И МЕДИЦИНА В ВОСПИТАТЕЛЬНОМ ПРОСТРАНСТВЕ:
ПРОБЛЕМЫ, ВОЗМОЖНОСТИ И ПЕРСПЕКТИВЫ**

к 135- летию со дня рождения А. С. Макаренко



[Текст]: монография / В.Г. Кремень. – Киев: КНУ имени Тараса Шевченко, 2016. – 350 с.

5. Методологическая сфера образования: современные научные подходы

[Текст]: монография / Под ред. Е.В. Бондаревской. – Ростов-на-Дону: Булат, 2007. – 440 с.

6. Новейший философский словарь [Текст] / Сост. А.А. Грицанов. – М.:

Изд. В.М. Скакун, 1998. – 896 с.

О ТЕОРЕТИЧЕСКОЙ ПОДГОТОВКЕ СТУДЕНТОВ НА КАФЕДРЕ ФИЗИЧЕСКОГО ВОСПИТАНИЯ МЕДИЦИНСКОГО ВУЗА

Прошляков В. Д., Пономарева Г. В., Левина Е. А.

*Кафедра физвоспитания, лечебной физкультуры и спортивной медицины
ФГБОУ ВО «Рязанский государственный медицинский университет
имени академика И.П. Павлова» Минздрава России, Россия, г. Рязань*

Аннотация. Статья посвящена анализу организации учебного процесса по физическому воспитанию студентов медицинского и педиатрического факультетов медицинских вузов, формированию у них необходимых универсальных компетенций в соответствии с требованиями Федерального государственного образовательного стандарта высшего образования. .

Ключевые слова: студенты, физическое воспитание, универсальные компетенции.

ABOUT THEORETICAL TRAINING OF STUDENTS AT THE DEPARTMENT OF PHYSICAL EDUCATION OF A MEDICAL UNIVERSITY

Proshlyakov V. D., Ponomareva G. V., Levina E. A.

*Department of Physical Education, Physical Therapy and Sports Medicine
Academician I.P. Pavlov Ryazan State Medical University,
Russia, Ryazan*



Abstract. The article is devoted to the analysis of the organization of the educational process for physical education of students of medical and pediatric faculties of medical universities, in the formation of their necessary universal competencies in accordance with the requirements of the Federal State Educational Standard of Higher Education.

Keywords: students, physical education, universal competencies.

Введение

После Указа Президента Российской Федерации № 204 от 7 мая 2018 года «О национальных целях и стратегических задачах развития Российской Федерации на период до 2024 года» Правительством России были утверждены 12 национальных проектов, среди которых по важности выделялся проект «Демография». В него были включены 5 федеральных проектов (ФП), один из них - «Укрепление общественного здоровья». Срок реализации этого проекта: с 01.01.2019 года по 31.12.2024 года. Данный проект поручено было курировать двум министерствам - Министерству труда и Министерству здравоохранения Российской Федерации. Планировалось в рамках решения этого ФП обеспечить подготовку специалистов по специальности «общественное здоровье».

Объект исследования

В медицинских вузах с 2017 года начата двухгодичная подготовка магистров по направлению 32.04.01 «Общественное здравоохранение», причем, в магистратуру по этой специальности принимаются не только выпускники медицинских вузов, но и других вузов. Федеральный государственный образовательный стандарт высшего образования по этому направлению ставит перед выпускниками магистратуры две профессиональные задачи: организационно-управленческую и научно-исследовательскую, но без медицинского образования эти специалисты не смогут решать главную задачу -



давать индивидуальные рекомендации по сохранению здоровья лицам, обратившимся за консультацией в Центры здоровья, с учетом их возраста, пола, наличия хронических заболеваний, общего физического состояния. Такие рекомендации доступны только врачам, знающим основы здорового образа жизни и оздоровительной физической культуры.

Результаты и их обсуждение

Для успешного решения ФП «Укрепление общественного здоровья» и в целом национального проекта «Демография» следует, на наш взгляд, значительно улучшить подготовку студентов лечебного и педиатрического факультетов медицинских вузов, создав сквозную учебную программу, в которой необходимо при изучении учебных дисциплин делать акцент на влияние регулярных физических нагрузок или гипокинезии на строение и функции органов и систем человеческого организма.

Профилактическая направленность отечественной медицины требует от врачей всех специальностей рекомендаций своим пациентам по широкому применению физических упражнений в лечении и профилактике различных заболеваний. Поэтому все кафедры медицинского вуза должны принимать участие в формировании у студентов знаний по оздоровительной физической культуре и в рабочие программы дисциплин включать вопросы, касающиеся влияния гипокинезии и физических нагрузок на возникновение и течение конкретного заболевания. О необходимости такого обучения указывают многие авторы [2, 6, 7].

В ряде научных работ отмечается, что большинство медицинских работников недостаточно подготовлены для того, чтобы давать своим пациентам рекомендации по повышению двигательной активности. Такое положение сложилось из-за того, что отсутствует указание о том, какие темы следует изучать и как их интегрировать в рабочие программы многих учебных



дисциплин. Врачи общей практики и врачи-терапевты считают, что в образовательном процессе на медицинских факультетах недооценивается значимость физической грамотности выпускников в области использования средств физической культуры для укрепления здоровья населения страны, и указывают на необходимость качественного улучшения учебного процесса [9, 11, 12, 13].

В Федеральном государственном образовательном стандарте высшего образования для студентов лечебного факультета медицинского вуза указано, что в процессе обучения у них должны быть сформированы универсальные компетенции (УК), одна из которых звучит так: способность поддерживать должный уровень физической подготовленности для обеспечения полноценной социальной и профессиональной деятельности (УК-7).

Компетентный подход формирования знаний направлен на то, чтобы получаемые знания студенты легко использовали на практике в изменяющихся условиях будущей профессиональной деятельности. Такой подход требует специального процесса обучения, в котором значительное время должно уделяться формированию практических навыков [1, 3, 4, 5, 8,10, 14].

Многолетняя практика работы по физическому воспитанию студентов медицинского вуза показывает, что современная организация учебного процесса является недостаточно эффективной, существует необходимость определения наиболее значимых тем, которые реально помогли бы студентам приобретать знания и навыки по оценке своего физического состояния, а в дальнейшем – и своих пациентов. Ведь профессия врача предполагает ответственное отношение к собственному здоровью, понимание состояния здоровья как высшей ценности [6, 13].

Чтобы научиться оценивать свое физическое состояние и поддерживать его в течение всей жизни средствами физической культуры, а далее и



использовать все полученные знания и личный практический опыт в профессиональной деятельности, мы считаем, что при освоении дисциплины «Физическая культура и спорт» и «Элективных дисциплин по физической культуре» на 1-2-3-х курсах студенты лечебного и педиатрического факультетов должны освоить следующие теоретические и практические разделы.

На первом курсе студентам необходимо обеспечить условия для оценки уровня своего физического состояния, которое зависит от: а) уровня физической подготовленности и развития физических качеств (силы, быстроты, выносливости, гибкости, ловкости); б) морфологических и функциональных особенностей физического развития, соответствия или несоответствия биологического возраста паспортному; в) функциональных показателей отдельных систем организма в состоянии покоя, при физических нагрузках разного объёма и интенсивности и в восстановительном периоде, характеризующих физическую работоспособность; г) состояния здоровья (наличия или отсутствия болезней).

Уровень своей физической подготовленности, как этого требует учебная программа, студенты определяют после сдачи ими контрольных нормативов. Оценки выполняемых тестов на скоростно-силовую, силовую подготовленность и общую выносливость утверждены и представлены в таблицах, что позволяет студентам основной медицинской группы без труда оценить свои результаты. Кроме нормативов учебной программы студенты оценивают уровень своей физической подготовленности при выполнении нормативов комплекса ГТО (6-я возрастная ступень).

Каждый студент должен научиться грамотно определять показатели своего физического развития – рост, массу тела, окружности и диаметры грудной клетки, кистевую и становую динамометрию. На кафедре физического



Международная междисциплинарная научно-практическая конференция
**ПЕДАГОГИКА И МЕДИЦИНА В ВОСПИТАТЕЛЬНОМ ПРОСТРАНСТВЕ:
ПРОБЛЕМЫ, ВОЗМОЖНОСТИ И ПЕРСПЕКТИВЫ**

к 135- летию со дня рождения А. С. Макаренко



воспитания РязГМУ более 30 лет в учебном процессе используется необходимый для таких измерений инвентарь, подготовлены и многократно издавались методические рекомендации для студентов, в которых подробно описаны методики определения и оценки показателей физического развития человека. На одном из методико-практических занятий студенты самостоятельно, после предварительного обсуждения в группе, проводят все измерения и по таблицам оценивают своё физическое развитие.

Для оценки функционального состояния дыхательной, сердечно-сосудистой систем (ДС и ССС) и общей физической работоспособности студентов 1-го курса необходимо обучить методике определения жизненной ёмкости лёгких (ЖЕЛ), подсчёту пульса в покое и после физических нагрузок, а также провести пробу Мартине (20 приседаний за 30 секунд) с подсчётом пульса до и после нагрузки и оценкой состояния сердечно-сосудистой системы.

Также на одном из методико-практических занятий в начале семестра для определения величины общей физической работоспособности (PWC 170) студенты выполняют степ-тест, используя высоту ступеньки для девушек – 30 см (гимнастическая скамейка), для юношей – 40 см (скамейка с увеличенными на 10 см ножками). Методика выполнения восхождений на ступеньку, подсчёта пульса после нагрузок, оценки величины работоспособности описаны в наших методических рекомендациях для студентов и не вызывают у них трудностей при подсчётах.

Далее студенты первого курса должны изучить методы оценки и развития основных физических качеств человека - выносливости, силы, гибкости, ловкости и быстроты - и значение развития этих качеств при освоении человеком различных профессий.

На втором курсе после изучения анатомии и гистологии студенты могут успешно освоить такой раздел, как опорно-двигательный аппарат (ОДА), его



функции и средства развития и укрепления его отделов - плечевого пояса, грудной клетки, позвоночника, стопы, мышц и суставов нижних конечностей. Состояние ОДА оказывает существенное влияние на работоспособность человека, его самочувствие и настроение. Знакомясь с функциями ОДА, студенты легко понимают значение опорной, двигательной, защитной, эстетической функций и участие костей в минеральном обмене, но не могут объяснить без предварительной информации значение теплоёмкостной и кровеёмкостной функций .

Мышцы являются лабораторией по расщеплению энергетических веществ и при превращении химической энергии в механическую происходит сокращение мышечных волокон, сопровождающееся выделением тепла в тех мышцах, которые сокращаются, но с током крови тепло поступает и в другие участки тела, организм при этом согревается и противостоит переохлаждению. Вот почему при общем охлаждении с целью предупреждения простудного заболевания рекомендуется выполнять физические нагрузки (ходьба, бег, переноска тяжестей).

При мышечной работе для восстановления израсходованных энергетических веществ требуется большое количество кислорода, доставка которого к работающим мышцам осуществляется рефлекторно возрастающей сердечной деятельностью. Одновременно и также рефлекторно увеличивается просвет артерий, артериол и капилляров. Увеличение притока крови к мышцам приводит к снижению артериального давления (АД) в крупных сосудах. Именно этот механизм помогает понять, почему при начальных стадиях гипертонии, когда имеется спазм всех сосудов и повышается АД, лёгкий труд (ходьба) с вовлечением большого количества мышц вызывает снижение АД.

Студенты 2 курса знают физические свойства костей, связок, суставов, мышц, а на кафедре физического воспитания мы их знакомим с воздействием



регулярных физических нагрузок на кости, их соединения и мышцы, а также изучаются изменения, возникающие в ОДА при малоподвижном образе жизни, и разучивают упражнения для укрепления всех отделов ОДА.

Студенты третьего курса лечебного и педиатрического факультетов после освоения таких дисциплин, как нормальная анатомия, гистология, биохимия, нормальная физиология, приступают (или уже на 2 курсе приступили) к изучению патологической анатомии и физиологии, клинических дисциплин (общая хирургия, пропедевтика внутренних болезней) и легко осваивают такие разделы, как влияние регулярных физических нагрузок или гипокинезии на дыхательную, сердечно-сосудистую, нервную и другие системы.

В РязГМУ такой подход к изучению основ оздоровительной физической культуры на занятиях по физическому воспитанию применяется более 3-х десятилетий. По всем перечисленным темам составлены и многократно переиздавались методические рекомендации для студентов, которые в большом количестве находятся в библиотеке вуза и выдаются студентам с другой учебной литературой.

Наша многолетняя практика изучения студентами на 1-2-3-х курсах перечисленных выше разделов показывает, что студенты, особенно 1-го курса, не всегда понимают значимость изучаемых вопросов для будущей профессиональной деятельности и, как правило, относятся к нашей дисциплине без должного уважения.

Поэтому мы предлагаем в рамках «Элективные дисциплины по физической культуре» ввести на третьих курсах в 6-ом семестре специальный теоретический курс (модуль) «Основы оздоровительной физической культуры» в объёме 72 часов. Студенты третьего курса достаточно подготовлены для понимания значимости физических нагрузок в оздоровлении организма человека.



Литература / References:

1. Абдулов М.Р., Шамхалова К.Н. Актуальные проблемы формирования физической культуры студентов в системе высшего образования // Мир науки, культуры, образования. 2019. № 2 (75). С. 8-10.
2. Брейкина О.А., Стрельцов В.А., Комарова И.Г., Гончарук С.В. Оптимизация образовательного процесса по физической культуре на медицинском факультете // Физическая культура. Спорт. Туризм. Двигательная рекреация. 2016. Т.1. №2. С. 12-16.
3. Вольский В.В., Коваленко В.Н., Батурин В.Н. Рассмотрение модели физического воспитания студентов на основе накопления ими знаний по здоровому образу жизни // Ученые записки университета имени П.Ф. Лесгафта. 2019. №2 (168). С.84-87.
4. Дёмкина Е.П. Формирование здорового образа жизни студентов: как не упустить главного? // Высшее образование в России. 2016. № 5 (201). С. 50-55.
5. Добротворская С.Г. Организационно-методические условия ориентации студентов на здоровый образ жизни // Теория и практика физической культуры. 2016. № 9. С. 28-31.
6. Доронцев А.В., Зинчук Н.А. Оценка состояния теоретического модуля по предмету «Физическая культура» студентами 5 курса в медицинском вузе // Ученые записки университета имени П.Ф. Лесгафта. 2020. №8 (186). С. 100-105.
7. Лапонова Е.Д., Адарченкова А.В., Пазова А.А., Абаева А.А. О формировании здоровьесберегающих компетенций у студентов медицинских вузов // Здоровье населения и среда обитания. 2018. Май №5 (302). С.22-26.
8. Петровский А.М., Смирнова Ж.В., Ваганова О.И. Формирование профессиональных компетенций студентов вуза в ходе практического обучения



// Проблемы современного практического образования. 2018. № 56-1. С. 213-216.

9. Прошляков В.Д., Толстова Т.И. Формирование компетенций у студентов медицинского вуза при изучении дисциплины «Физическая культура и спорт» // Российский медико-биологический вестник имени академика И.П. Павлова. 2017. Т. 25. № 3. С. 349-356.

10. Столяр Л.М., Логинов О.Н., Любина Е.В. Мотивационные факторы, повышающие интерес к занятиям физической культурой у студенческой молодёжи // Теория и практика физической культуры. 2018. № 8. С. 83-88.

11. Толстова Т.И., Шумова А.Л., Прошляков В.Д. Расширение задач физического воспитания студентов в контексте формирования «физической грамотности» и модели спортивного образования // Образование. Наука. Научные кадры. 2021. № 3. С. 300-302.

12. Толстова Т.И., Пономарева Г.В., Шумова А.Л., Прошляков В.Д., Клишунцова Л.В. Инновационный подход в повышении физической активности на основе формирования физической грамотности // Образование. Наука. Научные кадры. 2022. № 1. С. 259-264.

13. Урясьев О.М., Прошляков В.Д. Как обучить студентов медицинского вуза основам оздоровительной физической культуры // Личность в меняющемся мире: здоровье, адаптация, развитие [Электронный журнал]. 2018. Т.6. №2(21). С.292-304.

14. Шутова Т.Н., Антонова И.Н., Копылова Н.Е., Бочкарёва С.И. Деятельностный и компетентностный подходы в совершенствовании физического воспитания студентов // Учёные записки университета имени П.Ф. Лесгафта. 2017. № 11 (153). С. 300-303.



ПЕСОЧНЫЕ ИГРЫ В РАБОТЕ С ДЕТЬМИ, ПЕРЕЖИВШИХ НАСИЛИЕ

Пчелинцева Е. В.

Кафедра госпитальной терапии

ФГБОУ ВО «Ивановская государственная медицинская академия»

Минздрава России, Россия, г. Иваново

Аннотация. В данной статье представлен теоретический, практико-ориентированный анализ научных исследований по проблеме влияния насильственных действий на психическое развитие личности ребенка. В настоящее время проблема о распространенности насильственных действий над детьми дошкольного возраста, осуществляемого взрослыми, заслуживает особого внимания педагогов дошкольного образования. Цель исследования заключается в определении методического потенциала песочной терапии как средства преодоления последствий насильственных действий над детьми дошкольного возраста. Представленный опыт работы описывает методику использования песочных игр как средства оказания психолого- педагогической помощи детям дошкольного возраста, переживших насилие взрослых. В статье освещены вопросы организации развивающих занятий, содержательной составляющей, которых являлись проблемно-поисковые ситуации, позволяющие отразить последствия сочетанных форм насилия и авторские сказки, сочиненные детьми, родителями, включающие травматический опыт их переживаний.

Ключевые слова: песочные игры, проблемно- поисковые ситуации, творческая направленность, насилие над детьми, коррекция последствий насилия.



SAND GAMES IN WORK WITH VIOLATED CHILDREN

Pchelintseva E. V.

Department of Hospital Therapy

Ivanovo State Medical Academy, Russia, Ivanovo

Abstract. This article presents a theoretical, practice-oriented analysis of scientific research on the problem of the influence of violent actions on the mental development of a child's personality. Currently, the problem of the prevalence of violent acts against preschool children by adults deserves special attention of preschool teachers. The purpose of the study is to determine the methodological potential of sand therapy as a means of overcoming the consequences of violent actions against preschool children. The presented work experience describes the methodology for using sand games as a means of providing psychological and pedagogical assistance to preschool children who have experienced adult violence. The article highlights the issues of organizing developmental activities, the content of which was problem-search situations that allow reflecting the consequences of combined forms of violence and author's fairy tales composed by children and parents, including the traumatic experience of their experiences.

Keywords: sand games, problem-search situations, creative orientation, violence against children, correction of the consequences of violence.

Введение

Насилие, осуществляемое взрослыми в период дошкольного детства, пренебрежение к удовлетворению естественных детских потребностей оказывают долгосрочное воздействие на личность, эмоциональную, когнитивную сферы психического развития [1, с. 198-205]. Дошкольный период детства, как сензитивный этап формирования и совершенствование социальных качеств индивида, определяющих систему ценностных ориентаций



в знаниях, умениях, навыках, во многом предопределяет формирования образцов межличностного взаимодействия с окружающими сверстниками и взрослыми [8, с. 78]. В связи с этим психолого-педагогический аспект выявления методов преодоления последствий насильственных действий над ребенком, предполагает соотнесение дошкольного возраста с ведущими новообразования психики ребенка, обеспечивающих формирование адекватной самооценки, познания собственных потенциальных ресурсов выхода из сложной ситуации. Современный анализ отечественного и международного опыта, с учетом рассматриваемой нами в настоящем исследовании проблемы позволяет обратиться к песочной терапии, как проективной методике, позволяющей ребенку использовать песок, мелкие игрушки-миниатюры для рефлексии внутриличностных проблем [3, с. 86; 4, с. 453].

Исследования С.Я. Саламовой Т. Я. Сафоновой, Е. И. Цымбал указывают, что песочные игры как форма игровой деятельности, позволяет ребенку выразить свои переживания, обиды, детские страдания в символических образах, избегая при этом вербальные способы общения [10, с. 112; 11, с. 112]. В трудах отечественных и зарубежных исследователей, песочные игры рассматриваются как диагностический инструментарий, как метод, используемый не только для выявления причин дезадаптации личности ребенка, но и как способ релаксирующей деятельности от тревожности, депрессивных состояний [16, с. 78-112; 19, с. 89-116; 20, с.110-119]. Однако, на наш взгляд, данная технология недостаточно освещена в практическом опыте работы с детьми, пережившими насильственные действия.

Основополагающими фундаментальными исследованиями, положенных в основу содержательного наполнения исследования являлись работы Л.С. Выготского, А.А. Катаевой, В.И. Лубовского, Е.С. Слепович и других ученых, свидетельствующих, что «для развития компенсаторных механизмов,



помогающих ребенку преодолеть последствия насилия, необходимо организовать продуктивную творческую деятельность» [2, с. 176-205; 18, с. 22-27].

Рассматривая, особенности развития эмоционально – волевой сферы ребенка дошкольного возраста, пережившего насилия, также учитывались исследования Л.С. Выготского, указывающего, что «сензитивным периодом для развития творческих способностей, являются первые пять лет жизни ребенка» [2, с.57]. Именно поэтому ведущей продуктивной деятельностью, выполняющей психотерапевтическую роли является песочная терапия. Формированием концепции «песочной терапии» (или «sand-play») занимались представители юнгианской школы, например, швейцарский аналитик Дора Калфф [6, с.404, 7, с.178].

Благодаря исследовательским работам М. Наумбурга и А. Хилла, песочная терапия используется практическими психологами и педагогами как ведущее направление психокоррекции психических нарушений когнитивных, эмоциональной сфер личности [19, с. 235, 21, с.105]. Представленный формат исследования находит свое отражение в трудах отечественных, западных ученых, освещающих роль развивающих занятий с песком в работе с детьми, имеющих депрессивные расстройства, тревожные состояния при констатации сочетанных форм зависимости, сопровождающихся синдромом отстранения от реальности и вхождение в мир виртуальных событий (Е.А.Медведева, М.-Л.фон Франц, К.Г.Юнг) [19, с. 235].

Проблема исследования заключается в определении методического потенциала песочной терапии как средства преодоления последствий насильственных действий над детьми дошкольного возраста.

Объект исследования – психологические особенности детей дошкольного возраста, переживших различного рода насильственные действия.



Предмет исследования – методика использования песочных игр как средства преодоления последствий насилия над детьми.

В данном исследовании выдвигается гипотеза о том, что использование игр с песком, включенных в содержание развивающих занятий с детьми, может обеспечить оптимизацию коррекционного процесса преодоления последствий насилия, способствуя стабилизации эмоционального, интеллектуального развития психики ребенка.

Психолого-педагогическими условиями реализации поставленной цели следует считать организацию развивающей среды с применением песочницы, тематическими наборами мелких игрушек; различные виды, формы развивающих занятий, включающих песочные игры с учетом сочетанной характеристики, пережившего ребенком насилия.

Методы исследования

Теоретический анализ психолого- педагогической научной литературы, наблюдение за детьми, первичное интервью с ребенком, родителями, анкетирование родителей для оценки травматических переживаний детей, проективные диагностические методики нарушений развития личности, пережившей насилие, развивающие методики пескотерапии, анализ результатов.

Организуя экспериментальную, исследовательскую работу с детьми дошкольного возраста и их родителями, игры с песком создавали естественную, стимулирующую среду, в которой как ребенок, так и родители чувствовали себя защищено, комфортно, проявляя творческую активность. Игра как одна их форм естественной деятельности ребенка, способствовала снижению негативного эмоционального состояния ребенка, устраняя внутренние переживания, последствия стрессовых ситуаций [9, с. 34; 17, с.226]. В процессе организации песочных игр, нами была инициирована как



совместная деятельность детей с их родителями, так и обучающие занятия отдельно для детей и взрослых.

Строя картины из песка, придумывая различные истории, ребенок вступал в межличностное общение, окрашенное различными оттенками выражения эмоциональных переживаний, как последствий перенесенного насилия [5, с. 180]. Психологическими условиями обеспечивающих рефлексивное выражение бессознательных процессов психики были разработанные проблемно-поисковые ситуации, активизирующие творческую направленность личности на поиск оптимального решения, выхода из конфликта. Творческая направленность как составляющая личностного развития, инициировала готовность ребенка отступить от заданного образца, проявить инициативу, оригинальность и волевое усилие в поиске выхода из пролонгированной жизненной ситуации насилия [12, с. 108; 13, с. 27].

Для этого, мы предлагали участникам разыграть между выбранными ими игрушками в песочнице, воссоздающие конфликтные житейские ситуации, события, которые являлись по сути детерминантами насильственных действий над ребенком. Наиболее эффективным приемом работы было «оживление» - «озвучивание» абстрактных символов и игрушек. При этом проявлялась личностная заинтересованность взрослых, детей в происходящем. Реальное «проживание», проигрывание всевозможных ситуаций с персонажами сказочных игр идентифицирующихся с собственными чувствами, настроениями как детей, так и родителей позволяло осуществить взаимный переход воображаемого в реальное и наоборот. Так в увлекательной истории-сказке «Ослик-Ибрагим», сочиненный девочкой 6 лет (им была сама девочка) умел читать, считать и даже петь, но не мог найти друга, был одинок, а когда к нему приходили звери, он их прогонял. Так случилось и с кошкой (образ мамы), которая пришла его навестить. Но и ее Ибрагим прогнал на улицу.



Испытывая страх одиночества, тревожность в общении, авторы сочиненной истории, по сути, описали жизненную ситуацию, обращая внимание на собственные чувства, переживаемые эмоции. Обыгрывая сложные эмоции вины, страха, обращаясь к психологическим защитам (вытеснение, рационализации) взрослые, участвующие в игре помогли ребенку увеличить пространство картины из песка в песочнице, предлагая ввести новых персонажей сюжета игровой истории, тем самым определяя пути решения проблемы, убеждаясь в правильности или ошибочности принимаемых решений.

Игры с песком открывают потенциальные возможности участников, развивают тактильные ощущения, которые связаны с когнитивными операциями. Поэтому игровые занятия начинаются с упражнений на развитие чувствительности. Среди игр предлагаются упражнения «Чей след?», «Кто прошел по дорожке?», «Волшебные следы на сказочных тропинках», «Кто живет в песочном городе?», «Отгадай, кто пришел в песочный домик по отпечаткам оставшихся следов», «Где живет крот», «Что спрятано в песке?», «Что спрятал крот?». Эти пропедевтические упражнения выполняли диагностическую функцию эмоциональной сферы личности. Их выполнение стабилизировало эмоциональное состояние, развивало познавательные процессы, внимание, восприятие, получая рефлексивный опыт происходящего.

Достижение целей психолого-педагогической работы с детьми, переживших насилие, осуществлялось посредством включения ребенка в игровую ситуацию. С помощью песочных игр дети выражали свои чувства и переживания [14, с. 95]. Если ребенок самостоятельно выбирал игрушку, то взрослый, поддерживая развертывания сюжета песочной игры, старался предоставить ребенку как можно больше самостоятельности. Если ребенок затруднялся в выборе сюжета игры, то взрослый инициировал игру, вовлекая



ребенка в проживание игровых ситуаций, создавая сюрпризные моменты в песочнице. При этом сюжет игры, предоставлял возможность ребенку проверить себя в различных ситуациях общения, снимая опасность социально значимых последствий.

Поддерживая проявление ребенком самостоятельности, взрослый поощрял авторское сочинение, участие ребенка в выполнении развивающих упражнений «Доскажи сказку», «А что будет дальше....», «Если придет кто-то другой, как надо поступить...» при этом, главные сказочные герои не только наделялись характерными личностными качествами самого ребенка, но и старались преодолеть трудности, знакомые ребенку из реальной жизни, демонстрируя ребенку способы выхода из трудных жизненных ситуаций, пути их решения.

Сочинение ребенком собственной сказки, совместно со взрослым как эффективного средства преодоления последствий насилия, в сказочной форме, системно раскрывает последовательность событий, травмирующих ребенка. Помощь взрослого заключается в том, что он предлагает ребенку найти решение сказочной проблемной ситуации, определить способ решения поставленной задачи. Основную суть о значении «авторской сказки» в процессе преодоления последствий насилия, хорошо сформулировала М.И. Лисина, которая говорила об «упреждающем влиянии сказки, сюжет, который заранее обеспечивает ребенка арсеналом средств, которые лишь постепенно станут индивидуальными средствами в преодолении последствий его переживаний» [15, с. 250].

Заключение

Анализируя полученные результаты, можно отметить, что предлагаемый методический инструментарий является действенным практическим методом помощи детям, пережившим насилие взрослых. Следует признать, что песочные игры позволяют достичь сбалансированность ведущих сфер психики



ребенка, отрефлексировать негативные эмоции возникшие как последствия насильственных действий. Раскрывая внутренние переживания ребенка, указывая на причины возникновения подавленности, одиночества, детских страхов, сопровождающиеся психосоматическими расстройствами, игры, организованные в песочнице, изменяют не только детские восприятия окружающих, но и способствуют профилактики деструктивных детско-родительских отношений.

Литература / References:

1. Волкова, Е. Н. Защита детей от жестокого обращения: учебное пособие / Е. Н. Волкова, Т. Н. Балашова, В. В. Волков; под ред. Е. Н. Волковой. – Санкт-Петербург: Питер, 2007. – 256 с.

2. Выготский, Л. С. Собр. соч.: В 6-и т. / Л. С. Выготский. – Москва: Педагогика, 1982. – Т. 3. – 368 с.

3. Есина, О.Б. Влияние клинико-биологических факторов раннего развития на клинические особенности ПТСР у детей/О.Б.Есина // Медицинская психология в России. – 2018. – №5. – С. 96-112.

4. Перегримова, Е.Д. Домашнее насилие над детьми /Е.Д.Перегримова // Международный школьный научный вестник. – 2019. – № 4 (часть 4) – С. 482-486

5. Плешкова, Н.О. Уровень и характер семейного насилия по отношению к детям и подросткам (по итогам массового анкетного опроса детей и подростков в городе Мурманске) /Н.О.Плешкова // Наука. Общество. Государство. – 2019. – №1 (25). – С. 180-188.

6. Прохорова, М. Л. Влияние сказкотерапии на эмоциональное развитие детей дошкольного возраста / М. Л. Прохорова. // Молодой ученый. 2020. № 18 (308). С. 404-406.



7.Роджерс, К. Групповая психотерапия/К. Роджерс// Издательство: Институт общегуманитарных исследований, 2017.-174с.

8. Ростовская, Т.К. Профилактика насилия как фактор безопасности семьи: Российский и казахстанский опыт/Т.К. Ростовская, Т.Б. Калиев, Н.Б. Завьялова, В.А. Безвербный // Женщина в российском обществе. – 2018. – №1 (86). – С.78-88.

9.Салимова А.Ш. Сказкотерапия и е функции/ А.Ш. Салимова // Вестник науки. 2019. №2 (11). С.34-37.

10.Саламова, С.Я. Домашнее насилие в современной России: общая характеристика/ С.Я. Саламова // Lex Russica. – 2018. – №9 – С. 129-138.

11. Сафонова, Т. Я. Жестокое обращение с детьми / Т. Я. Сафонова, Е. И. Цымбал. – Москва, 1993. – 216 с.

12.Семёнова Д.С. Сказка как метод развития творческого мышления детей / Д. С. Семенова // Учёные записки (АГАКИ). Вестник воспитания. – 2018. – № 1. (15) – С. 108-112.

13.Смирнова, Е.О. Специфика современного дошкольного детства. / Е.О. Смирнова // Национальный психологический журнал. – 2019. – № 2(34). – С. 25-32.

14. Талипов, Ж.Б. Значимость изучения теории Анны Фрейд о психологических защитных механизмах / Ж.Б.Талипов // European science Научный журнал на тему: Физика, Химические науки, Биологические науки, Психологические науки, Экономика и бизнес. 2020. – № 2-2(51). – С. 95-96.

15.Точиева, М.М. Психолого-педагогическая работа по коррекции эмоционального реагирования старших дошкольников на психические травмы/ М.М. Точиева, Р.Х. Щечоева // МНКО. – 2021. – №2 (87). – С.250-251.

16. Франкл, В. Мне страшно. Как рождаются неврозы и как им противостоять? /В.Франкл, О. Бумке. – М: Родина. - 2023.-352с.



17. Харабаджах, М.Н. Игротерапия как метод коррекции неконструктивного поведения детей старшего дошкольного возраста/ М.Н. Харабаджах // Проблемы современного педагогического образования. — 2022. №74-2. С.226-228.

18. Чуйкова Ж. В., Емельянова И. Д., Красова Т. Д., Фаустова И. В. Психолого-педагогическое наследие А. С. Симонович в контексте современного дошкольного образования/Ж.В. Чуйкова, И.Д. Емельянова, Т.Д. Красова, И.В. Фаустова // Colloquium-journal. . 2019. №11 (35). С. 22-27

19. Юнг, К. Г. О психологии западных и восточных религий/ пер. с нем. / К. Г. Юнг. – Москва: АСТ, 2022. – 336 с.

20. Bowlby, J. The making and breaking of affect ional bonds / J. Bowlby. – London 1979. – 235 p.

21. Bruner, J. S. The culture of education, Cambrige, Mass / J. S. Bruner. – London, 1990. – 127 p.

ПАТРИОТИЧЕСКОЕ ВОСПИТАНИЕ МОЛОДЕЖИ ВУЗе В СОВРЕМЕННЫХ УСЛОВИЯХ

Рахимов А. К., АскарOVA Р. И.

*Кафедра инфекционных болезней, эпидемиологии и фтизиатрии
Ташкентская медицинская академия. Ургенчский филиал,
Республика Узбекистан, г. Ургенч*

Аннотация. Воспитание требует формирования личности, исходя из её самостоятельности, развития именно ей принадлежащих уникальных сущностных сил и способностей, а также становления её личностного свободного нравственного духа. Воспитание вошло как составная часть образования

Ключевые слова: воспитание, студент, молодежь, болезнь, учеба, туберкулез.



PATRIOTIC EDUCATION OF YOUNG PEOPLE IN A HIGHER EDUCATIONAL ESTABLISHMENT IN MODERN CONDITIONS

Rakhimov A. K., Askarova R. I.

*Department of Infectious Diseases, Epidemiology and Phthisiology
Tashkent Medical Academy. Urgench Branch,
Republic of Uzbekistan, Urgench*

Abstract. Education requires the formation of a personality, based on its independence, the development of unique essential forces and abilities that belong to it, as well as the formation of its personal free moral spirit. Education has become an integral part of higher education.

Keywords: education, student, youth, illness, study, tuberculosis.

Образование же не сосредотачивает свое внимание и усилия на личности, индивидуальности и любви-долге. В его поле зрения находится человеческий индивид как объект, который следует обогатить знаниями, профессионализировать и в дальнейшем использовать как средство для исполнения различных социальных функций.[1]. Индивидуальность в современной школе, личностно-ориентированный подход ставится чуть ли не целью образования, формируется «Я-концепция», самореализация, самоактуализация, что занижает всестороннее, гармоничное развитие личности.

Акцентируемое внимание на личностно-ориентированном образовании скрывается социализация, как орудие приспособления детей к нуждам власти и богатства предрержащих, а не развития уникальных сущностных сил и способностей, заложенных от природы в ребенке[2].

Более десяти лет все средства массовой информации внушали и внушают нам индивидуализм, победу материальных интересов над духовными, победу расчета над любовью (главным словом Христа). И для слабой души эти



«дары» оказались восприняты и слишком близки. Выше желудка у них не поднимаются никакие потребности. Становление человеческой личности предопределяется законами развития организма и функционирования внешней природной среды, формирования общественных отношений и форм общественного сознания, чтобы обеспечить ребенку условия выживания и существования в обществе, воспитание вводит его в мир неизбежных объективных реальностей [3.]

Мудрость человека, говорил П.Ф. Лесгафт, должна показать ему узость личной жизни и указать на значение общественного проявления, чтобы подсказать ему, что долг его - содействовать совершенствованию общества, в котором он находится. А.А. Каптерев говорил: “идеальность воспитания может только выражать связь воспитываемой личности с обществом в сторону общественности, в её интересах, направлять борьбу с недостатками личности [4].

В воспитании человека сталкиваются, противостоят, переплетаются, содействуют или противодействуют друг другу две формирующие личность тенденции. С одной стороны, воспитание проявляется как общественная необходимость, с другой - как свобода, феномен активно-творческого, личностно-индивидуального самоуправления человека. Борьба, противостояние, взаимодействие, взаимодополнение или гармония этих тенденций составляют самую суть основного педагогического противоречия, движущую силу формирования человеческой личности.

Личность возникает, растет и развивается изнутри, из самого себя за счет природных сущностных сил и биоэнергии. Но формируется и окончательно складывается как природно-социальный тип или контртип под влиянием социума, условий, факторов, влияний. Бездействующих извне. Взаимодействие



внутреннего и внешнего представляет собой неразрывное, органическое и вместе с тем диалектическое, противоречивое единство.

Педагоги связывают цель воспитания с формированием идеального человека. Но каждый под идеальным понимал свои качества одни этот идеал рассматривали в христианской этике, другие идеал трактовали абстрактно и внеисторично, воспитание детей в духе «самодержавия, православия и народности». В советский период-всестороннее, гармоническое развитие личности. Что такое идеал?

Идеал - носитель определенных общественных отношений, ориентир в социальной действительности, выступающий в качестве ценности. Человек без идеала -это то же, что архитектор без плана. Подлинная ценность личности, как и его счастье, не привносится в человека извне, а достигается умением организовать свой внутренний мир. Это значит иметь цель жизни, мечту, уметь строить планы и мобилизоваться на их выполнение. Люди всегда мечтают о лучшей жизни. Что такое лучшая жизнь?

Для трех сестер, для других героев Чехова и для нас сегодняшних. «О, наверное, какая это будет жизнь, какая жизнь!» - мечтает в спектакле Вершинин - Вы можете себе только представить... Вот таких как Вы в городе теперь только три, но в следующем поколении несколькими будет больше, все больше и больше, и придет время, когда все изменится по-вашему, жить будут по-вашему, а потом и вы устареете, народятся люди, которые будут лучше вас. Лучшая жизнь - это лучшие люди! Более красивые душевно и более высокие духовно. Лучше жить - это вовсе не значит иметь больше вещей и денег. Важен достаток, а не богатство. Нельзя назвать хорошей жизнью материально обеспеченную, даже богатую, но нечестную и нечистую. Новые открытия в технике и электронике, гигантские строительные возможности нашего века уже перестают поражать, и это говорит о том, что мы постепенно входим в



Международная междисциплинарная научно-практическая конференция
**ПЕДАГОГИКА И МЕДИЦИНА В ВОСПИТАТЕЛЬНОМ ПРОСТРАНСТВЕ:
ПРОБЛЕМЫ, ВОЗМОЖНОСТИ И ПЕРСПЕКТИВЫ**

к 135- летию со дня рождения А. С. Макаренко



абсолютный технократический век, где духовному качеству станет тесно, и оно будет выталкиваться имитацией чувств, декорациями духа, не книгами, а корешками книг.

Техника сейчас достигла таких возможностей, что можно построить башню небывалой высоты ...человек думающий и человек работающий... высоколюбивые и золоторукие, создали уникальные конструкции, но в будущем создадут ещё что-то совершеннее. Становится ли сам человек совершеннее от своей сказочной деятельности (рождены, чтоб сказку сделать былью) - добрее, милосерднее, совестливей? Нет сомнения! Совершеннее становится тот человек, который совершает это - делает, думает, творит. Но тот, кто только пользуется благами добрых деяний, тот себя не совершенствует.

Перед молодёжью встает проблема эгоизма и коллективизма, чести и человеческого достоинства, самолюбия и себялюбия, гордости и гордыни, униженности и оскорбленности. Благодаря этой внутренней духовной работе юный человек становится способным к свободному размышлению, ответственному выбору, твердому решению, непоколебимому волевому действию. Ребенок отправляется в поиск собственных путей, подходов и ходов, открывая для самого себя, а порой высказывая оригинальные идеи и гипотезы в науке, создавая новые образы и подходы в искусстве. Так человек познает себя и Вселенную.

Воспитание, когда оно осуществляется добрым и любящим сердцем, с глубоким пониманием его назначения в обществе представляет собой каноны жизни для подрастающих поколений, благая весть о возможной счастливой жизни, как необходимой и нужной; полезный образ жизни, где идет совершенствование себя и мира сего с помощью знаний и веры в лучшее будущее, надежды на счастье. Жизнь сейчас очень перекосилась. Сильный дефицит человеческой глубины и порядочности, душевности и доброты.



Школа, являясь атрибутом государства, не исправляет этот перекося. Странно получается, что мы как бы под руководством государства строим какое-то ужасное эгоистическое общество, где для достижения личного успеха дозволено все. Получается, общество безнравственно к самому человеку. Многие приняли свободу за вседозволенность. Но все-таки человек должен быть человеком, не терять добро и надежду. Должен знать, что свобода будет тогда, когда осознаешь необходимость. Многие сейчас рассчитано на внешний эффект. Красота, мол, спасет мир.

Красота категория временная. Она расцветает, торжествует, преобразуется и вянет в природе и в самом человеке. Только истина, справедливость и добро остаются навсегда прекрасными. Они остаются в сознании человека в понятиях, знаниях, убеждениях, которые формируются в период обучения и всей жизни. Если я верю в них, то значит верю в силу красоты. Маркс говорил, самое дорогое у человека, это отображение его внутренней красоты. Внутренняя красота - это нравственная категория истина, справедливость, добро.

У истины всегда лучший вкус и лучшее воспитание. Когда и где ученики приобретают истину? Во-первых, в процессе приобретения знаний, умений и навыков. Знания должны быть всесторонними, глубокими, истинными. Надо изучать русскую классику литературы и музыки, русское народное творчество. Изучать всесторонне русскую историю. Она в ряде учебников на задворках истории запада, за которой только и признается право на цивилизованность. Запущено в обиход понятие новые русские.

Каждый грамотный психолог знает, что деформация памяти, особенно исторической, приводят к кризису сознания: человек теряет связь времен, непреходящие ценности старших поколений и становится чрезвычайно подвижен внушению в оценке настоящего. Что может противостоять этому?



Только истина, всесторонне освещение нашей истории. Именно она, какой бы она ни была, воспитывает высокие чувства гражданственности.

Теоретические формы мышления - это восхождение. Видеть обобщенно видимое - модель нужна.

Теоретическое мышление - это видение существенного, взаимосвязи явлений. Учебная деятельность (познавательная деятельность) - это изменение опыта человека в способе деятельности. Учебная задача - изменение самого ученика путем изменения способа деятельности, это совместное сотрудничество учителя и ученика. Содержание образования должно содействовать взаимопониманию и сотрудничеству между людьми, народами, различными расовыми, национальными, этическими, религиозными и социальными группами: учитывать разнообразие мировоззренческих подходов, способствовать реализации права обучающихся на свободный выбор взглядов и убеждений. Для того чтобы это было, надо в обучении и воспитании соблюдать принцип народности. Воспитание должно основываться на народных началах, на тех прирожденных наклонностях, которые сложились у народа. «Всякая живая историческая народность есть самое прекрасное создание Божие на земле, и воспитанию остается только черпать из этого богатого и чистого источника», - писал К.Д. Ушинский.

Под народностью понимается стремление народа сохранить свое национальное «Я» и способствовать его поступательному развитию во всех областях общественно-экономической и политической жизни. Народ без народности- тело без души, которому остается только подвергнуться закону разложения и уничтожиться в других телах, сохранившим свою самобытность. Народность - создание самого же народа, результат его исторического развития, это осознание народом своего прошлого, настоящего и будущего, обусловленное материальными и духовными потребностями народа. При



Международная междисциплинарная научно-практическая конференция
**ПЕДАГОГИКА И МЕДИЦИНА В ВОСПИТАТЕЛЬНОМ ПРОСТРАНСТВЕ:
ПРОБЛЕМЫ, ВОЗМОЖНОСТИ И ПЕРСПЕКТИВЫ**

к 135- летию со дня рождения А. С. Макаренко



воспитании обогащение взаимоотношения личности и государства будет эффективнее, если оно основывается на особенностях истории, характера и культуры народа, его традициях. Необходимость воспитания на принципах народности объясняется еще и тем, что перед глазами молодого поколения широко разворачивается картина все более непримиримого и агрессивного столкновения иностранных национальных ценностей, ведущего к дискредитации и угрозе культурного раскола общества. К этому надо добавить, что распространение в российском обществе западных ценностей не опирается в достаточной степени на фундамент российской культурной идентичности, традиции национального самосознания российской духовности и общественной мысли.

В.А. Сухомлинский писал: «Есть в нашей жизни... ценности... неизмеримые, которые ни с чем невозможно ни сопоставить, ни сравнить. Это Родина, отечество, сыновья верность, преданность той земле, где ты родился и осмыслил сам себя». Народ на протяжении веков сохранил представления о достоинствах человека, его гражданских качествах и пронес через века в своей памяти самое ценное, самое сокровенное. На первом месте среди таких качеств стоят: трудолюбие, доброта и честность. Представления русского народа о человеческих ценностях идут из глубины веков, они интернациональны, потому что начали складываться в такие далекие времена, когда еще не сформировались отчетливо этносы, и людей не разделяли ни границы, ни религии.

Когда решают вопрос о содержании воспитания, то часто задают вопросы: какого рода существующее государство? каковы возможности его развития? к чему готовить ребят? к какому варианту развития событий? Нет сомнений, что такие вопросы всегда встают при воспитании. Но не они одни



Международная междисциплинарная научно-практическая конференция
**ПЕДАГОГИКА И МЕДИЦИНА В ВОСПИТАТЕЛЬНОМ ПРОСТРАНСТВЕ:
ПРОБЛЕМЫ, ВОЗМОЖНОСТИ И ПЕРСПЕКТИВЫ**

к 135- летию со дня рождения А. С. Макаренко



определяют суть воспитанного современного человека. Для российского человека важнее ответить.

Суть воспитания заключается в том, чтобы сформировать у человека идейно-нравственную гражданскую позицию, которая выражается в стремлении личности к достижению высоких нравственных идеалов, патриотической, интернациональной, правовой сознательности, обеспечивает наиболее полную реализацию её творческих возможностей и определяется не канонами, не предписаниями (тем более извне), а самой жизнью. Воспитание представляет собой не односторонний процесс, не только движение разума, чувств и воли от взрослого к ребенку, но и процесс двусторонний, обоюдный. Он есть такое движение непосредственной чистоты, истины и искренности в отношениях, непосредственности проявления духа и совершенной красоты от ребенка к взрослому. Л.Н. Толстой, описывая яснополянскую школу, отмечал, что он брал пример со своих учеников, учился у них прямоте, непосредственности, искренности, правде и честности, не возвышался над ними и не унижал их, познавал в их душах истину, добро и красоту. Именно благодаря общению с детьми он сохранил и поддерживал в себе чистоту и непорочность нравственного состояния, нравственно сохранился на уровне открытого и честного восприятия мира.

Только такая взаимная любовь воспитателя и детей - основа подлинной нравственности, и она должна передаваться детям из поколения в поколение с помощью педагогической любви к детям. Всякая гуманная воспитательная система всегда являет собой педагогическую форму выражения любви к детям. Содержательную сущность воспитательной, сознательной педагогической любви можно охарактеризовать несколькими смыслообразующими идеалами. Это прежде всего желание педагога счастья детям, это активно-деятельное отношение к ребенку, преданность своим воспитанникам и жертвенность по



отношению к ним. Только таким путем можно заложить в ребенке основы нравственности, сформировать.

Литература / References:

1. Фельдштейн Д. И. Глубинные изменения современного Детства и обусловленная ими актуализация психолого-педагогических проблем развития образования / Д. И. Фельдштейн // Вестник практической психологии образования. 2011. № 4(29). С. 3–12.
- 2.. Миронов В. В. Процессы трансформации культуры в глобализирующемся мире : коммуникационный вектор / В. В. Миронов // Вестник Московского университета. Сер. 7, Философия. 2016. № 3. С. 3–25.
3. Ендовицкий Д. А. Гуманитарная составляющая подготовки специалиста / Д. А. Ендовицкий // Вестник Воронежского университета. Сер.: Проблемы высшего образования. 2016. № 1. С. 5–9. 4.
4. Мартянова И. А. Формирование коммуникативной компетентности студентов в системе высшего образования / И. А. Мартянова. – Екатеринбург; Ижевск: Ин-т экономики УрО РАН, 2009. 158 с.

СОЦИАЛЬНО-ПРАВСТВЕННОЕ РАЗВИТИЕ ЛИЧНОСТИ ЧЕРЕЗ ПРЕПОДАВАНИЕ ИНФОРМАТИКИ

Романова Е. В.

*Областное государственное бюджетное профессиональное
образовательное учреждение «Рязанский медицинский колледж»
Минздрава России, Россия, г. Рязань.*

Аннотация. В данной статье рассмотрены технологии, способствующие социально-нравственному развитию личности студента на занятиях по дисциплине «Информатика». Большое внимание уделено методу проектов: его значению и практическому применению, взятым из опыта работы преподавателя.



Ключевые слова: социально-нравственное развитие личности, метод проектов, малые группы, преподавание информатики, технологии личностно-ориентированного обучения.

SOCIAL AND MORAL DEVELOPMENT OF THE INDIVIDUAL THROUGH THE TEACHING OF COMPUTER SCIENCE

Romanova E. V.

Ryazan Medical College, Russia, Ryazan

Abstract. This article discusses technologies that contribute to the socio-moral development of a student's personality in the classroom in the discipline "Computer Science". Much attention is paid to the project method: its significance and practical application, taken from the teacher's work experience.

Keywords: socio-moral development of personality, project method, small groups, teaching of computer science, technologies of personality-oriented learning.

Если человека учат добру - учат умело, умно, настойчиво, требовательно, в результате будет добро. Учат злу (очень редко, но бывает и так), в результате будет зло. Не учат ни добру, ни злу - все равно будет зло, потому что и человеком его надо сделать»

В. А. Сухомлинский

Общеобразовательная дисциплина информатика изучается на первом курсе. Более 60% студентов нашего медицинского колледжа являются несовершеннолетними. Вчера – еще школьники, сегодня – бывшие девятиклассники уже студенты, определившие свое место в жизни через профессиональное самоопределение.



Как отмечают психологи, ведущая деятельность в юношеском возрасте — познавательная. В этом возрасте обучающиеся имеют предпочтения к определенным учебным дисциплинам, в связи с этим содержание дисциплины напрямую связано с будущей практической медицинской направленностью.

В ранней юности человеку присуща потребность в общении, возрастает необходимость в новом опыте, познании и в защищенности: комфортное общение с людьми, потребность в принятии и признании. Создание комфортного психологического климата на занятии, взаимоотношения преподавателя со студентами строятся на основе сотрудничества.

Мы используем методы обучения, способствующие активизации познавательной деятельности обучаемых. Китайский философ Конфуций утверждал: «Хочешь накормить человека один раз — дай ему рыбу. Хочешь накормить его на всю жизнь — научи его рыбачить». Поэтому так важно, чтобы присутствовала инициатива, самостоятельная деятельность студента. Да и сама дисциплина информатика - молодая, быстро меняющее свое содержание не может преподаваться с точки зрения аналогии, так как что заучено, как догма, не может совершенствоваться и забывается первым.

Использование игровых технологий, оригинальных заданий, введение в занятие исторических экскурсов и отступлений позволяют снять эмоциональное напряжение. Этот прием также позволяет решить одновременно несколько различных задач: обеспечить психологическую разгрузку студентов, дать им сведения развивающего и воспитательного плана, показать практическую значимость изучаемой темы, побудить к активизации самостоятельной познавательной деятельности и т. п. Доброжелательная обстановка на занятии, спокойная беседа, внимание к каждому высказыванию, позитивная реакция преподавателя на желание студента выразить свою точку зрения, тактичное исправление допущенных ошибок, поощрение к



самостоятельной мыслительной деятельности, уместный юмор или небольшое историческое отступление – вот далеко не весь арсенал, которым может располагать преподаватель, стремящийся к раскрытию способностей каждого студента.

Среди технологий, способствующих социально-нравственному развитию личности, можно особо выделить технологии личностно-ориентированного обучения, учитывающие особенности каждого студента и направленные на возможно более полное раскрытие его потенциала. Сюда же можно отнести технологии проектной деятельности, во время которых преподаватель создает атмосферу заинтересованности каждого студента в работе группы; стимулирует обучающихся к высказываниям и использованию различных способов выполнения заданий без боязни ошибиться; создает педагогические ситуации общения на занятии, позволяющие каждому студенту проявлять инициативу, самостоятельность, избирательность в способах работы.

Проектный метод активизирует познавательные способности, развивает критическое и творческое мышление обучающегося. При выборе темы ориентируемся на интересы студента, тем самым давая ему возможность в форме самообразования обучающегося. Проекты могут быть небольшие (на два занятия) и более длительные, часто рассчитанные на приобретение новых знаний (например, «Защита персональных данных при использовании социальных сетей медицинскими работниками», «Инновационные решения при ведении медицинских документов»).

Проектная деятельность обеспечивает учёт индивидуальных особенностей студентов, расширяет спектр знаний и умений. Но нужно учитывать, что роль и индивидуального подхода при такой форме работы возрастает: при оказании помощи студенту со стороны преподавателя. При изучении темы «Медицинские информационные системы» студенты делятся на



Международная междисциплинарная научно-практическая конференция
**ПЕДАГОГИКА И МЕДИЦИНА В ВОСПИТАТЕЛЬНОМ ПРОСТРАНСТВЕ:
ПРОБЛЕМЫ, ВОЗМОЖНОСТИ И ПЕРСПЕКТИВЫ**

к 135- летию со дня рождения А. С. Макаренко



малые группы, выбрав конкретное направление, в дальнейшем представив свое исследование в виде презентации. Это учит обучающихся инициативности, самодисциплине, ответственности за выполняемую работу, целенаправленному поиску информации. Практически все студенты много времени проводят в Интернете, «поглощая» огромное количество информации. Но ее обилие не приводит к системности знаний. В процессе работы над проектом используются ресурсы, рекомендованные преподавателем, да и сами студенты отбирают контент нужного качества.

При изучении темы «Моделирование» студенты проводят социологическое исследование по различным темам медицинской направленности, например, «Туберкулез», «Гипертония – «тихий убийца», «Избыточный вес и здоровье», «За сколько развивается онкология». Проводят исследование по разработанной совместно с преподавателем анкете, обрабатывают полученные статистические данные в электронных таблицах, в том числе, и в виде диаграмм. Далее оформляют выводы исследования в презентации, дополнительно включая туда информацию из официальных ссылок Интернета и законодательную базу, относящуюся к их проблеме из системы Гарант. Усвоение теоретических знаний осуществляется как раз через выполнение проектов, во время выполнения которых студенты самостоятельно конструируют свои знания и ориентируются в информационном пространстве. Исследовательская деятельность обучающихся при разработке проблемы, поставленной перед ним, дает возможность приобрести навык генерирования и оформления собственных идей.

Личность развивается и совершенствуется под влиянием других людей, приспосабливается к выполнению в обществе конкретных обязанностей, несёт за своё поведение, действия и поступки определённую ответственность. Студенты могут проявить чуткость - умение почувствовать, какая именно



Международная междисциплинарная научно-практическая конференция
**ПЕДАГОГИКА И МЕДИЦИНА В ВОСПИТАТЕЛЬНОМ ПРОСТРАНСТВЕ:
ПРОБЛЕМЫ, ВОЗМОЖНОСТИ И ПЕРСПЕКТИВЫ**

к 135- летию со дня рождения А. С. Макаренко



помощь необходима, и умение оказать эту помощь тактично, не обижая человека. Работа в малых группах ведет к налаживанию позитивных межличностных отношений идет распределение труда между участниками проекта. Этот опыт – работа в команде - помогает обучаемым социализироваться, формировать умение обосновывать свое мнение, убеждать сверстников в его справедливости, способствует осознанию студентами личной значимости поступков, соответствующих социальным нормам поведения.

Социально-нравственное развитие личности – это умение студента строить отношения и со сверстниками, и со взрослыми, с учетом эмоциональной регуляции. Под социальным общением понимается взаимодействие людей, направленное на согласование и объединение усилий с целью достижения общего результата. Человеку, не умеющему общаться, не умеющему выражать свои мысли нет места в медицине. Поэтому одним из последних и важных этапов разработки проекта, является его защита, во время которой мы акцентируем внимание на интересных находках обучающихся (дизайн, графика, диаграммы). Студенты группы задают вопросы уточняющего характера своим коллегам, которые защищают проект, что способствует развитию конструктивного диалога, коммуникабельности, аргументирования и отстаивания своей точки зрения, и, конечно, навыка публичного выступления перед аудиторией.

В условиях действия Федерального государственного образовательного стандарта сократилась аудиторная нагрузка, замена пассивного слушания лекций возрастанием доли самостоятельной работы студентов. Самостоятельная работа студентов способствует развитию самостоятельности, ответственности и организованности, творческого подхода к решению проблем учебного и профессионального уровня. В организации самостоятельной работы учитываем, что для овладения знаниями, умениями и навыками различными



обучающимся требуется разное время, что осуществляется путем дифференцированного подхода к студентам. Преподаватель тактично помогает студенту, чтобы у него сформировалось объективное представление о себе, о собственной личности. Оценка педагога, если она доброжелательна и непредвзята, даже критические суждения, если они высказаны с тактом, верой в возможности обучаемого, с уважением к его личности, воспринимаются обычно со вниманием и признательностью.

Таким образом, широкое использование метода проектов, стимулирующего мыслительную деятельность и использующего реальную практику, способствует социально-нравственному развитию личности, обеспечивающие в дальнейшем его стремление к постоянному овладению общими компетенциями, таких как:

- осуществлять поиск и использование информации, необходимой для эффективного выполнения задач, профессионального и личностного развития;
- использовать информационно-коммуникационные технологии в профессиональной деятельности.

Таким образом, мы помогаем студенту преодолевать ситуации эмоционального дискомфорта, создаем условия для воспитания у обучаемых гуманного отношения к сверстникам, социально-нравственные чувства: отзывчивость, сочувствие, сопереживание, доброжелательность, помогаем формировать опыт доброжелательных взаимоотношений в условиях совместной деятельности, объединяя студентов на основе общих интересов.

Можно сделать вывод: социально-нравственное развитие – это целенаправленный процесс приобщения студента к моральным ценностям человечества и конкретного общества, как процесс, во время которого обучаемый усваивает ценности, традиции, культуру общества в котором ему



предстоит жить, свое участие в общественно-полезном труде мотивируют чувством долга перед государством, осознанием его общественной значимости.

Литература / References:

1. ФЗ от 24 сентября 2022 г. № 371-ФЗ «О внесении изменений в Федеральный закон «Об образовании в Российской Федерации» от 29.12.2012 N 273-ФЗ
2. Божович Л.И. Проблемы формирования личности. М.: 1997.
3. Реан А.А., Коломинский Я.Л. Социальная педагогическая психология. СПб. 1999.

КУЛЬТУРА ВРАЧА В ПРОФЕССИОНАЛЬНОЙ ДЕЯТЕЛЬНОСТИ

Рубцова Е. В., Сопромадзе Н. Ш.

Кафедра русского языка и педагогики

ФГБОУ ВО «Курский государственный медицинский университет»

Минздрава России, Россия, г. Курск

Аннотация. В данной статье рассмотрена проблема коммуникативно-речевой культуры врача, а также выявляются основные составляющие этой культуры. Результаты и выводы, полученные в ходе работы, имеют важное практическое значение и могут быть применены для разработки типологии коммуникативно-речевых стилей в области медицины с целью улучшения коммуникации и достижения больших успехов в общении в модели «врач-пациент».

Ключевые слова: речевой этикет, врач, речевая культура, русский язык, медицинские работники, этика, медицинская коммуникация.



SPEECH ETIQUETTE IN THE PROFESSIONAL ACTIVITY OF A DOCTOR

Sopromadze N. S., Rubtsova E. V.

*Department of Russian Language and Pedagogy
Kursk State Medical University, Russia, Kursk*

Abstract. This article examines the problem of the doctor's communicative and speech culture, and also identifies the main components of this culture. The obtained results and conclusions have practical significance and can be used to develop a typology of communicative-speech cultures that can be applied in the field of medicine in order to improve communication and achieve greater success in communication.

Keywords: speech etiquette, doctor, speech culture, Russian language, medical workers, ethics, medical communication.

Введение

Речевой этикет – это система правил и устоявшихся формул вежливого общения, которые приняты в различных культурах. Соблюдение данных норм имеет огромное значение для качественного общения. Способность к грамотному общению должна рассматриваться как профессиональное качество наравне с компетенцией в самой отрасли, что особенно актуально для медицинской сферы.

В настоящее время с учётом усиленного внимания к проблеме качества медицинской помощи, вопрос улучшения речевой культуры медицинского персонала становится чрезвычайно актуальным. Подробное изучение литературных источников показывает, что филологическая культура работников органов здравоохранения приобретает все большее значение в



условиях модернизации современного общества. Профессия врача является той профессией, где язык играет ключевую, порой даже решающую роль.

С давних времен великие мыслители Рима и Древней Греции отмечали, что улучшение языка и культуры речи крайне необходимо посредством специального обучения. Так, большое значение придавалось таланту целебного слова у врачей с самых древних времен. Признанные психиатры XIX века заявляли, что нравственная сила убеждения, основанная на моральных принципах, является неотъемлемой составляющей в процессе лечения (Захарьин Г.А., Дядьковский И.Е.) [1]. Александр Фёдорович Билибин, советский врач-инфекционист, академик АМН СССР, отмечал, что решающим моментом в клинической работе медицинского работника является сама культура личности врача, и вовсе не методика исследования. Врач должен уметь находить правильный подход к каждому пациенту, быть добрым, благоразумным и человеколюбивым по отношению ко всем.

В условиях модернизации современного общества каждый работник в сфере общественного здравоохранения обязан должным образом владеть системой норм русского литературного языка, которая включает в себя лексические, орфоэпические, грамматические, пунктуационные и орфографические нормы, и с уверенностью применять эти знания в практических ситуациях. Также медицинскому работнику особенно важно владеть нормами речевого и делового этикета, основу которого составляют вежливость с целью грамотно составлять разные официальные документы, касающиеся своей профессиональной деятельности.

Умение строить монологические высказывания как в устной, так и в письменной форме, в зависимости от получателя, тематики и самой ситуации общения – одно из важнейших умений современного медицинского работника. В письменной форме врачом могут быть составлены истории болезни пациента



или же информирование данного пациента в устном формате о необходимых дальнейших исследованиях, подходах к лечению его заболевания, профилактических мерах. Также важно отметить, что высказывания мед. работника о правильности назначения определенного типа лечения и использования лекарственных препаратов должны быть убеждающими. [1,4].

По результатам тестирования медицинских работников, проведённого в рамках исследования Д.Л. Мушникова и Е.В. Орловой, были выявлены значительные результаты. У основной части респондентов медицинского персонала (67,5%) сформировались положительные языковые навыки и традиции, которыми они пользуются в своей профессиональной деятельности. Однако у сотрудников среднего медицинского персонала (42,3% респондентов) и врачей (32,5% опрошенных) наблюдаются процессы деформации языковых навыков, что в полной мере сказывается на качестве их письменной и устной коммуникации. Интересен тот факт, что среди всех опрошенных 10% врачей и 30% мед. сестёр не обладают грамотной письменной речью, с их слов: они крайне ограничены в словарном запасе, а также не владеют современными требованиями литературного и профессионального языка [3].

Культура общения включает несколько основных аспектов, включая нормы речи, структурированный подход к передаче информации и практическое использование языка. Нормативно-речевой аспект включает в себя умение говорить правильно с соблюдением лексических, грамматических и стилистических правил языка. Важным элементом данного аспекта является коммуникативная точность. Врач всегда должен быть лидером в формате коммуникации. И, соответственно, как лидер, он должен уметь использовать лаконичность для эффективного общения с больными. Не удивителен тот факт, что врачи также используют в своей деятельности медицинскую терминологию



и профессиональные термины, однако при этом избегают стилистические приёмы и фигуры речи [2]. Также они применяют стандартные дискурсивные формулы, чтобы избежать ошибок в процессе коммуникации и обеспечить краткость выражений.

Взаимодействие в системе «врач - пациент» имеет определенную цель анализировать ту информацию, которая имеется, и сопоставлять ее с научными сведениями, формируя тем самым определённые выводы. Для достижения этой цели требуется получить всю необходимую эмпирическую информацию и актуализировать научные данные. Для реализации принципа объективности необходимо обладать медицинским знанием, которое позволит уяснить сложность заболевания.

Отличительной особенностью когнитивной системы врача является научная медицинская картина мира. Эта картина описывает информацию о каждом заболевании. При этом так же используется широкий спектр категорий, включая такие моменты, как этиология, патогенез, диагностика, симптоматика заболевания, подходы к лечению, профилактика и возможные осложнения и исходы.

Пациенты также имеют своё представление о имеющимся у них заболеваниях, которое объединяется в рамках наивной медицинской картины мира, которая может быть истинной или ложной, менее или более полной. Таким образом, можно уверенно сказать, что уровень сложности информации в коммуникации определяется потребностью ее адаптации к условиям общения. Врач может использовать сложные научные термины и, наоборот, упрощать медицинские термины для более понятного восприятия пациентами принятой информации, все зависит от определенной ситуации. Эта возможность демонстрирует гибкость и изменчивость коммуникативно-речевой культуры врача [1].



Аспект коммуникативно-речевой культуры, который мы считаем наиболее важным, это прагматическая составляющая. Сюда относится владение речевыми нормами, умение определить подходящий «прагматический формат» коммуникации и этические принципы общения.

Очень важно установление доверительных отношений с пациентом. Этим можно снизить возможность оскорбления или неприятных ситуаций в процессе общения с больными. В подобной коммуникации очень помогают вежливые формулировки, которые используются в медицинской коммуникации, такие как «пожалуйста», «благодарю Вас», «будьте добры» и т.д.

Использование при контакте с больными специальных клишеподобных выражений, таких как «Что Вас беспокоит?», «На что жалуетесь?», является примером этикетного общения врача. При беседе с пациентом врачу нельзя использовать провокативные фразы, использование которых является «типичной глубокой ошибкой в общении». Другим примером этикетного общения в медицине является использование специальных стилистических выражений (например, «на что Вы жалуетесь?», «Что Вас беспокоит?» и т.д.). Они отражают уровень коммуникативной и речевой культуры врача в полной степени и показывают уместное использование культуры в своей профессиональной деятельности

Для эффективного развития лингвистических навыков и профессиональной этики в медицинской сфере необходимо разработать меры по повышению филологической грамотности медицинского персонала и формированию речевой компетенции медицинских работников. Предлагается следующий комплекс мер:

1. На первой стадии необходимо провести анализ культурного состояния медицинского персонала при помощи индивидуально разработанных анкет. Затем произведет подсчет показателей и сравнение их с нормативными



значениями. Таким образом, мы сможем выделить группу сотрудников, которые имеют значительные отклонения от общепринятых норм культурного состояния. Более того, мы сможем определить отделения лечебно-профилактических учреждений с низким и высоким уровнями отклонений по показателям культурного состояния персонала.

2. Для обеспечения качества и стандартов в русском языке и культуре речи, рекомендуется проводить обязательное регулярное тестирование медицинского персонала, при присвоении и подтверждении квалификационных категорий в их специальности, по которому будет оцениваться их речевая культура на основе анализа лексических, орфоэпических, грамматических, пунктуационных и орфографических норм.

3. Необходимо постепенно вводить в программу повышения профессиональной квалификации медицинского персонала обязательный курс по русскому языку и речевой культуре на факультете дополнительного послевузовского образования. Это делается чтобы предотвратить недостаточную готовность работников органов здравоохранения в таких областях, как грамматика, орфоэпия и деловая этика. Безусловно, по мере проведения данных мер у медицинских работников должно наблюдаться стремление осваивать родной язык и развивать речевые навыки самостоятельно.

4. Кроме этого, стоит активно популяризировать положительные примеры среди студентов высших медицинских учебных заведений и молодых сотрудников медицинских учреждений, чтобы стимулировать их развитие, иными словами совершенствование, в сфере русского языка, культуры речи и профессиональной речевой компетенции.



Заключение

В формировании будущего врача важно уделять внимание гуманизации образования, чтобы использование языка как инструмента для достижения коммуникативных целей и карьерного роста было возможным. Коммуникация между медицинским работником и пациентом должна выходить за рамки простой передачи информации и направляться на установление взаимопонимания и проведение реабилитационных бесед. Таким образом, личность медсестры или врача, их стиль работы, методы их воздействия на пациентов и обращение с ними, играют важную роль не только в процессе лечения, но и в психологическом общении между медицинским работником и больным.

Литература / References:

1. Введенская, Л.А. Русский язык и культура речи: учебное пособие для вузов / Л.А. Введенская, Л.Г. Павлова, Е.Ю. Кашаева. – 5-е изд. – Ростовна-Дону: Феникс, 2003. – 537 с.
2. Матвеева Т.Ф. Этический аспект речевого общения «Врач-пациент» как ключевая тема курса «Культура речи врача» // Полилингвильность и транскультурные практики. 2014. №4.
3. Мушников Д. Л., Орлова Е. В., Гареева О. Д. Филологическая культура медицинского персонала, как фактор обеспечения качества медицинских услуг // Образовательный вестник «Сознание». 2009. №1.
4. Ягенич Л.В. Коммуникативная деятельность врача в образовательной среде // Концепт. 2017. №3.



Международная междисциплинарная научно-практическая конференция
**ПЕДАГОГИКА И МЕДИЦИНА В ВОСПИТАТЕЛЬНОМ ПРОСТРАНСТВЕ:
ПРОБЛЕМЫ, ВОЗМОЖНОСТИ И ПЕРСПЕКТИВЫ**

к 135- летию со дня рождения А. С. Макаренко



ОРГАНИЗАЦИЯ ВОСПИТАТЕЛЬНОГО ПРОЦЕССА НА КАФЕДРЕ ДЕТСКИХ БОЛЕЗНЕЙ

Рудаева Е. Г., Анфиногенова О. Б., Нейжмак З. Ф.

Кафедра детских болезней

ФГОУ ВО «Кемеровский государственный медицинский университет»

Минздрава России, Россия, г. Кемерово

Аннотация. Воспитательная работа является важной составляющей деятельности в медицинском вузе. Мы провели анализ воспитательных мероприятий, которые проводятся на кафедре на регулярной основе. Считаем, что они нуждаются в дальнейшем совершенствовании.

Ключевые слова: воспитательная работа, задачи, студенты

ORGANIZATION OF THE EDUCATIONAL PROCESS AT THE DEPARTMENT OF CHILDHOOD DISEASES

Rudaeva E. G., Anfinogenova O. B., Neizhmak Z. F.

Department of Childhood Diseases

Kemerovo State Medical University, Russia, Kemerovo

Abstract. Educational work is an important component of activities at a medical university. We have analyzed the educational activities that are carried out at the department on a regular basis. We believe that they need further improvement.

Keywords: educational work, tasks, students.

Введение

Многие годы работы на кафедре убедили нас в необходимости в учебном профессиональном процессе уделять должное внимание воспитательным элементам студентов-будущих врачей, т.е. формировать у них чувство ответственности, сострадания, уважения к пациентам и их родственникам, коллегам любого возраста.



Мы уверены, что формирование этих качеств не должно быть назидательным. Оно должно быть естественным проявлением лучших человеческих черт, которые преподаватель раскрывает в студентах, являясь и примером сам-быть дисциплинированным, доброжелательным, справедливым, желающим делиться своим профессиональным и человеческим опытом. Все это должно быть естественным, ненавязчивым, в период курации, разбора сложных больных, тематических конференциях.

Объекты и методы исследования

Под нашим наблюдением находились студенты старших курсов лечебного факультета [2]. Главные направления в воспитательной работе, по - нашему убеждению - формирование авторитета, культуры врача, ответственности за здоровье пациентов, гуманизма и этики во взаимоотношениях, т.е. в процессе образования и воспитания социально создать активную, образованную, нравственную и физически здоровую личность.

Эти задачи решаются на протяжении всего обучения: на лекциях, клинических практических занятиях, в процессе самостоятельной работы, при проведении научно-исследовательской работы и др. [1, 3].

Результаты и их обсуждение. Вот некоторые наши представления об участии в воспитании студентов:

- доброжелательность сотрудников кафедры друг к другу, к докторам клиники, к студентам, пациентам и родителям больных детей;
- убеждение студентов не только в умении врачевания, но главное - в предупреждении заболеваний, на 70,0% зависящих от качества жизни;
- важны ровные взаимоотношения преподавателей со студентами, не должно быть избранных, «любимчиков»;



- преподаватель кафедры для выпускника не контролер знаний, а даритель собственных, режиссер в разных жизненных ситуациях;
- не наказание, а поощрение позитивных достижений студентов, сотрудников кафедры, клиники - залог успешной учебы и работы.

Чрезвычайно актуальна, по-нашему мнению, лексическая безграмотность повседневной речи, бедность словарного запаса. Фразеологичность достигла критического уровня. Мы обращаем внимание студентов на культуру речи, предупреждая о возможных казусах в их работе.

Вопросы деонтологии являются постоянной темой, которую мы обсуждаем на практических занятиях, конференциях, используем в своей профессиональной деятельности, считаем необходимой для создания благоприятного психологического климата на кафедре и в вузе.

Важным в плане закрепления этических норм, укрепления взаимоотношений с пациентами и просветительской деятельности мы считаем организацию во время циклов обучения на кафедре студенческих конференций с рассмотрением данного вопроса. Одним из вариантов внедрения этой концепции в процесс образования мы считаем организацию на кафедре конференций «Клинико-деонтологические аспекты подростковой медицины» с участием студентов 6 курса лечебного факультета.

Как известно, с давних времен в основе деятельности докторов было стремление помочь человеку и облегчить его страдания. Первый свод правил для врачей приняли в древнем Вавилоне почти за две тысячи лет до нашей эры. Как известно, медицинская этика связана с деонтологией, представляющей должное поведение медиков. Понятие «деонтологии» было введено в XIX веке англичанином И. Бентамом [4].

Деонтология содержит в себе свод правил для работников медицины о том, как правильно общаться с пациентом. Теоретической базой этих правил



Международная междисциплинарная научно-практическая конференция
**ПЕДАГОГИКА И МЕДИЦИНА В ВОСПИТАТЕЛЬНОМ ПРОСТРАНСТВЕ:
ПРОБЛЕМЫ, ВОЗМОЖНОСТИ И ПЕРСПЕКТИВЫ**

к 135- летию со дня рождения А. С. Макаренко



является врачебная этика, отражающая взаимодействие врача с больными и их близкими, своими сослуживцами и со всем обществом в целом. Традиционные правила взаимодействия доктора и пациента могут измениться со временем под влиянием новых этических принципов, но их суть, то самое «не навреди», сохраняется всегда

Особое внимание в вопросах деонтологии уделяется взаимодействию врачей с подростками и их окружением. Происходящие процессы в организме подростка во многом вносят изменения в общение, которое становится более сложным на фоне происходящего полового созревания, во много «новом» восприятии ими окружающего мира. Помимо важности образования, компетентности специалистов в общении с подростками, важны гуманизм, высокая нравственность. Во многом поведение, внешний вид, манеры врача порой являются одной из важных составляющих при успешной работе с подростками.

Также врачебная работа предполагает, что медицинская этика лежит в основе корректного отношения с коллегами, вне зависимости от должности. Пренебрежение или вольности общения в медицинском кругу снижает доверие пациента ко всем медработникам. Медицинским работникам, всем без исключения, нельзя высказываться отрицательно о своих коллегах, особенно в присутствии пациентов или их близких. Также требуется уважительно относиться к среднему и младшему медицинскому персоналу.

Все эти вопросы мы обсуждаем при проведении конференций, готовясь к которым обучающиеся демонстрируют свою эрудицию и творческий потенциал. Подход к взаимодействию с подростками с позиции деонтологии, рассматривается при осмыслении особенностей периодов подросткового возраста, на основе происходящих изменений в организме, касающихся как анатомо-физиологического, репродуктивного, психо-сексуального и



Международная междисциплинарная научно-практическая конференция
**ПЕДАГОГИКА И МЕДИЦИНА В ВОСПИТАТЕЛЬНОМ ПРОСТРАНСТВЕ:
ПРОБЛЕМЫ, ВОЗМОЖНОСТИ И ПЕРСПЕКТИВЫ**

к 135- летию со дня рождения А. С. Макаренко



психосоциального развития. Кроме того, подростковый период характеризуется обретением подростками индивидуальных черт характера, идентификацией личности, обретением целей и задач на будущее. После проведения конференций мы получаем только положительные отзывы как со стороны студентов, так и пациентов клиники.

На кафедре проводятся также и тематические конференции по актуальным вопросам педиатрии. Так традицией стало ежегодное проведение на кафедре конференции, посвященной 9 мая, дню Великой Победы в Великой отечественной войне. Обучающиеся и сотрудники кафедры принимают участие в проведении этого мероприятия. Студенты читают стихи о войне, поют под гитару песни, мы вместе смотрим фильмы, посвященные врачам и медицинским сестрам, участвующих в героических событиях. А кто-то и рассказывает о своих бабушках, дедушках, родственниках того страшного времени. Все очень трогательно. На глазах студентов - слезы, юноши со строгими лицами. Это не забываемые часы.

Важным воспитательным этапом мы считаем проведение субботников силами студентов с участием сотрудников кафедры на территории клиники. Совместная полезная деятельность также способствует формированию активной гражданской позиции у современного поколения.

Оказываем помощь студентам при заболеваниях, необходимости обследования, организуем консультации других, нужных в данном случае специалистов - врачей и сотрудников кафедр нашего университета, помогаем с вакцинопрофилактикой. Особый момент - это обращение студентов за помощью по состоянию здоровья своих детей.

Заключение

Воспитательная работа обучающихся находится постоянно в зоне внимания преподавателей кафедры детские болезни и на этом направлении еще



остается много вопросов, требующих решения. Образовательно – воспитательный процесс в высшей школе должен быть комплексным, содержать в себе различные элементы, направленные на формирования разносторонней современной личности будущего врача.

Литература / References:

1. Федеральный закон от 29 декабря 2012 года № 273-ФЗ «Об образовании в Российской Федерации» (с изменениями 2018 года). Доступ из справ.- правовой системы «Консультант Плюс». Текст электронный
2. Анфиногенова, О.Б. Организация воспитательной работы среди студентов VI курса лечебного факультета // О.Б. Анфиногенова, О.В. Шмакова, Е.Г. Рудаева // Современные проблемы воспитательного процесса в медицинском вузе. Сб. докладов IV научно-практической конференции. - Кемерово, 2016. - С. 6-8. Текст: непосредственный
3. Концепция воспитательной деятельности КемГМА / СМК-ОС-04-ПКО-00.05.2014.- 28 с. Текст: электронный
4. Шамов, И.А. Биомедицинская этика: учебник / И. А. Шамов. - М.: ГЭОТАРМедиа, 2014. - 286 с.: ил. Текст: непосредственный

ОСНОВНЫЕ МОТИВЫ ВЫБОРА ПРОФЕССИИ ВРАЧА ПЕРВОКУРСНИКАМИ МЕДИЦИНСКОГО УНИВЕРСИТЕТА В ЗАВИСИМОСТИ ОТ ГЕНДЕРНЫХ РАЗЛИЧИЙ

Ряполова Т. Л., Абрамов В. А., Альмешкина А. А.

*Кафедра психиатрии, медицинской психологии, психосоматики
и психотерапии с лабораторией психического здоровья
ФГБОУ ВО «Донецкий государственный медицинский университет
имени М. Горького» Минздрава России, Россия, ДНР, г. Донецк*

Аннотация. Статья содержит результаты эмпирического исследования мотивов выбора профессии врача студентами первого курса медицинского



университета. Исследование проводилось на базе ФГБОУ ВО ДонГМУ Минздрава России. Выборку составили 413 первокурсников, проходивших обучение по специальностям «лечебное дело» и «педиатрия». Полученные результаты свидетельствуют о том, что у большинства студентов доминируют познавательные мотивы выбора профессии врача, при этом установлено, что у девочек статистически значимо более выражены престижные и утилитарные мотивы.

Ключевые слова: мотивы выбора профессии, первокурсники медицинского университета.

MAIN MOTIVES FOR CHOOSING A DOCTOR'S PROFESSION BY FIRST-YEAR MEDICAL UNIVERSITY STUDENTS DEPENDING ON GENDER DIFFERENCES

Ryapolova T. L., Abramov V. A., Almeshkina A. A.

*Department of Psychiatry, Medical Psychology, Psychosomatics and
Psychotherapy with a Mental Health Laboratory*

M. Gorky Donetsk State Medical University, Russia, DPR, Donetsk

Abstract. The summary in English: The article contains the results of an empirical study of the motives for choosing the medical profession by first-year medical university students. The study was conducted on the basis of Donetsk State Medical University named after M. Gorky. The sample consisted of 413 first-year students studying in the specialties of general medicine and pediatrics. The results obtained indicate that the majority of students are dominated by cognitive motives for choosing the profession of a doctor, while it was found that girls have statistically significantly more pronounced prestige and utilitarian motives.

Keywords: motives for choosing a profession, first-year medical students.



Введение

Проблема выбора профессионального пути достаточно актуальна, поскольку мотивы и потребности — это важные компоненты личностной структуры, а профессиональное самоопределение является аспектом становления личности. Самоопределение не является простым прогнозированием будущей жизни, мечтами и фантазиями о будущем, оно базируется на устойчиво сформировавшихся интересах и стремлениях подростка, учитывает собственные возможности и внешние обстоятельства, основывается на мировоззрении, которое формируется и связано с выбором профессии [4, с. 389; 2, с. 86].

Значимым событием в жизни подростка является выбор профессии и высшего учебного заведения для ее получения. Данный выбор определяется внутренними или внешними мотивами, которые в последствии отражаются на отношении к обучению в осваиваемой профессии. Студентам с низким уровнем профессиональной направленности больше характерны тревожность, агрессия и переживания фрустрации [3, с. 122].

Качественная и быстрая адаптация первокурсников к вузовской жизни является гарантией успешного становления будущего профессионала и развития личности в целом. Система обучения в высшем учебном заведении кардинально отличается от школьной и содержательно, и методически, и организационно [5, с. 41].

Поступая в университет, студенты первого курса, только сошедшие со школьной скамьи, сталкиваются с множеством факторов, которые препятствуют достижению определенных результатов и удовлетворению ряда потребностей, что значительно фрустрирует. Если студент выбирает профессию ориентируясь на свои потребности, исходя из внутренней



мотивации, то он будет обучаться в университете с удовольствием и адаптация к учебной деятельности будет происходить быстрее.

Целью данного исследования являлось оценивание степени выраженности мотивов выбора профессии врача студентами первого курса медицинского университета в зависимости от гендерных различий.

Объекты и методы исследования

В исследовании приняли участие студенты первокурсники медицинского университета, в возрасте от 16 до 19 лет (медиана возраста исследуемых составила 16 лет (16-17)) в ноябре-декабре 2021 года. Выборка составила 413 человек. В зависимости от гендерных различий были сформированы 2 группы исследования: I группу составили первокурсницы – 55,7% (230 чел.), II группа включала студентов первого курса мужского пола – 44,3% (183 чел.). В исследовании использовались социально - психологический (психодиагностический) метод и метод математической обработки результатов. Социально-психологический метод был направлен на исследование роли тех или иных мотивов при выборе профессии врача и поступлении в медицинский университет. Для этого использовалась методика определения основных мотивов выбора профессии Е.М. Павлютенкова [1, с. 5-7].

Математическая обработка результатов проводилась с использованием пакета статистического анализа «MedStat v.5.2». Предварительно проводили проверку распределения на нормальность. В связи с тем, что распределение отличалось от нормального для представления значений количественных признаков, вычисляли медиану (Me) и значения нижнего и верхнего квартилей (Q1-Q3), а при сравнении двух независимых выборок использовался критерий Манна-Уитни. Множественные сравнения проводились с помощью рангового однофакторного анализа Крускала-Уоллиса. Во всех случаях отличие считалось статистически значимым при уровне значимости $p < 0,05$.



Результаты и их обсуждение

Основными мотивами выбора профессии врача по всей выборке были познавательные, социальные и связанные с содержанием труда, а наименее выражены – творческие.

Таблица 1.

Результаты исследования основных мотивов у студентов первого курса по всей выборке (в баллах)

Мотивы	Me (Q1-Q3) (n=413 человек)
Социальные	9 (6-10)
Моральные	8 (4-9)
Эстетические	8 (4-10)
Познавательные	10 (9-10)
Творческие	4 (2-7)
Связанные с содержанием труда	9 (6-10)
Материальные	8 (4-9)
Престижные	7 (5-9)
Утилитарные	8 (5-10)

Познавательные мотивы были статистически значимо выше всех остальных мотивов на уровне значимости $p < 0,001$.

Соответственно, у большинства студентов первого курса медицинского университета при выборе профессии доминировали желание овладеть специальными знаниями, умениями и навыками, познать медицину в целом, стремление содействовать социальному прогрессу благодаря своей работе, социальная направленность на цели и потребности общества, а также наличие представлений о содержании работы и ориентация на умственный характер труда. При этом первокурсники в меньшей степени опирались на престиж профессии и свои творческие способности.



Таблица 2.

Результаты исследования основных мотивов у студентов первого курса в зависимости от гендерных различий (в баллах)

Мотивы	Группа I Me (Q1-Q3) (n=230 человек)	Группа II Me (Q1-Q3) (n=183 человек)	Статистическая значимость различия, p [*]
Социальные	9 (5-10)	9 (7-10)	p=0,376
Моральные	8 (4-10)	8 (4-9)	p=0,123
Эстетические	8 (4-10)	8 (4-10)	p=0,908
Познавательные	10 (9-10)	10 (9-10)	p=0,394
Творческие	4 (2-8)	4 (2-6)	p=0,631
Связанные с содержанием труда	9 (6-10)	9 (6-10)	p=0,602
Материальные	8 (5-9)	8 (4-10)	p=0,179
Престижные	8 (5-9)	6 (4-9)	p=0,009*
Утилитарные	9 (5-10)	8 (4-10)	p=0,042*

Примечание: * - различия между группами статистически значимы, p<0,05.

При исследовании основных мотивов выбора профессии врача у студентов первого курса медицинского университета в зависимости от гендера были выявлены статистически значимые различия в уровнях: престижных (p=0,009) и утилитарных (p=0,042) мотивов. Не были выявлены статистически значимые различия между сравниваемыми группами в уровнях социальных (p=0,376), моральных (p=0,123), эстетических (p=0,908), познавательных (p=0,394), творческих (p=0,631), связанных с содержанием труда (p=0,602) и материальных (p=0,179) мотивов.

Следовательно, у девушек, в сравнении с юношами, статистически значимо преобладают престижные и утилитарные мотивы. То есть студентки первого курса при выборе профессии врача кроме познавательной мотивации в большей степени, чем молодые люди, также ориентировались на то, что данная



специальность ценится в социуме и позволяет достичь видного положения. Кроме этого, выбор профессии врача девушками был также связан с их желанием руководить людьми, работать в городе, озабоченностью чистой и легкой работой, направленностью на конкретное высшее учебное заведение.

Заключение

Выбор профессионального пути очень важен в жизни подростка. Эмпирическое исследование выраженности мотивов выбора профессии врача студентами первого курса медицинского университета показало преобладание познавательных мотивов. Развитие данных мотивов будет стимулировать дальнейшее формирование специальных способностей, стремлений, интереса к получению новых знаний и преодолению препятствий в их поиске, а также будет способствовать становлению личности будущего врача, повышая желание учиться и адаптацию к учебной деятельности.

Девушки статистически значимо больше юношей при выборе профессии руководствуются престижными и утилитарными мотивами. Это говорит о том, что у них помимо внутренних мотивов преобладает также положительная внешняя мотивация. Комбинация данных мотивов является одним из ключевых факторов наибольшей эффективности, производительности труда и удовлетворенности им.

Полученные данные могут быть использованы при разработке лично-ориентированных программ для психокоррекционной работы со студентами первого курса медицинского университета. Необходимо своевременно выявлять проблемы первокурсников, которые затрудняют эффективное овладение профессией врача, объективизировать их внутренние мотивы, обращать внимание на гендерные различия, с целью повышения их качества и эффективности обучения, успешной реализации себя в учебе и профессии.



Литература / References:

1. Врублевская М.М., Зыкова О.В. Профорориентационная работа в школе: методические рекомендации. Магнитогорск: Изд-во Магнитог. гос. ун-та, 2004.
2. Давыдюк Л.В., Истратова О.Н. Мотивы выбора профессии старшеклассниками // Известия ЮФУ. Технические науки. 2005. Т. 49, вып. 5. С. 85-88.
3. Дубовицкая Т.Д., Заболотная Е.В. Мотивы выбора профессии как предикторы профессиональной направленности студентов // Педагогика и психология образования. 2021. N 2. С. 114-124.
4. Обухова Л.Ф. Возрастная психология: учебник для бакалавров. М.: Издательство Юрайт, 2013.
5. Ряполова Т.Л., Абрамов В.А., Альмешкина А.А. Особенности адаптационного ресурса личности студентов первого курса медицинского вуза в зависимости от наличия и выраженности академической задолженности // Журнал психиатрии и медицинской психологии. 2022. N 2 (58). С. 41-51.

РОЛЬ КУРАТОРА СТУДЕНЧЕСКОЙ ГРУППЫ В ПРОЦЕССЕ АДАПТАЦИИ СТУДЕНТОВ К УСЛОВИЯМ ОБУЧЕНИЯ В МЕДИЦИНСКОМ ВУЗЕ

Салтанова Е. В.¹, Головки О. В.¹, Боровикова З. В.²

¹*Кафедра медицинской, биологической физики и высшей математики,*

²*Кафедра истории*

ФГБОУ ВО «Кемеровский государственный медицинский университет»

Минздрава России, Россия, г. Кемерово

Аннотация. В статье рассмотрен процесс адаптации студентов-первокурсников при участии куратора учебной группы и основные направления работы куратора.



Ключевые слова: адаптация, куратор учебной группы, воспитание, первокурсник.

THE ROLE OF THE STUDENT GROUP CURATOR IN THE PROCESS OF STUDENT ADAPTATION TO THE CONDITIONS OF STUDYING AT A MEDICAL UNIVERSITY

Saltanova E. V.¹, Golovko O. V.¹, Borovikova Z. V.²

¹*Department of Medical, Biological Physics and Higher Mathematics,*

²*Department of History*

Kemerovo State Medical University, Russia, Kemerovo

Abstract. The article discusses the process of adaptation of first-year students with the participation of the curator of the training group and the main directions of the curator's work.

Keywords: adaptation, curator of the training group, education, freshman.

В настоящее время одной из важнейших целей высшей школы является подготовка высококвалифицированных специалистов, обладающих профессиональными компетенциями и способных к осуществлению самостоятельной профессиональной деятельности в быстро изменяющихся условиях. Большое внимание уделяется воспитательной деятельности, которая направлена на создание условий для духовного и нравственного развития личности студента [1]. Кроме того, для будущих специалистов крайне важны такие составляющие профессиональной подготовки, как морально-нравственное воспитание, духовное развитие, интеллектуальная, социальная, физическая и экологическая культура, культура здравоохранения, а также психологическая подготовка, стремление к саморазвитию и самореализации [3].

Значительную роль в процессе воспитания студентов-первокурсников играет куратор учебной группы, важнейшей задачей которого является



формирование сплоченного коллектива, создание атмосферы доброжелательности, взаимопомощи, взаимопонимания в группе, оказание помощи студентам в адаптации к новым условиям учебы, быта и жизни в целом [2].

Анализ анкет и наблюдение за студентами выявили основные проблемы адаптации первокурсников к обучению в вузе: возрастание объема и сложности учебного материала, увеличение удельного веса самостоятельной работы, а также неумение студентов планировать и распределять свое время, отсутствие контроля и поддержки со стороны родителей, а в некоторых случаях и социально-бытовыми проблемами, связанными с изменением места жительства [7].

Цель куратора – помочь студенту успешно преодолеть период адаптации в вузе.

У нас на кафедре сложилась система работы с первокурсниками. Первая встреча с группой начинается 1 сентября на которой куратор знакомится с группой и проводит тренинг на сплочение группы. Цель тренинга – знакомство и формированию взаимного доверия между всеми членами группы. Задачи тренинга: формирование благоприятного психологического климата в группе и построение командного взаимодействия. Дружелюбная обстановка, созданная с помощью тренинга, снимает напряжение и способствует развитию доверия в группе и быстрой адаптации первокурсников, налаживанию контакта и развитию у студентов навыков общения.

В рамках программы Правовой и финансовой грамотности обучающихся КемГМУ куратор знакомит студентов с нормативно-правовой документацией вуза: Уставом университета, Правилами внутреннего распорядка, правами и обязанностями студента. Куратор знакомит студентов с правилами проживания в общежитии и помогает в решении социально-бытовых проблем [6]. Основная



цель посещения куратором общежития - профилактика конфликтных ситуаций с соседями по комнате.

В дальнейшей работе со студентами куратор знакомит студентов с формой занятий, структурой экзаменов и зачетов. В учебном процессе одной из проблем первокурсников является правильное конспектирование лекций. Студенты механически фиксируют лекции не пытаясь осмыслить материал. Понимание сути лекции и проработку лекционного материала оставляют «на потом». Поэтому мы на кураторских часах мы знакомим первокурсников с основными требованиями и правилами рационального конспектирования. Особое внимание уделяется принципам работы с конспектом. В конце семестра совместно с социально-психологической службой университета проводим тренинг «Подготовка к сессии». Цель тренинга – повысить эффективность подготовки к экзаменам, снижение тревожности и развитие стрессоустойчивости.

Процесс адаптации сопровождается рядом трудностей, среди которых отсутствие у первокурсников навыков выполнения самостоятельной работы и неумение оптимально распределять время для учебы и отдыха. На одном из кураторских часов рассматриваем основные принципы тайм-менеджмента и организации самостоятельной работы. Недостаток управления временем может привести к потере мотивации и снижению успеваемости Тайм-менеджмент помогает студентам успешно усваивать большой объем учебного материала и осуществлять подготовку к сессии в сжатые сроки. [4, 5].

Одним из основных направлений деятельности куратора является воспитательная работа, которая начинается с самых первых дней обучения и проводится в соответствии с календарным планом событий и мероприятий воспитательной направленности КемГМУ. Воспитательные мероприятия гражданско-патриотического воспитания и духовно-нравственного развития,



культурно-творческая деятельность, формирование ценностей здорового образа жизни оказывает положительное влияние на мировоззрение первокурсников, формирует позитивную внутреннюю и внешнюю мотивацию, воспитывает стремление к саморазвитию и самосовершенствованию как в профессиональной, интеллектуальной и духовной сферах.

Можно сделать вывод, что кураторство один из важнейших составляющих воспитательной работы университета. От работы куратора зависит будущее студентов: профессиональная подготовка, духовное развитие, стремление к саморазвитию и самореализации. На наш взгляд для более успешной адаптации первокурсников, необходимо системы адаптационных тренингов, применять различные методы обучения, ориентированные на обучение студентов умению выявлять главные и второстепенные причины и следствия, обучать основам тай-менеджмента, привлекать первокурсников к социально-культурной жизни университета.

Литература / References:

1. Андриенко О. А., Безенкова Т. А., Олейник Е. В. Воспитательная деятельность куратора в период адаптации студентов-первокурсников вуза // *Перспективы науки и образования*. 2019. № 2 (38). С. 95-107.].
2. Асмыкович И.К., Калиновская Е.В., Терешко Е.В. Роль куратора группы в адаптации студентов первого курса // *Высшее техническое образование* 2013 Т. 3. №2. С. 52-58.
3. Кузьмина Г.А. Работа куратора учебной группы как фактор социальной адаптации обучающихся системы высшего образования социальные процессы в современном российском обществе: проблемы и перспективы // *Материалы IV Всероссийской научной конференции с международным участием*. Иркутский государственный университет. Иркутск, 2020. С. 163-166.



4. Салтанова Е.В., Головки О.В. Организация самостоятельной работы обучающихся в малых группах при изучении математики в медицинском вузе // Физико-химическая биология. Материалы IV Международной научной Интернет-конференции. 2016. С. 75-78.

5. Салтанова Е.В., Головки О.В. Работа куратора по самоорганизации первокурсников, основанная на тайм-менеджменте // Современные проблемы воспитательного процесса в медицинском вузе. Материалы VI межрегиональной научно-практической конференции. Кемерово, 2018. С. 87-89.

6. Хасянова М.Г., Салтанова Е.В. Адаптация иногородних студентов как один из аспектов воспитательной работы в вузе // Современные проблемы воспитательного процесса в ВУЗе. Сборник докладов Региональной научно-практической конференции. Кемерово, 2010. С. 165-169.

7. Шмакова О.В., Головки О.В., Салтанова Е.В. Ключевые проблемы адаптации студентов к условиям поликультурного образования в медицинском университете // В сборнике: Поликультурное образование в современном вузе: вызов и перспектива. сборник материалов Международной научно-практической конференции. 2021. С. 461-471.

ИСПОЛЬЗОВАНИЕ ТЕХНИКИ АГАР-АРТА В ОБРАЗОВАТЕЛЬНОМ ПРОЦЕССЕ И РАЗВИТИИ ЭСТЕТИЧЕСКИХ ЧУВСТВ У СТУДЕНТОВ МЕДИЦИНСКОГО УНИВЕРСИТЕТА

Самарский И. Е., Отдушкина Л. Ю.

*ФГБОУ ВО «Кемеровский медицинский государственный университет»
Минздрава России, Россия, г. Кемерово*

Аннотация. В данной работе описано использование методики рисования бактериальными культурами на питательных средах (Агар-арта) в



образовательном процессе и развитии эстетических чувств у студентов медицинского вуза.

Ключевые слова: Агар-арт, художественное искусство, рисование, образование, дифференциально-диагностические среды, *E. coli*.

USE OF AGAR-ART TECHNIQUE IN THE EDUCATIONAL PROCESS AND DEVELOPMENT OF AESTHETIC FEELINGS IN MEDICAL UNIVERSITY STUDENTS

Samarsky I. E., Otdushkina L.Y.

Department of Microbiology and Virology

Kemerovo Medical State University, Russia, Kemerovo

Abstract. This paper describes the use of the technique of drawing with bacterial cultures on nutrient media (Agar-art) in the educational process and the development of aesthetic feelings in medical students.

Keywords: agar-art, art, drawing, education, differential diagnostic media, *E. coli*.

Введение

Образовательный процесс в современном вузе — это не только проведение аудиторных занятий со студентами и проверка их внеаудиторной работы, но и создание различных кружков и секций, которые могут подстегнуть интерес студентов к изучаемой дисциплине, развить их личностные качества с помощью с помощью занятий наукой и искусством. Есть деятельность, стоящая на стыке науки и искусства. Одним из направлений такой деятельности, которой могут заниматься студенты медицинского университета, проходящие обучение на кафедре микробиологии и вирусологии, является агар-арт.



Объекты и методы исследования

Объектом исследования является агар-арт - вид современного искусства. В работе использовался анализ литературных и интернет-источников по тематике исследования, а также личный опыт проведения занятий в кружке агар-арта «Красота микромира» на кафедре микробиологии и вирусологии ФГБОУ ВО «Кемеровский медицинский государственный университет» Минздрава России.

Результаты и их обсуждение

История агар-арта уходит в 20-30-е годы XX века. Основателем этого современного вида искусства стал выдающийся английский микробиолог Александр Флеминг, среди заслуг которого числится одно из величайших открытий в медицине и микробиологии - антибиотики. В свободное от работы и научных исследований время он занимался рисованием на питательной среде в чашках Петри с помощью бактериальной петли [2, с. 392].

Чашка Петри является лабораторной посудой и разработана в 1877 году Юлиусом Рихардом Петри. Эта стеклянная лабораторная посуда используется в микробиологии для того, чтобы в неё разливали питательные среды [2, с. 391].

Техника агар-арта основана на особенностях роста бактерий, на плотных питательных средах. Плотными считаются среды, в состав которых входит до 2% питательного агара. Питательный агар получают из водорослей Агар-Агар. Он является растительным заменителем желатина и придаёт плотность питательным средам. Бактерии, попадая на питательные среды способны образовывать видимые невооружённым взглядом скопления клеток, называемые колониями. Колонии бактерий разнообразны по форме, цвету и консистенции. В зависимости от вида микроорганизма форма колоний может быть разной и причудливой, например, в виде «битого стекла», «кружевных платочков», «львиной гривы», «головы медузы». В зависимости от



продуцируемых бактериями пигментов колонии различаются по цвету, предлагая огромную палитру цветов. Существует две основные формы колоний: S и R. S форма - это гладкие колонии, R шероховатые. В микробиологии существуют множество питательных сред, используемых для разных целей. Так среды общего назначения или универсальные используют для выделения широкой номенклатуры микроорганизмов.

Селективные питательные среды используют для выделения определённых видов бактерий, так как эти среды содержат вещества, используемые микроорганизмами определенных видов и не благоприятствующие, и препятствующие росту других микроорганизмов. Дифференциально-диагностические питательные среды, это сложные питательные среды, которые выделения чистой культуры бактерий с её последующей идентификации по совокупности биохимических свойств. Каждый вид бактерий обладает уникальным набором ферментов, которые участвуют расщеплении различных веществ, например углеводов и белков [1, с. 33].

Дифференциально-диагностические среды содержат питательную основу, дифференцирующее вещество (субстрат) и индикатор. Эти среды позволяют идентифицировать бактерии по таким признакам как:

- 1) Гликолитическая активность (разложение углеводов) – среды Эндо, Гисса, Ресселя, Клигlera.
- 2) Протеолитическая активность (разложение белков) – МПЖ (Мясопептонный желатин), свернутая сыворотка, молочный агар.
- 3) Гемолитическая активность (разрушение эритроцитов) – кровяной агар.

Особого внимания заслуживает среда Эндо, которая предназначена для выделения бактерий семейства *Enterobacteriaceae* и родственных им микроорганизмов с одновременной их дифференцировкой по способности



утилизировать лактозу. В составе этой среды есть питательная основа мясо - пептонный агар (МПА), дифференцирующее вещество лактоза, индикатор фуксин-сернистый. На такой среде бактерии, ферментирующие лактозу (лактозопозитивные), образуют темно-красные колонии с металлическим блеском, а не ферментирующие лактозу (лактозонегативные) бактерии образуют колонии бледно-розового цвета [1, с. 34].

Таким образом можно использовать культуральные и биохимические свойства колоний бактерий выросших на плотных дифференциально-диагностических питательных средах для выполнения рисунков бактериальными культурами.

Кафедра микробиологии и вирусологии Кемеровского государственного медицинского университета, под руководством заведующей кафедры д.м.н., профессора Левановой Людмилы Александровны, активно вовлечена в воспитательный процесс, проводимый в университете.

Так, среди ряда мероприятий воспитательной направленности, проводимых на кафедре, уже несколько лет действует кружок «Красота микромира», занятия в котором проводят ассистенты Отдушкина Лариса Юрьевна и Самарский Игорь Евгеньевич [3, с. 470].

В этом кружке студенты лечебного, медико-профилактического, педиатрического, стоматологического и фармацевтического факультетов могут проявить свои эстетические порывы выполняя рисунки бактериальными культурами на питательных средах. В качестве среды используется дифференциально-диагностическая среда Эндо, а бактериальные культуры представлены лактозопозитивными и лактозотрицательными пробиотическими штаммами бактерий вида *Escherichia coli*[3, с.470].



Международная междисциплинарная научно-практическая конференция
**ПЕДАГОГИКА И МЕДИЦИНА В ВОСПИТАТЕЛЬНОМ ПРОСТРАНСТВЕ:
ПРОБЛЕМЫ, ВОЗМОЖНОСТИ И ПЕРСПЕКТИВЫ**

к 135- летию со дня рождения А. С. Макаренко



К работе в кружке допускаются студенты, уже освоившие методику посева бактерий на плотные питательные среды методом «штриха». В качестве «кисти» используется бактериальная петля.





Рис. 1. - Примеры работ студентов.

Технология выполнения рисунков, представленная следующим алгоритмом:

1) Выполнение эскиза рисунка на бумаге в окружности равной диаметру дна чашки Петри.

2) На эскиз сверху помещается чашка Петри с питательной дифференциально-диагностической средой Эндо. Так как среда является прозрачной, то линии эскиза хорошо просматриваются.

3) Бактериологической петлёй на питательную среду по линиям эскиза наносятся культуры лактозополижительных и лактозотрицательных пробиотических штаммов бактерий вида *Escherichia coli*. Выбор штамма для выполнения рисунка зависит от желаемого цвета рисунка.

4) Чашки Петри прикрывают крышкой и ставят в термостат при температуре 37⁰С и выдерживаются 24 часа.

В результате получаются рисунки, примеры которых можно увидеть на рис.1.



Работы студентов регулярно демонстрируются стенде кафедры микробиологии и вирусологии на «Днях открытых дверей», проходящих в КемГМУ, также фотографии работ отправлялись на всероссийский конкурс рисунков, выполняемых бактериальными культурами.

Заключение

В ходе занятий в кружке «Красота микромира» студенты получают возможность развить свои практические навыки посева бактерий на плотные питательные среды, проявить свои эстетические качества необычным образом, а также развить мелкую моторику рук.

Литература / References:

1. Литусов Н.В. Физиология бактерий. Иллюстрированное учебное пособие. – Екатеринбург: Изд-во УГМУ, 2015. 43 с.
2. Приходько А.Т. Чашки Петри как искусство / А.Т. Приходько, Н.Я. Шкандрий // Вестник молодых ученых Санкт-Петербургского государственного университета технологии и дизайна. 2018. №1. С. 391-397.
3. Самарский И. Е. Воспитательная деятельность на кафедре микробиологии, иммунологии и вирусологии / И. Е. Самарский, Л. А. Леванова, Ю. В. Захарова [и др.] // Качественное профессиональное образование: современные проблемы и пути решения: материалы XIII научно-методической онлайн конференции с международным участием, Кемерово, 22 декабря 2020 года. – Кемерово: КемГМУ, 2021. С. 468-472.



ПРОБЛЕМЫ ТОЛЕРАНТНОСТИ И СОЦИОКУЛЬТУРНОЙ ИНТЕГРАЦИИ В ПОЛИКУЛЬТУРНОЙ ОБРАЗОВАТЕЛЬНОЙ СРЕДЕ МЕДИЦИНСКОГО ВУЗА

Селедцов А. М., Акименко Г. В., Кирина Ю. Ю.

*Кафедра психиатрии, наркологии и медицинской психологии
ФГБОУ ВО «Кемеровский государственный медицинский университет»
Минздрава России, Россия, г. Кемерово*

Аннотация. В статье на основе анализа условий формирования толерантности студентов медицинских специальностей в условиях многонациональной образовательной среды определены критерии и показатели процесса формирования толерантности студентов медицинских специальностей.

Ключевые слова: толерантность, многонациональная образовательная среда, гуманизация и гуманитаризация учебно-воспитательного процесса, системно-ценностная парадигма образования, социокультурная среда.

PROBLEMS OF TOLERANCE AND SOCIO-CULTURAL INTEGRATION IN MULTICULTURAL EDUCATION IN THE ENVIRONMENT OF A MEDICAL UNIVERSITY

Seledtsov A. M., Akimenko, G. V., Kirin Yu. Yu.

*Department of psychiatry, narcology and medical psychology
Kemerovo State Medical University, Russia, Kemerovo,*

Abstract. The article defines the criteria and index of the medical students' tolerance forming process on the basis of the environmental complex analysis of the medical students' tolerance forming in the multinational educational environment.

Keywords: tolerance, multinational educational environment, humanization, teaching and educational humanization, system-and-value educational paradigm, socio-cultural environment.



Международная междисциплинарная научно-практическая конференция
**ПЕДАГОГИКА И МЕДИЦИНА В ВОСПИТАТЕЛЬНОМ ПРОСТРАНСТВЕ:
ПРОБЛЕМЫ, ВОЗМОЖНОСТИ И ПЕРСПЕКТИВЫ**

к 135- летию со дня рождения А. С. Макаренко



Актуальность исследования феномена толерантности у будущих врачей обусловлена социальной обстановкой, которая сложилась в обществе в настоящее время, где происходит не только изменение общественного строя, но и связанный с ним кризис коллективной ценностной идентичности, обусловленной девальвацией прежних коммунистических ценностей, их борьбой с новыми возникающими ценностями. В этой связи возрастает роль сферы образования, призванной разработать круг педагогических условий и методов формирования толерантности.

Проблема толерантности личности является предметом исследований педагогической науки, и в настоящее время ее изучение, на наш взгляд, особенно актуально и значимо, поскольку проблема здоровья на государственном уровне усиливает позицию сохранения национальной безопасности. Решение этой проблемы в значительной степени зависит от качества профессионального образования будущих врачей.

Значимость толерантности в профессиональном образовании закреплена законодательно: в Федеральной целевой программе «Формирование установок толерантного сознания и профилактика экстремизма в российском обществе (2001-2005гг.)», утвержденной постановлением правительства РФ (2001), Федеральная целевая программа развития образования на 2006-2010 годы, утвержденная постановлением Правительства РФ от 23 декабря 2005 года, основной стратегической целью определяет «... обеспечение условий для удовлетворения потребностей граждан, общества и рынка труда в качественном образовании».

Проблема формирования толерантности в учебно-воспитательном процессе медицинского вуза в многонациональной среде является актуальной и наименее разработанной. Важными основаниями формирования толерантности являются гуманизация и гуманитаризация учебно-воспитательного процесса.



Международная междисциплинарная научно-практическая конференция
**ПЕДАГОГИКА И МЕДИЦИНА В ВОСПИТАТЕЛЬНОМ ПРОСТРАНСТВЕ:
ПРОБЛЕМЫ, ВОЗМОЖНОСТИ И ПЕРСПЕКТИВЫ**

к 135- летию со дня рождения А. С. Макаренко



В документах ЮНЕСКО представлены следующие принципы формирования толерантности:

- воспитание открытости и понимания других народов, многообразия их культур и истории;
- обучение пониманию необходимости отказа от насилия, использованию мирных средств для разрешения разногласий и конфликтов;
- прививания идей альтруизма и уважения к другим, солидарности и сопричастности, базирующихся на сознании и принятии собственной самобытности и способности к признанию множественности человеческого существования в различных культурных и социальных контекстах.

Модернизация высшего профессионального образования, проводимая в нашей стране, затронула вузовскую практику и в общей системе подготовки врачей. В медицинском образовании присутствуют два взгляда на человека: естественнонаучный и гуманитарный; естественнонаучный - объясняющий закономерности, сводящий многообразие к общему, гуманитарный - понимающий, различающий уникальное и единичное. В медицинском образовании упор делается на подготовку специалиста для медицинской практики как гуманитарной области деятельности, формирующей понимание уникальности и неповторимости пациента и его жизненной истории. Высшее образование становится ключевым звеном в развитии всей системы образования, его основу образует направленность на толерантность, которая призвана воспитывать духовно богатую личность, способную понимать многообразие культур, жить в мире с другими народами, уметь находить мирное решение в любой конфликтной ситуации, выстраивать межличностные коммуникации в условиях диалога культур.

Толерантность в современном медицинском образовании включается в комплекс целей становления системы воспитания, выступает как личностное



качество, подлежащее развитию не только в процессе обучения, воспитания, но и самообучения и самовоспитания, направленное на формирование у будущих врачей знания, умения и навыков толерантного сознания и отношения к окружающим. Толерантность в качестве аксиологического компонента образования входит в иерархию личной системы ценностей будущих врачей, побуждает к толерантному поведению в конкретной ситуации и, как результирующий итог, создает установку на толерантное межличностное общение в ходе разнообразной деятельности в медицинском вузе.

Методология нашего исследования базируется на системе научных подходов, реализация которых обеспечивается выделением и изучением профессионально-образовательных условий и ведущих тенденций возникновения и развития творческо-значимых личностных новообразований будущего специалиста-медика в рамках системно-ценностной парадигме образования:

1. *акмеологический*, позволяющий определить интеграцию природных и социокультурных факторов на переход от внешнего управления к внутреннему самоуправлению в процессе профессиональной подготовки;

2. *культурологический*, нацеливающий содержательный компонент учебно-воспитательной деятельности на развитие интеллектуально нравственных способностей врача, на само-определение в целях, содержании, средствах и результатах внешнего формирования и внутреннего развития культуро-образовательной деятельности;

3. *личностный*, отражающий отношение к будущему специалисту медицинского профиля как к самосознательному субъекту овладения профессией в культурном и профессиональном аспектах;

4. *аксиологический*, в соответствии с которым процесс зарождения культурообразовательных знаний детерминируется системой ценностных



отношений будущего врача к профессиональной деятельности;

5. *деятельностный*, предопределяющий собой необходимость вовлечения студентов-медиков в процесс выработки медико-педагогических умений профессионально мыслить и действовать.

Согласно определению, данному в Декларации принципов толерантности (ЮНЕСКО, 1995), толерантность означает «уважение, принятие и правильное понимание богатого многообразия культур нашего мира, наших форм самовыражения и способов проявления человеческой индивидуальности».

При рассмотрении проблемы толерантности неизбежно встает вопрос о границах толерантности, который, в свою очередь, является критерием толерантности. Некоторые исследователи проблемы считают, что толерантность - одно из средств снятия конфликта и развития форм существования, взаимодействия в человеческом обществе [1].

Основой толерантности, на наш взгляд, является общая культура человека, его духовность, терпимость в межличностных отношениях, которая выражается в его способности сопереживать, чувствовать и понимать проблемы других людей, уважать и принимать культуру другого человека. В основе процесса формирования толерантности лежат такие ценности духовного порядка, как доброта, уважение, милосердие, сострадание, вера, надежда, любовь к своему ближнему, народу, стране, человечеству. В качестве главных целей толерантного образования будущих врачей должны быть удовлетворение образовательных запросов представителей всех этносов; подготовка студентов к жизни и врачебной деятельности в многонациональном социуме [3].

Психологическое восприятие индивидом социально-политических процессов обусловлено многими детерминантами, важнейшей из которых является национальный фактор (характер), выступающий основой



Международная междисциплинарная научно-практическая конференция
**ПЕДАГОГИКА И МЕДИЦИНА В ВОСПИТАТЕЛЬНОМ ПРОСТРАНСТВЕ:
ПРОБЛЕМЫ, ВОЗМОЖНОСТИ И ПЕРСПЕКТИВЫ**

к 135- летию со дня рождения А. С. Макаренко



психологического склада нации, определяющий особенности среды, психологии конкретного человека и группы, способствующий формированию у них определенного типа с доминирующими политическими предпочтениями, методами и способами достижения своих интересов. Заметно влияние национального характера на их образовательную культуру, политические позиции, способы ориентации и действий в пространстве вуза.

Практически все исследователи подчеркивают, что в российской цивилизации огромную роль играют традиционные начала. Соборность, коллективизм, служение своему народу (т.е. приоритет общественных интересов над личными заботами), антипрагматический настрой, - все это существенные черты отечественной культуры. А в качестве основных составляющих характера русского человека называются терпение, открытость, эмоциональность, общительность, свободолюбие [2].

В последние два десятилетия Россия переживает один из сложных периодов своего развития. Из-за распада привычной системы идеалов и ценностных ориентиров в обществе новый курс российской образовательной политики, направленный на демократизацию и гуманизацию процесса обучения и воспитания, ускорил пробуждение самосознания народа. Вспыхнувшие во многих регионах межнациональные конфликты стали инициировать обострение национальных чувств, приводящих к возникновению и развитию этноцентрических тенденций в сознании и поведении подрастающего поколения. Это вызывает необходимость кардинальных преобразований в системе современного образования в многонациональных регионах. В то же время в крупных населённых пунктах, где сложилась и развивается полиэтническая социокультурная среда, в самосознании большей части растущего поколения стало формироваться индифферентное отношение к национальным ценностям, культуре самобытной этнической общности. В связи



с этим, осуществляя перестройку системы образования, реализуя новые концепции и установки, в числе других необходимо принимать и такие меры, которые способствовали бы как адекватному проявлению этнонационального самосознания в личности, так и гармоничному развитию межкультурных связей каждого студента.

В актуализации этнической культуры, росте уровня национального самосознания каждого народа ведущая роль отводится образованию. Образование является транслятором культуры. Именно в культурном пространстве человек погружается в этнонациональную культуру, а через неё приобщается к мировой общечеловеческой культуре.

Качество выпускника медицинского вуза зависит от многих факторов. Это профессионализм преподавателей, условия и обеспеченность учебного процесса, состав элементов в образовательном процессе, мотивация обучаемого, современные технологии обучения, системы контроля знаний, мотивация педагогического труда, организация учебно-исследовательской работы студентов как неотъемлемой части образовательного процесса, выполнение индивидуальных заданий и научных проектов с элементами исследований, участие в модернизации учебно-лабораторной базы медицинского университета, методического обеспечения учебного процесса [4]. В этом плане хотелось бы указать на то, что «педагог обязан наделять будущих медиков не только знаниями, но и воспитывать у них особое мировоззрение, отвечающее неординарным задачам будущей профессии; формировать клиническое мышление. Учить применять законы диалектики в практической деятельности, критически воспринимать реалии бытия, давать им собственную оценку, не скрывать своих убеждений, оставаясь при этом принципиальным» [5].

Такой подход обуславливает подготовку будущего врача, которая



состоит в признании личности человека как высшей социальной ценности [6], уважение его прав и свобод, его своеобразия, ориентации на личность студента как на цель, объект, субъект, результат и показатель эффективности воспитания, опоре на воспитание как на совокупность знаний о человеке, на естественный процесс саморазвития формирующейся личности на основе закономерностей этого процесса; открыта для восприятия нового опыта, способна на созидательный и ответственный выбор в разнообразных жизненных ситуациях.

На основе вышеизложенного можно сделать вывод о том, что формирование новой модели медицинского образования возможно при условии обеспечения формирования основных критериев личностно-профессионального развития студентов, в том числе и толерантности как профессиональной компетентности будущего врача, которая согласно нашей концепции занимает центральное место в целостной системе высшего медицинского образования, обеспечивающей развитие выпускника как субъекта образовательной и профессиональной деятельности.

Литература / References:

1. Бондаревская, Е. В. Ценностные основания личностно ориентированного воспитания // Педагогика. 1995. - № 4. - С. 29-36.
2. Выготский, Л. С. Педагогическая психология. - М.: Педагогика, 1991. - 479с.
3. Золотухина-Аболина, Е. В. Современная этика: Учебное пособие для студентов вузов - 2-е изд., перераб. и доп. - Москва: ИКЦ «МарТ», Ростов н/Д: Издательский центр «МарТ», 2003. - 416с.
4. Игнатова, В. В. Педагогические факторы духовно-творческого становления личности в процессе социализации и условия их реализации / Автореф. Дис. ... д-ра пед. наук. - Челябинск, 2000. - 49с.



5. Красникова, Е. А. Этика и психология профессиональной деятельности: Учебник. - М.: ФОРУМ: ИНФРА - М, 2004. - 208с. - (серия «Профессиональное образование»).

6. Павлов, В. Н. Правовое воспитание и толерантность в условиях современного российского общества: Дис. канд. пед. наук. - Владимир, 2005.

ТЮТОР В ВУЗЕ: СОВРЕМЕННАЯ РЕАЛЬНОСТЬ ИЛИ РЕБРЕНДИНГ ТЮТОРИНГА?

Смирнова-Забелина Е. А.

Кафедра педагогики и психологии

*ФГБОУ ВО «Дальневосточный государственный медицинский
университет» Минздрава России, Россия, г. Хабаровск*

Аннотация. В статье рассматриваются вопросы реализации психолого-педагогической технологии – тьюторинг в образовательной организации высшего образования. Представлен макет проекта реализации заявленной проблематики студенческим сообществом для оказания помощи, как абитуриентам, так и студентам первого курса в вопросах выбора профессиональной деятельности и адаптации к учебному процессу.

Ключевые слова: наставничество, тьюторинг, взаимодействие, психолого-педагогическая технология, модель реализации тьюторинга.

TUTOR AT THE UNIVERSITY: MODERN REALITY OR REBRANDING OF TUTORING?

Smirnova-Zabelina E. A.

Department of Pedagogy and Psychology

Far Eastern State Medical University, Russia, Khabarovsk

Abstract. The article deals with the implementation of psychological and pedagogical technology - tutoring in an educational organization of higher education.



A mock-up of the project for the implementation of the stated issues by the student community is presented to assist both applicants and first-year students in choosing a professional activity and adapting to the educational process.

Keywords: mentoring, tutoring, interaction, psychological and pedagogical technology, model of tutoring implementation.

2023 год Указом Президента России был объявлен Годом педагога и наставника. В связи, с чем хотелось бы акцентировать внимание на таком явлении в российском образовании как тьюторинг.

Несмотря на англоязычное происхождение данного слова мы давно знакомы с этим направлением, которое реализуем уже не первый десятилетие. Это всем знакомое наставничество, трансформированное в новую реальность. С 2008 года профессия тьютор официально введена в список должностей педагогических работников общего, дополнительного и высшего профессионального образования [1, с. 4].

В научно-педагогической литературе тьюторство рассматривается как педагогическая технология сопровождения, позволяющая выявить, сопровождать и развивать познавательные интересы обучающихся, использовать их в процессе обучения. Но, несмотря на представленную декодировку данного понятия, в практической деятельности его (тьюторство) можно трансформировать в психолого-педагогическое сопровождение обучающихся непосредственно самими обучающимися старших курсов. Тьюторство по-прежнему остается одним из главных трендов студенчества, наставники есть практически в каждом вузе.

В чем же заключается специфика взаимодействия тьютора и тьюторантов в студенческой среде? Прежде всего, необходимо исходить из сути тьюторского сопровождения, направленного на продвижение по индивидуальной образовательной траектории. Целью тьюторского сопровождения, по мнению



Ковалевой Т.М. является полноценная реализация образовательного потенциала личности, потенциала саморазвития, самоактуализации через образование и удовлетворение потребностей субъекта деятельности. Главное помочь человеку реализовать себя в образовательной деятельности [1, с. 34].

Включение тьютора из числа студентов в процесс взаимодействия начинается с первого этапа «вхождения абитуриентов» в образовательную, профессиональную среду. Здесь необходимо сформировать пространство для понимания и определения сущности будущей профессиональной деятельности.

Задача тьютора при взаимодействии с абитуриентами будет заключаться в осознании мотивов поступления в образовательную организацию высшего образования и осознании вопросов связанных с профессиональным самоопределением абитуриентов. На данном этапе необходимо: активизировать личностные ориентиры обучающихся, поддержать стремление к творческой деятельности, самовыражению и самоутверждению в профессиональной деятельности; акцентировать внимание на доминирующей системе мотивов, убеждений, интересов, определяющих выбор профессии обучающихся и осознаваемых как личностно значимые [2, с. 45].

Второй этап взаимодействия тьютора и тьюторантов реализуется непосредственно на первом курсе обучения в образовательной организации в русле разработанных проектов тьютеринга.

Основная задача создания и реализации проекта – помочь адаптироваться в новом образовательном пространстве. Успешное функционирование представленного взаимодействия в формате проекта может опираться на пошаговое решение следующих этапов:

- **диагностический этап**, направлен на ознакомление и изучение студенческой аудитории. Тьютор методом погружения и рефлексии знакомит обучающихся с образовательной организацией, спецификой выбранной



профессиональной деятельности, формирует образовательный интерес обучающихся. Знакомство тьютора начинается с самопрезентации. Это важная часть построения взаимодействия. Сложно доверять человеку, если есть определенные ограничения, страхи, неизвестность.

Тьютор рассказывает о себе, своих интересах, о выборе своей профессиональной деятельности, о своих сильных сторонах и трудностях, с которыми он встречался в процессе погружения в процесс обучения и общения с одногруппниками и профессорско-преподавательским составом университета. Данный этап связан не только с самопрезентацией тьютора, но и с формулированием образовательного запроса обучающихся, фиксированием интересов тьюторантов.

На данном этапе работы необходимо создать атмосферу доверительных отношений, защищенности, помощи в трудных жизненных ситуациях, с которыми может столкнуться обучающийся на первых ступенях вхождения в образовательное пространство. Таким образом, на данном этапе работа направлена на развитие и стимулирование у тьюторанта мотивации к дальнейшей образовательной деятельности, проведение исследования в рамках заявленного взаимодействия и изучения проблемного поля;

- **проектировочный этап** включается в процесс по результатам полученных и обработанных данных диагностики, которая позволяет обосновать не только исследовательский инструментарий, но и проработать всю структуру взаимодействия на основании сформулированных запросов обучающихся. Так в сферу таких запросов могут быть включены мероприятия направленные на:

- оказание поддержки в процессе формирования личности (целеполагание, формулировка персонального заказа на знания, а также анализ причин успехов и неудач);



- выбор пути и преодолении трудностей образовательного процесса и сопровождение обучающихся как в процессе подготовки и выполнения самостоятельной внеаудиторной работы, так и организации внеучебного пространства (включая организацию быта для иногородних студентов);

- активизацию творческого потенциала студентов для участия в научно-исследовательской и творческой деятельности;

Таким образом, на этапе планирования проекта необходимо провести структурную декомпозицию, акцентировать внимание на методическом сопровождении, разработать календарное планирование и матрицу распределения ответственности с учетом управления коммуникациями и качеством реализации проекта;

- **реализационный этап** предполагает реализацию разработанного проекта в соответствии с:

- установленным графиком и учетом специфики групп обучающихся (акцент на полученных результатах в процессе диагностического этапа);

- системой контроля за реализацией проекта;

- принципами формирования команды проекта: командные роли, этапы развития команды;

- данных мониторинга и контроль проекта.

На данном этапе ключевое взаимодействие тьютора и тьюторантов направлено на оказания помощи в адаптационном процессе, формирование ценностных ориентаций, которое можно реализовать через внедрение и проведение таких мероприятий как:

- «Портфолио обучающегося»;

- Работа клубов;

- Дискуссионные площадки;

- Кейсы;



- Ролевые игры - Погружение в моделируемую профессиональную среду;
- Тренинг, направленный на успешную адаптацию к учебному процессу в образовательной организации высшего образования.

- **аналитический этап** связан с подведением итога проекта. базовым форматом завершения реализации проекта может стать публичная презентация лучших практик тьюторов факультетов, позволяющая не только ознакомиться с итогами, но и выступить в качестве мотиватора и ресурса для действующих и новых тьюторов.

Таким образом, представленные этапы осуществления проекта взаимодействия тьюторов-студентов с обучающимися 1 курса обучения можно отразить в концептуальной модели реализации тьюторига в образовательной организации высшего образования студенческим корпусом отражена на рисунке 1.

При реализации проекта необходимо помнить не только о специфике проекторной деятельности, но прежде всего о составе тьюторского корпуса, специфике деятельности: тьюторинг находится на стыке педагогики и психологии. Чтобы стать тьютором необходимо не только желание и наличие интереса студентов к данному направлению деятельности, но и прохождение соответствующего обучения.

Обучение тьюторов реализуется в формате школы, где можно погрузиться в мир психолого-педагогических компетенций [3, с. 168]:

- получить знания необходимые для применения в рамках диагностического этапа психологических тестов;
- освоить и отработать все составляющие коммуникационного процесса с учетом, как коммуникативной стороны общения, так и перцептивной и интерактивной;



Рис. 1. – Модель реализации тьюторинга в образовательной организации высшего образования.

- закрепить навыки активного слушания в процессе взаимодействия с подопечными;
- изучить и при необходимости применить в процессе взаимодействия навыки проработки и решения конфликтных ситуаций;
- освоить механизмы и инструменты направленные на поддержание мотивации обучающегося.

Таким образом, в процессе трансформации профессиональной деятельности тьютора в деятельность-сопровождение реализуемой непосредственно обучающимися старших курсов можно:

- отработать навыки коммуникации,



- развить навыки самообразования, планирования деятельности, формирования ответственности не только перед самим собой, но и перед обществом,

- закрепить умения и навыки работы в образовательной среде.

А также помочь первокурсникам быстрее и качественней адаптироваться в образовательном пространстве вуза. Обучающийся может представить, какие знания ему необходимы, какой формат образования окажется для него наиболее эффективным. Тьютор работает со смыслом обучения и эта деятельность, бесспорно, востребована и необходима в современных реалиях образовательного процесса.

Литература / References:

1. Ковалева, Т. М Профессия «тьютор» / Т.М. Ковалева [и др.]. - М.- Тверь: «СФК-офис». – 246 с.
2. Максимов, В.Г. Профессиональная ориентация школьников / В.Г. Максимов. - Чебоксары: 1988. - 301 с.
3. Смирнова-Забелина Е.А. Формирование индикаторов компетенций основной профессиональной образовательной программы высшего образования / Е.А. Смирнова-Забелина // Пути совершенствования организационной и учебно-методической работы вуза в условиях пандемии: Опыт и перспективы материалы межрегиональной учебно-методической конференции преподавателей высшей школы. Отв. редактор С.Н. Киселев. - Хабаровск: издательство Дальневосточный государственный медицинский университет, 2023 - С. 168-173.



**ПРИБЛИЖЕНИЕ СТУДЕНТОВ-МЕДИКОВ К
ЭТИКО-ПРАВОВОЙ КУЛЬТУРЕ В ВЫСШЕЙ ШКОЛЕ:
ПРОБЛЕМЫ И ПЕРСПЕКТИВЫ**

Совостюк Т.А., Гутырчик А. А., Бакун Е. П.

Деканат стоматологического факультета

Учреждение образования «Белорусский государственный медицинский университет», Республика Беларусь, г. Минск

Аннотация. В современных реалиях особенно важно уделять внимание этико-правовой культуре студентов-медиков в высшей школе. Молодежь является той группой общества, которая вовлечена во все без исключения социальные процессы. В нашей республике молодежь составляет почти четверть населения и является существенной частью трудового потенциала страны.

Ключевые слова: этико-правовая культура, молодежная политика, студенческий совет, республиканский молодежный совет, высшая медицинская школа.

**INVOLVEMENT OF MEDICAL STUDENTS TO
ETHICAL AND LEGAL CULTURE IN HIGHER SCHOOL:
PROBLEMS AND PROSPECTS**

Sovostyuk T. A., Gutyrchik A. A., Bakun E. P.

Dean's Office of the Faculty of Dentistry

Belarusian State Medical University, Republic of Belarus, Minsk

Abstract. In modern realities, it is especially important to pay attention to the ethical and legal culture of medical students in higher education. Youth is that group of society that is involved in all social processes without exception. In our republic, young people make up almost a quarter of the population and are a significant part of the country's labor potential.



Keywords: ethical and legal culture, youth policy, student council, republican youth council, higher medical school.

Одна из тенденций развития современного образования – неотделимость обучения от воспитания. Характерными чертами такого образования являются гуманитаризация, призванная формировать духовность, культуру, целостное развитие всех сторон личности, а также национальная направленность, обеспечивающая сочетание образования с историей и народными традициями, сохранение и обогащение национальных ценностей. К одной из основных тенденций развития образования в мире можно отнести ориентацию на личность обучающегося в целях наиболее полного раскрытия его способностей и удовлетворения его образовательных потребностей. Гуманизация проявляется в переносе акцента с педагогической деятельности на продуктивную учебно-познавательную и иную деятельность обучающегося. В связи с этим наблюдается переход от преимущественно информативных форм обучения к проблемному, исследовательскому и проектному обучению через использование резервов самостоятельной работы, созданию условий для самоутверждения, самореализации и самоопределения личности.

Система образования рассматривается не как бизнес-среда, а как институт социализации молодежи, обеспечивающий обучение и воспитание личности, формирующий ее мировоззрение и широкую эрудицию. На VI Всебелорусском народном собрании отмечалось, что ценности молодежи, ее взгляды, интересы и устремления оказывают существенное влияние на общество и протекающие в нем процессы. В республике сложилась система воспитания обучающихся, которая реализуется в рамках образовательного процесса и является его важной частью. Воспитательная работа осуществляется в соответствии с Кодексом Республики Беларусь об образовании,



Международная междисциплинарная научно-практическая конференция
**ПЕДАГОГИКА И МЕДИЦИНА В ВОСПИТАТЕЛЬНОМ ПРОСТРАНСТВЕ:
ПРОБЛЕМЫ, ВОЗМОЖНОСТИ И ПЕРСПЕКТИВЫ**

к 135- летию со дня рождения А. С. Макаренко



утверждаемыми Министерством образования программами, Стратегией развития государственной молодежной политики Республики Беларусь до 2030 года, в которой определены приоритеты развития государственной молодежной политики, соотносящиеся с основными сферами жизнедеятельности молодежи.

В учреждении образования «Белорусский государственный медицинский университет» проводятся совместные мероприятия с Республиканским молодежным советом Министерства здравоохранения Республики Беларусь и студенческими советами. В соответствии с Государственной программой «Образование и молодежная политика» на 2021 - 2025 годы, утвержденной Постановлением Совета Министров Республики Беларусь 29 января 2021 г. N 57 и ее реализации проводятся мероприятия, направленные на героико-патриотическое и духовно-нравственное воспитание молодежи; развитие и поддержке молодежных общественных организаций (объединений), субкультур и движений; формированию здорового образа жизни в рамках; воспитательной работы с учащейся, студенческой и работающей молодежью.

Так на примере студенческого совета стоматологического факультета при поддержке и координации Республиканского молодежного совета при Министерстве здравоохранения Республики Беларусь проводятся мероприятия, направленные на формирование активной гражданской позиции студентов, содействие развитию их социальной зрелости, самостоятельности, способности к самоорганизации, саморазвитию, а также в решении образовательных, социально-бытовых и иных вопросов, затрагивающих их интересы. Работа студенческого совета стоматологического факультета проводится в разных направлениях, а именно:

- *организационное* (участие в работе по формированию студенческого актива факультета, организация его обучения и оценка качества работы; привлечение студентов первого курса к активному участию с работе Совета



Международная междисциплинарная научно-практическая конференция
**ПЕДАГОГИКА И МЕДИЦИНА В ВОСПИТАТЕЛЬНОМ ПРОСТРАНСТВЕ:
ПРОБЛЕМЫ, ВОЗМОЖНОСТИ И ПЕРСПЕКТИВЫ**

к 135- летию со дня рождения А. С. Макаренко



студенческого самоуправления стоматологического факультета; проведение встречи председателя со студентами первого курса; организация и проведение интеллектуальных квизов, викторин и конкурсов на медико-стоматологическую тематику; участие в организации и проведении туристических студенческих слётов, экскурсионных поездок по территории Республики Беларусь);

- *гражданско-патриотическое* (участие в мероприятиях посвященных государственным праздникам и памятным датам; посещение студентами всех курсов Минского гетто; помощь в организации и проведении выставки «Биоэтика глазами студентов» к Международному дню биоэтики; формирование поискового отряда для участия в исследовательской работе для музея БГМУ; организация и проведение конкурса стикерпаков стоматологического факультета; запись поздравительных видеороликов ко Дню Матери и Дню Отца; участие в значимых городских и республиканских мероприятиях и акциях; формирование волонтерских отрядов на факультете);

- *академическое* (изучение академической успеваемости студентов методом мониторинга и ходатайство о поощрение студентов с отличной академической успеваемостью; создание и проведение совместно с кафедрой морфологии человека Олимпиады по клинической анатомии головы и шеи; организация и проведение интеллектуальных игр по мотивам «Что? Где? Когда?»; организация и проведение литературных вечеров; помощь в организации посещений студентами 1 курса научно-исследовательской части УО БГМУ; запись и публикация видеороликов, по привлечению студентов в научную деятельность; участие в круглом столе «Биоэтика глазами студентов»);

- *культурно-массовое* (выпуск студенческой газеты стоматологического факультета «DENTtime»; запись и публикация видеороликов, освещающих



Международная междисциплинарная научно-практическая конференция
**ПЕДАГОГИКА И МЕДИЦИНА В ВОСПИТАТЕЛЬНОМ ПРОСТРАНСТВЕ:
ПРОБЛЕМЫ, ВОЗМОЖНОСТИ И ПЕРСПЕКТИВЫ**

к 135- летию со дня рождения А. С. Макаренко



сферы деятельности БГМУ, видеороликов гражданско-патриотического направления, видеопоздравлений; организация и проведение кино-встреч на медицинскую, патриотическую, духовно-нравственную тематику; организация и проведение выставки творческих работ из вторичных материалов «Новая жизнь»);

- *физкультурно-оздоровительное* (организация и проведение физкультурно-оздоровительной и спортивно-массовой работы на факультете; организация и поддержка команды студентов «Неделя Первокурсника»; организация и проведение массового катания в поддержку республиканской антитабачной акции к международному дню некурения).

Молодежь как социально-демографическая группа включает в себя людей в возрасте от 16 до 31 года и как правило именно на эти годы приходятся главные «социодемографические» события в жизни человека: получение среднего и высшего образования, выбор и получение профессии, начало трудовой деятельности, вступление в брак, рождение детей. Вызовы современного миропорядка подразумевают уделение особого внимания молодежной политике, роль молодежи в развитии общества всегда значима. Опыт последних десятилетий доказывает, что политических и экономических успехов добиваются именно те общественные модели, которые уделяют повышенное внимание молодежи. Молодые медики – не исключение, профессия врача предъявляет не только определенные требования к его личности, но и в некотором смысле определяет личностные стратегии и картину мира в его дальнейшей профессиональной деятельности [1].



Нами был проведен анкетный опрос с использованием гугл-формы в феврале 2023 года среди студентов стоматологического факультета учреждения

213 ответов



Рис. 1 – Распределение респондентов по полу.

образования «Белорусский государственный медицинский университет» для изучения представления студентов об этико-правовой культуре, а также предложить меры по повышению заинтересованности среди студентов-медиков в изучении этико-правовых вопросов. В ходе исследования было изучено представление студентов стоматологического факультета учреждения образования «Белорусский государственный медицинский университет» об информации, относящейся к этико-правовым вопросам. Было опрошено 213 студентов учреждения образования «Белорусский государственный медицинский университет», 80,8% лица женского пола, 19,2% лица мужского пола.

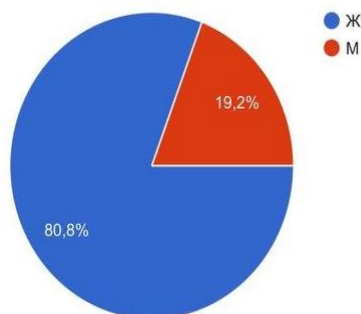

Рис. 2 – Распределение респондентов по возрасту.

Стоит отметить, что по результатам опроса 28,6% студентов активно принимают участие в мероприятиях по этико-правовому воспитанию студентов-медиков, также 16,9% ответили, что собираются принять участие в подобных мероприятиях, а 54,5% воздержались от ответа.

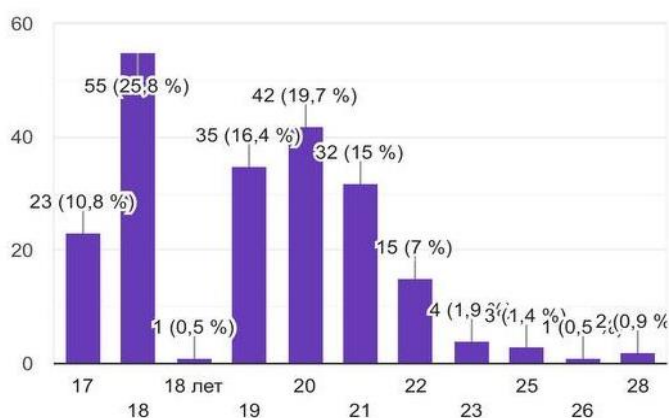

Рис. 3 – Результаты анкетирования.

При этом на вопрос «Считаете ли Вы, этико-правовое воспитание студентов-медиков важным аспектом учебного процесса?» 73,2% респондентов

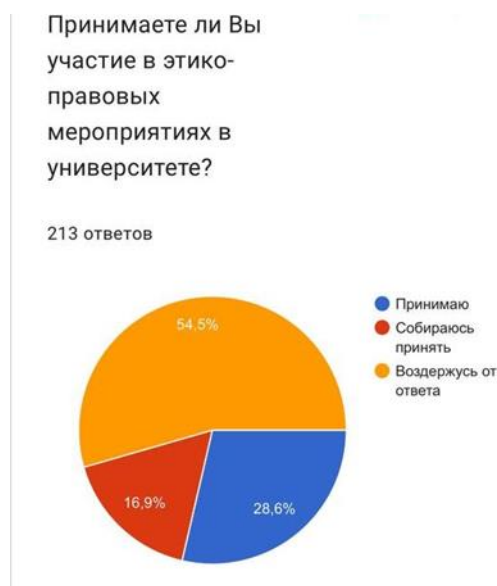

Международная междисциплинарная научно-практическая конференция
**ПЕДАГОГИКА И МЕДИЦИНА В ВОСПИТАТЕЛЬНОМ ПРОСТРАНСТВЕ:
ПРОБЛЕМЫ, ВОЗМОЖНОСТИ И ПЕРСПЕКТИВЫ**

к 135- летию со дня рождения А. С. Макаренко



ответили положительно, а 9,9 % – отрицательно, воздержались от ответа 16,9 %.



Рис. 4 – Результаты анкетирования

Важно отметить, что большая часть студентов отмечает существенный вклад в этико-правовое воспитание студентов возможность их работы в органах студенческого самоуправления, общественных объединениях и консультативно-совещательных органах, существующих в Республике Беларусь. На вопрос «Знаете ли Вы, о консультативно-совещательных органах при Министерстве по здравоохранению Республики Беларусь?» 39% респондентов ответили положительно, 48,8% – не знают, 12,2% - воздержались от ответа.

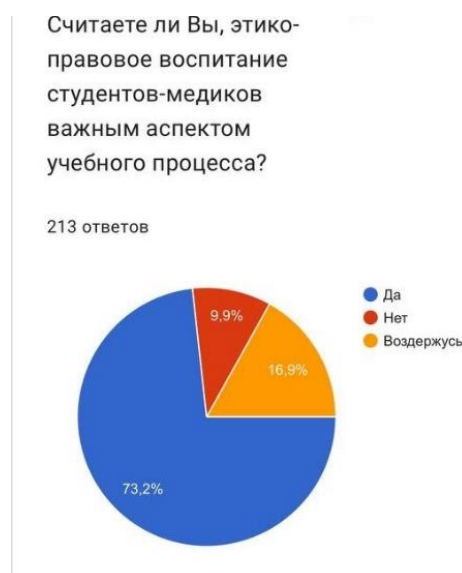

Международная междисциплинарная научно-практическая конференция
**ПЕДАГОГИКА И МЕДИЦИНА В ВОСПИТАТЕЛЬНОМ ПРОСТРАНСТВЕ:
ПРОБЛЕМЫ, ВОЗМОЖНОСТИ И ПЕРСПЕКТИВЫ**

к 135- летию со дня рождения А. С. Макаренко



В свою очередь, на вопрос «Знаете ли Вы о деятельности студенческого самоуправления на вашем факультете?» 68,1% респондентов ответило положительно, а 23% – не знают, воздержались от ответа 8,9%.

На вопрос, касающийся повышения осведомленности студентов о государственной молодежной политике, реализуемой в Республике Беларусь большая часть респондентов ответила положительно 73,2%.



Рис. 5 – Результаты анкетирования

Согласно результатам опроса, студенты-медики поддерживают необходимость повышения осведомленности студентов о реализации государственной молодежной политики Республики Беларусь.



Рис. 6 – Результаты анкетирования

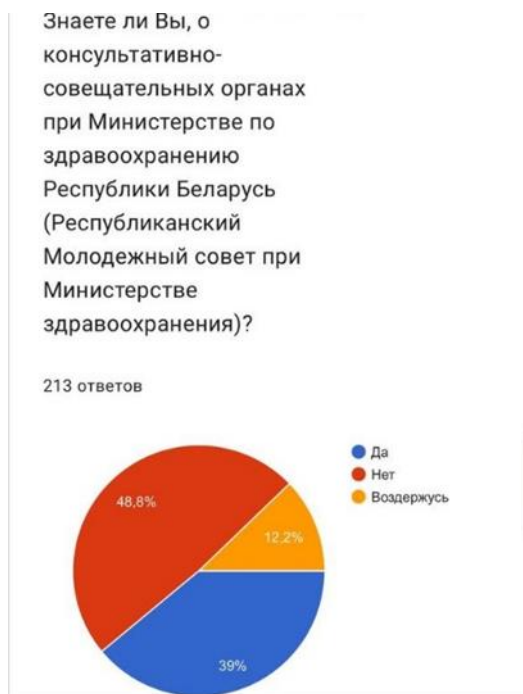
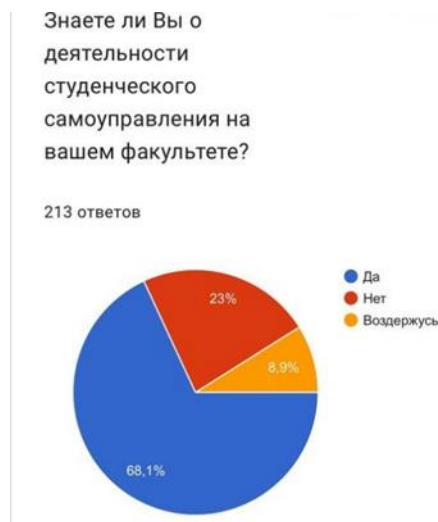

Таким образом, мы полагаем, что в связи с недостаточным пониманием среди студентов-медиков деятельности, проводимой консультативно совещательными органами, студенческими советами и общественными объединениями, необходимо:

- повысить информированность студентов посредством организации диалоговых площадок, семинаров, лекций с участием представителей вышеуказанных структур;
- учебно-воспитательная деятельность медицинского университета должна быть направлена на развитие профессионально-личностной позиции будущего врача как системы его ценностно-смысловых отношений к обществу, самому себе и своей деятельности [2].

Литература / References:

1. Гарески, И.В. Профессионально-социальная культура как нравственная основа деятельности врача [Электронный ресурс]: Научный журнал «Личность в меняющемся мире: здоровье, адаптация, развитие». Режим доступа: <https://cyberleninka.ru/article/n/professionalno-sotsialnaya-kultura-kak-nravstvennaya-osnova-deyatelnosti-vracha/viewer>. Дата обращения: 27.09.2023.
2. Совостюк, Т.А. Ценностные ориентации студентов в



образовательном пространстве медицинского вуза: перспективы развития / Т.А. Совостюк // Сборник научных трудов Академии последипломного образования. – Минск: АПО. – 2017. – С. 357.

ВОЛОНТЕРСТВО ВО ВНЕАУДИТОРНОЙ ДЕЯТЕЛЬНОСТИ СТУДЕНТОВ МЕДИЦИНСКОГО ВУЗА

Соколовский М. В., Пирожкова А. Д.

*Кафедра общественного здоровья, организации и экономики здравоохранения
имени профессора А.Д. Ткачева*

*ФГБОУ ВО «Кемеровский государственный медицинский университет»
Минздрава России, Россия, г. Кемерово*

Аннотация. Волонтерская деятельность становится неотъемлемой частью облика современной молодежи и студенчества, пробуждает у участников высокую активность в любой сфере деятельности и собственную социальную значимость. В статье обосновывается необходимость участия студентов в добровольческом движении в рамках внеаудиторной деятельности во время обучения в вузе, рассматривается возможность реализации и развития потенциала студентов-медиков, участвующих в волонтерском движении, а также анализируется деятельность Всероссийского общественного движения «Волонтеры-медики» на базе Кемеровского государственного медицинского университета.

Ключевые слова: волонтерская деятельность, общественное движение, внеаудиторная деятельность, студенты, медицинский вуз, волонтеры-медики, молодежь.



VOLUNTEERING IN EXTRACURRICULAR ACTIVITIES OF MEDICAL STUDENTS

Sokolovsky M. V., Pirozhkova A. D.

*Professor A. D. Tkachev Department of Public Health,
Organization and Economics of Healthcare
Kemerovo State Medical University, Russia, Kemerovo*

Abstract. Volunteering is becoming an integral part of the image of modern youth and students, awakens in participants high activity in any field of activity and their own social significance. The article substantiates the need for students to participate in the volunteer movement as part of extracurricular activities during their studies at the university, considers the possibility of realizing and developing the potential of medical students participating in the volunteer movement, and also analyzes the activities of the All-Russian public movement «Medical Volunteers» on the basis of Kemerovo State Medical University.

Keywords: volunteering, social movement, extracurricular activities, students, medical school, medical volunteers, youth.

Введение

Внеаудиторная деятельность студентов в настоящее время приобретает разнообразные виды и формы. Внеаудиторная деятельность студентов включает учебную часть в ходе самостоятельной подготовки к занятиям и выполнению заданий, а также внеучебную составляющую, как одну из форм организации свободного времени, основанной на принципах выбора, самообразования, добровольности. Отдельные виды внеучебной деятельности, как например волонтерство, способны влиять на динамику профессионального становления студентов.

Целью исследования является анализ внеаудиторной внеучебной деятельности студентов (на примере организации работы Всероссийского



общественного движения «Волонтеры-медики» на базе Кемеровского государственного медицинского университета) и определение роли волонтерства в профессиональном становлении студентов медицинского вуза.

Объекты и методы исследования

Объектом исследования является внеаудиторная внеучебная деятельность студентов в части организации работы Всероссийского общественного движения «Волонтеры-медики» на базе Кемеровского государственного медицинского университета. Для реализации поставленных целей применялись общепринятые методы сбора, обработки и анализа информации, общей и специальной литературы. В ходе исследования использовались общенаучные методы: анализ и обобщение.

Результаты и их обсуждение

Для организации внеаудиторной внеучебной деятельности студентов и полной реализации научного, творческого и спортивного потенциала в Кемеровском государственном медицинском университете Минздрава России созданы необходимые условия. Среди общественных объединений и организаций, созданных на базе Кемеровского государственного медицинского университета можно выделить студенческий клуб, штаб студенческих отрядов (медицинские и педагогические отряды), волонтеров медиков, студенческий корпус спасателей, спортивный клуб, студенческое научное сообщество, тьюторское движение и ряд других [1].

Всероссийское общественное движение «Волонтеры-медики» основано в 2013 году активистами проекта «Волонтеры Склифа». Сегодня Всероссийское общественное движение «Волонтеры-медики» одна из крупнейших добровольческих организаций в сфере здравоохранения в Европе.

Сегодня в России существует 89 региональных отделений ВОД «Волонтеры-медики», объединяющих свыше 133 тысяч человек. Ежегодно 4



Международная междисциплинарная научно-практическая конференция
**ПЕДАГОГИКА И МЕДИЦИНА В ВОСПИТАТЕЛЬНОМ ПРОСТРАНСТВЕ:
ПРОБЛЕМЫ, ВОЗМОЖНОСТИ И ПЕРСПЕКТИВЫ**

к 135- летию со дня рождения А. С. Макаренко



миллиона граждан получают помощь и поддержку от волонтеров-медиков. Основными задачами движения являются развитие добровольчества в сфере здравоохранения, широкое медицинское просвещение населения, повышение престижа медицинских профессий, формирование кадрового потенциала для отрасли здравоохранения, воспитание патриотического самосознания и активной гражданской позиции у россиян.

Всероссийское общественное движение «Волонтеры-медики» в Кемеровской области – Кузбассе осуществляет свою деятельность на базе Кемеровского государственного медицинского университета с 2018 года.

Волонтеры-медики оказывают помощь персоналу медицинских учреждений, сопровождают спортивные и массовые мероприятия, повышают уровень медицинской грамотности населения, занимаются профилактикой социально значимых заболеваний, содействуют развитию донорства крови и популяризации здорового образа жизни, ведут профориентационную работу среди школьников. В Кузбассе существует 6 местных отделений, которые расположены в медицинских колледжах ряда городов: Кемерово, Ленинск-Кузнецкого, Анжеро-Судженска, Прокопьевска, Белово, Новокузнецка [2].

Движение «Волонтеры-медики» на базе Кемеровского государственного медицинского университета имеет следующие направления деятельности:

1. Санитарно-профилактическое просвещение. Волонтеры участвуют в реализации таких федеральных программ, как «Онкопатруль», «Оберегая сердца», «Здоровье суставов в надежных руках», «Вместе против ВИЧ» и др. В рамках акций в 2022 году добровольцы провели 10 крупных мероприятий с общим охватом 1350 человек. В октябре 2023 года волонтеры уже реализовали мероприятия в рамках акции «Оберегая сердца»: вышли с лекциями, интерактивными играми и мастер-классами в немедицинские вузы г. Кемерово, провели совместно с ГБУЗ «Кузбасский центр общественного здоровья и



медицинской профилактики» на базе торгового центра «Я» проверку здоровья для более чем 80 жителей города, а также ряд мероприятий для школьников.

2. Волонтерская помощь медицинским организациям. Волонтеры-медики сотрудничают с больницами и поликлиниками Кемеровской области-Кузбасса, где оказывают помощь в ведении документации, приеме пациентов и пр. Ежемесячно волонтеры помогают минимум в 5-6 медицинских организациях региона, отработывая при этом более 100 часов.

3. Здоровый образ жизни. В рамках деятельности этого направления волонтеры проводят мероприятия по популяризации здорового образа жизни среди населения нашего региона. Например, ежегодно в рамках Всероссийской акции «Будь здоров!» добровольцы проводят массовые зарядки в вузах и школах г. Кемерово, «Дни здоровья» на базе КемГМУ Минздрава России, «Уроки здоровья» для школьников. Так, например, 8 апреля 2023 года волонтеры-медики организовали на базе Кемеровского государственного медицинского университета «День здоровья» для учащихся школ, вузов и ссузов г. Кемерово. В мероприятии приняли участие более 80 школьников и студентов. Также в рамках этого направления открыты Штабы Здоровья на базе КемГУ, в пгт. Яшкино, в г. Юрга. Штабы Здоровья открываются на базе немедицинских учебных заведений, организаций с целью вовлечения в ведение здорового образа жизни жителей Кемеровской области различных возрастов и профессий.

4. Обучение первой помощи и сопровождение массовых мероприятий. Волонтеры-медики дежурят на массовых мероприятиях для оказания первой помощи. Ежегодно волонтеры сопровождают игры «Школьной волейбольной лиги Кузбасса», где следят за ходом игр и готовы в случае необходимости оказать первую помощь. Также в июле 2022 года добровольцы приняли участие в волонтерском сопровождении этапа чемпионата России по пляжному



волейболу в бухте «Ассоль» (г. Белово). Не обошлись без участия волонтеров-медиков и II зимние Международные спортивные Игры «Дети Азии», проходившие в Кузбассе с 23 февраля по 2 марта 2023 года. Волонтеры Кемеровского регионального отделения не только сопровождали все игры и команды участников на протяжении более чем 1 недели, но также помогали и с обработкой входящих звонков в колл-центре. На постоянной основе добровольцы обучают первой помощи студентов КемГМУ Минздрава России, проводят мастер-классы для школьников и студентов других вузов и ссузов.

5. Профориентационная работа со школьниками. В первую очередь, работа по данному направлению заключается в создании школьных отрядов в городах Кузбасса, что помогает вовлечь как можно больше школьников в работу движения, а также является отличной возможностью для учащихся заработать волонтерские часы, что при поступлении в вуз даёт дополнительные баллы. Ежегодно волонтеры-медики принимают участие в проведении Дня открытых дверей в КемГМУ Минздрава России. Так, например, 28 октября 2023 года добровольцы представили для школьников интерактивную площадку «Оказание первой помощи», провели мастер-класс по сердечно-легочной реанимации, а также сопровождали школьников на базе университета в течение всего мероприятия. Также в рамках деятельности ВОД «Волонтеры-медики» в октябре 2023 года на территории всей страны реализовывался проект «Месяц здорового питания». В рамках этого проекта волонтеры выходили в школы г. Кемерово, где рассказывали школьникам разных возрастов об основах рационального питания, проводили игры и квизы. В течение месяца удалось охватить более 70 учащихся.

6. Популяризация кадрового донорства. Ежегодно на базе КемГМУ проходит День донора, когда сотрудники Службы крови приезжают в университет, где студенты могут стать донорами. Волонтеры-медики



принимают активное участие в данном мероприятии. Добровольцы сами сдают кровь, показывая таким образом пример своим однокурсникам, а также помогают медицинским работникам в приглашении студентов и сотрудников вуза на донацию, координируют потоки людей, оказывают первую помощь в случае необходимости. Ежегодно волонтеры принимают участие в выездных днях донора и акциях для жителей г. Кемерово, проводят экскурсии в Кузбасский Центр Крови. Помимо этого, добровольцы нашего регионального отделения рассказывают о донорстве костного мозга, проводят мероприятия в данном направлении совместно с сотрудниками Службы крови и Сибирского регистра доноров костного мозга.

7. Специальные проекты. Волонтеры-медики принимают участие в различных проектах. В Кемеровском региональном отделении активно ведётся работа по реализации таких специальных проектов, как «#ДоброВСело» и «Стоматологическое здоровье России». В рамках проекта «#ДоброВСело» волонтеры-медики ежегодно с апреля по октябрь принимают участие в медицинских и немедицинских выездах в ФАПы нашего региона. Так, в 2023 году состоялось 17 выездов более чем в 10 муниципальных территорий Кузбасса. В рамках проекта «Стоматологическое здоровье России» волонтеры-медики, студенты стоматологического и других факультетов КемГМУ Минздрава России проводят лекции, семинары, квизы по профилактике стоматологических заболеваний, по правильному уходу за зубами и полостью рта для населения нашего региона.

Заключение

Волонтерское движение студентов представляет собой форму проявления социальной активности в молодежной среде. Системная основа волонтерского движения, организация и активное участие в волонтерских мероприятиях и акциях способствует развитию у молодежи необходимых лидерских качеств,



самоорганизации своей деятельности, повышается круг интересов волонтера, его организаторские и творческие способности. Каждый волонтер чувствует свою значимость, а высокая мотивация, способствует повышению эффективности осуществляемой деятельности. Кроме того, характер волонтерской деятельности студентов-медиков Кемеровского государственного медицинского университета направлена на совершенствование будущих профессиональных качеств.

Литература / References:

1. Общественные объединения и организации Кемеровского государственного медицинского университета. Официальный сайт Кемеровского государственного медицинского университета. [Электронный ресурс]. URL: <https://kemsmu.ru/socpolicy/obshchestvennye-organizatsii/> (Дата обращения: 13.10.2023).
2. Волонтеры медики. Официальный сайт Кемеровского государственного медицинского университета. [Электронный ресурс]. URL: <https://kemsmu.ru/socpolicy/obshchestvennye-organizatsii/volontery-mediki/volonteri-medik.php> (Дата обращения: 15.10.2023).

ДИАГНОСТИКА УРОВНЯ СФОРМИРОВАННОСТИ ПАТРИОТИЗМА И ГРАЖДАНСТВЕННОСТИ В СТУДЕНЧЕСКОЙ СРЕДЕ

Стукалова А. С.

Кафедра физики, математики и информатики

ФГБОУ ВО «Дальневосточный государственный медицинский университет»

Минздрава России, Россия, г. Хабаровск

Аннотация. Гражданское и патриотическое воспитание студентов рассматривается как неотъемлемая часть воспитательного пространства вуза. Представлены результаты анкетирования студентов, целью которого являлась



диагностика уровня сформированности их патриотических убеждений и гражданской осознанности. Формирование гражданской активности и патриотического самосознания молодежи требует непрерывного внимания со стороны педагогического коллектива.

Ключевые слова: гражданственность, патриотизм, гражданско-патриотическое воспитание студентов.

DIAGNOSTICS OF THE LEVEL OF FORMATION OF PATRIOTISM AND CITIZENSHIP IN THE STUDENT ENVIRONMENT

Stukalova A. S.

*Department of Physics, Mathematics and Informatics
Far Eastern State Medical University, Russia, Khabarovsk*

Abstract. Civil and patriotic education of students is considered as an integral part of the educational space of the university. The results of a survey of students are presented, the purpose of which was to diagnose the level of formation of their patriotic beliefs and civic awareness. The formation of civic engagement and patriotic self-awareness of young people requires continuous attention from the teaching staff.

Keywords: citizenship, patriotism, civil and patriotic education of students.

Гражданско-патриотическое воспитание студентов всегда являлось неотъемлемой составляющей учебно-воспитательного процесса в системе высшего образования. Роль и значение гражданственности и патриотических нравственных ценностей подчеркивают ряд исследователей [7, с. 81, 8, с. 3]. Активная жизненная позиция молодежи, высокие морально-психологические качества, осознанность своей гражданской и патриотической позиции



находятся в фокусе внимания государства и служат точкой опоры для его успешного существования и развития.

Современная социокультурная обстановка в России требует от граждан адекватного понимания и восприятия общественно значимых событий, принятия ответственности за судьбу своей страны, поддержки и сплоченности для соблюдения и сохранения ее интересов и ценностей. Влияние процессов глобализации на общую систему культурно-нравственных ориентиров в последнее время не может не тревожить в разрезе сохранения духовного капитала российского народа, его культурной идентичности, базовых национальных приоритетов. Общекультурная и профессиональная компетентность плотно коррелирует с ответственностью перед собой, обществом и государством в базовых требованиях федеральных государственных стандартов для высшего образования [10, с. 7]: владение обучающимися системным подходом и способностью анализировать действия, участвовать в процессах межкультурного взаимодействия и обеспечивать устойчивое развитие общества в становлении как профессиональной, так и гражданской позиции.

Патриотизм и гражданственность, являясь формами связи между человеком, социумом и государством и имеющие определенную содержательную преемственность, по своей сути не являются синонимами.

Изучая содержание понятия «патриотизм», авторы [2, с. 1] отмечают, что для целостной характеристики необходимо учитывать три аспекта: историко-философский, социально-педагогический и психолого-педагогический.

В историко-философском аспекте патриотизм рассматривается как общественно историческое явление, обусловленное социальными, политическими, экономическими и этнокультурными характеристиками данного общества, как нравственный принцип готовности служить интересам



своей страны, преданность ей и гордость за ее прошлое, горечи и сожаления в ее неудачах, любовь к государству и стремление его защищать.

В социально-педагогическом разрезе патриотизм воспринимается как единство человеческого рода, общность исторических судеб в пределах одной страны, некая потребность возвышения над социальной и этнической разобщенностью людей.

В психолого-педагогических трудах патриотизм понимается как морально нравственное качество личности человека, выражающийся в знании, принятии и уважении традиций, народной памяти, национально культурных достижений, гордости за свою Родину и бережному отношению к ней.

Таким образом патриотизм можно определить как ценностное отношение человека к своему Отечеству и малой родине, характеризующееся привязанностью, причастностью к истории и культуре своего народа, осознанием своей ответственности и потребностью сохранять традиционные для своей страны духовные, нравственные, семейные и культурные ценности.

В педагогической литературе [1, с. 31, 3, с. 133] гражданственность трактуется как интегративное качество личности, имеющей достаточный уровень политической сознательности и культуры, усвоившей правовые знания и обязанности, активно включенной в систему ответственной зависимости и нравственного выбора в условиях общественных отношений.

По отношению к молодежи гражданственность включает в себя деятельностную позицию к стране, добросовестное отношение к обязанностям гражданина России, готовность к участию в общественной жизни государства, умение ориентироваться в современной политической и правовой ситуации, отстаивать на практике свои убеждения.

Определяющую роль в воспитании общечеловеческих качеств, гражданских ценностей исследователи [4, с. 3] видят в образовательных



учреждениях. Формирование патриотизма и гражданственности через учебную и внеучебную деятельность у студентов тесно переплетается с деятельностью структурных подразделений, студенческого самоуправления, волонтерских и общественных организаций.

Критериями развитого чувства гражданственности у студентов являются, по мнению автора [9, с. 279], осведомленность в области социальной и политической сфер общества, гражданская активность и положительный опыт в гражданском поведении и деятельности в социуме. Анализ уровня сформированности когнитивных, аксиологических и деятельностных критериев позволяет организовать действенную и эффективную воспитательную работу в студенческой среде через расширение кругозора обучающихся, привлечения их к участию в мероприятиях патриотической направленности. Эмпирическими показателями данных критериев служат развитая ценностно-мотивационная сфера личности, знание основных положений базовых нормативных документов и законов, стремление к узнаванию истории и культурных традициях России и своего родного края, участие в волонтерской деятельности, памятных мероприятиях и акциях военно-исторической, краеведческой направленности.

В своем исследовании автор отмечает, что при достаточно высокой развитости ценностно-мотивационной и информационно-правовой сфер студенты не проявляют высокой инициативы в различных видах гражданской активности: собственно пассивны при проведении мероприятий, включаются только при наличии внешнего стимулирования.

В работе [5, с. 5] указывается ряд компонентов в содержании гражданско-патриотического воспитания молодежи: культурно-исторический (ознакомление с культурными достижениями и основными историческими вехами государства, формирование чувства сопричастности к наследию



страны), военно-исторический (изучение главных этапов борьбы за независимость и свободу российского народа, осмысление роли таких качеств как самопожертвование, мужество, храбрость в становлении суверенного государства), духовно-нравственный (воспитание чувства долга и ответственности перед семьей, обществом, добросовестное отношение к труду и профессиональным обязанностям, толерантное отношение к различным религиям и конфессиям), правовой (информирование об основных законах государства и конституционных правах и обязанностях человека, живущего в нем), физический (развитие психической устойчивости и физического здоровья для выполнения основных обязательств по отношению к государству, воспитание осознанной потребности в здоровом образе собственной жизни).

Реализацию задач гражданско-патриотического воспитания автор [6, с. 73] видит через выполнение таких целей как изучение студентами приоритетных ценностей в духовно-нравственном развитии личности, обогащение их эмоциональной сферы, систематическое накопление и концентрация опыта, направленного на благо общества и государства.

В организационно-методическом плане в вузе решение вопросов гражданско-патриотического воспитания возможны через средства военной и общефизической подготовки, на примере изучения гуманитарных и технических дисциплин с акцентированием роли отечественных ученых и исследователей, ресурсами музейной деятельности, волонтерских и общественных движений, во время организации творческих и массовых мероприятий, посвященных памятным датам и событиям в истории страны.

Объектом исследования статьи представлено гражданско-патриотическое воспитание студентов, обучающихся в медицинском университете в условиях современной общественно-культурной обстановки в России. Диагностика уровня сформированности патриотических чувств и гражданского



самосознания в студенческой среде с последующим анализом полученных результатов является целью данного исследования.

Теоретическим методом настоящей работы выступил анализ научной, методической литературы по теме педагогических, психологических, культурных, социальных условий гражданско-патриотического воспитания молодежи. Эмпирическим материалом явились данные анкетирования студентов второго курса ДВГМУ педиатрического факультета (31 человек). Анкета состояла из 10 вопросов, часть из них предполагали собственное мнение респондентов, им было предложено вписать свои варианты ответов. Основной материал анкеты составили вопросы, отражающие личностное отношение опрашиваемых к понятиям патриотизма, гражданственности, державности.

Респондентам был предложен вопрос «Что такое, с Вашей точки зрения, патриотизм?», ответами выступили такие тезисы, которые позволили считать, что в основном студенты понимают нравственную сущность и социальное значение данного понятия (любовь и верность к Родине, преданность ей – 76%, гордость и уважение к своей стране, ее истории и традициям – 8%, защита своей родины, готовность отдать за нее жизнь – 7%, готовность отстаивать интересы и права своей Родины – 9%).

Основное отличие гражданственности от патриотизма обучающиеся указали как разницу в трактовке терминов (гражданственность – это соблюдение правил и законов государства, а патриотизм – проявление любви к государству – 35%, гражданственность – это правовой термин, а патриотизм – нравственное понятие – 20%). Определенная доля ответов пришлась на сравнение их степени охвата населения: гражданственность – это общее чувство, позиция для всех жителей страны, а патриотизм – личностное качество



Международная междисциплинарная научно-практическая конференция
**ПЕДАГОГИКА И МЕДИЦИНА В ВОСПИТАТЕЛЬНОМ ПРОСТРАНСТВЕ:
ПРОБЛЕМЫ, ВОЗМОЖНОСТИ И ПЕРСПЕКТИВЫ**

к 135- летию со дня рождения А. С. Макаренко



человека – 32%. Присутствовали ответы, отрицающие связь между данными понятиями (гражданственность не предполагает патриотизм – 13%).

При перечислении личностных качеств, присущих, на взгляд респондента, патриоту своей страны, ребята указывали такие черты как преданность (17%), ответственность (12%), мужество (8%), осознанность (10%), гордость за свою страну (8%), поддержка и чувство долга (9%), любовь и уважение к стране (16%), гуманизм (3%), готовность защищать Родину (6%), желание чтить традиции (8%), жить без неприязни к Родине (3%).

Роль в становлении своей гражданской позиции обучающиеся в большинстве своем отдавали семье (62%), часть ответов содержали указания на школьные (24%) и внеучебные организации (3%), социальные сети (8%), политических публичных деятелей (3%).

В качестве примеров настоящих патриотов своей страны студентами были приведены исторические личности в области военного дела (Жуков Г.К., Суворов А.В., Кутузов М.И., Буденный С.М. и т.д.) – 42%, политические деятели современной России (Путин В.В., Жириновский В.В.) – 25%, советского периода (Сталин И.В., Ленин В.И.) – 21%, царской России (Екатерина II, Петр I, Александр III) – 12%.

На вопрос «В каких мероприятиях патриотического характера Вы участвовали ранее?» опрошиваемые указали шествие в Бессмертном полку (21%), выступления на праздничных мероприятиях и концертах, посвященных ВОВ (8%), мероприятия в помощь ветеранам и детей из детских домов (6%), занятия в профильных патриотических сменах в школьных лагерях отдыха (3%). Большая часть респондентов отметила, что не принимали участие в гражданско-патриотических событиях и акциях (62%).

Пункт анкеты «Следите ли Вы за современным политическими, экономическими событиями в нашей стране?» вызвал следующее



распределение ответов: да (14%), скорее да, чем нет (46%), скорее нет, чем да (32%), нет (8%).

Отвечая на вопрос, как можно было бы повысить интерес молодежи к патриотическому воспитанию, студенты признавались, что стоило бы организовывать выходы в исторические, военные музеи, экскурсии в исторически памятные места (64%), проводить тематические конференции и круглые столы (10%), встречаться с ветеранами (8%), доносить до молодежи актуальную и достоверную информацию (15%), отказаться практики от принудительного посещения патриотических мероприятий (3%).

На просьбу привести пример проявления адекватной гражданской (в том числе конституционной) позиции в жизни современного человека респонденты указали такие варианты ответов как обязательное соблюдение законов (27%), уплата необходимых налогов (18%), несение воинской службы (5%), голосование на выборах и референдумах (32%), активное участие в социально-значимых мероприятиях (18%)

Анализ ответов респондентов позволил определить уровень патриотического воспитания студентов данной группы как средний и выявил определенные проблемы и противоречия в понимании студентами сущности понятий патриотизма и гражданственности. С одной стороны, опрашиваемые осознают роль данных категорий в системе нравственных ориентиров личности, уважительно относятся к духовно-нравственному потенциалу, заложенному родителями, школой, имеют определенный кругозор, позволяющий выдвигать аргументированные суждения по данной проблематике. С другой стороны, студенты признают свою пассивную позицию, роль инертных наблюдателей в деятельностном аспекте гражданско-патриотической системы воспитания. Они не ориентированы на заботу об окружающих, умение быть полезным обществу,



при наличии внешних причин принимают участие в социальных акциях и мероприятиях, но не проявляют собственной инициативы.

Учет данных особенностей и корректировка их важны в решении общих вопросов гражданско-патриотического воспитания, в определении его содержания и методов. Формирование у молодежи активной гражданской позиции является одной из главных задач эффективного патриотического воспитания в высшем учебном заведении.

Литература / References:

1. Гаврилова Н. А. Феномен понятия «гражданственность»: понимание молодежью // Молодой ученый. 2015. № 11.1 (91.1). С. 30-32.

2. Ёлкин С. М., Косова А. А. О содержании понятий «Патриотизм» и «Патриотическое воспитание» // Вестник НовГУ. 2017. №1 (99). URL: <https://cyberleninka.ru/article/n/o-soderzhanii-ponyatiy-patriotizm-i-patrioticheskoe-vospitanie> (дата обращения: 29.10.2023).

3. Зауторова Э. В., Рейма О. Я. Патриотизм как социальное явление и интегративное качество личности // Пенитенциарная наука 2018 № 1 (41). С. 130-136.

4. Иванова Д. В, Константинова В. В. Организационно-педагогические условия гражданско-патриотического воспитания студентов вуза // Вестник Марийского государственного университета. 2019. №3 (35). URL: <https://cyberleninka.ru/article/n/organizatsionno-pedagogicheskie-usloviya-grazhdansko-patrioticheskogo-vospitaniya-studentov-vuza> (дата обращения: 29.10.2023).

5. Козловская Т. В. Педагогические условия гражданско-патриотического воспитания современных студентов: автореф. дис. ... канд. пед. наук. М, 2007.



6. Нефедова А.С. Патриотическое воспитание студентов в современном вузе // Ученые записки ЗабГУ. Серия: Педагогические науки. 2018. №5. С.71-75.

7. Рахматулина Б. Р. Воспитание гражданственности как актуальная социальная проблема современного общества // Вестник Адыгейского государственного университета. Серия 3: Педагогика и психология. 2019. №2 (238). С.81-85.

8. Самигуллина В. Г. Гражданско-патриотическое воспитание студентов в образовательной организации высшего образования // КПЖ. 2015. №4-1. URL: <https://cyberleninka.ru/article/n/grazhdansko-patrioticheskoe-vozpitanie-studentov-v-obrazovatelnoy-organizatsii-vysshego-obrazovaniya> (дата обращения: 29.10.2023).

9. Суменков И. А. Критерии сформированности патриотизма и гражданственности у студентов // Изв. Саратов. ун-та Нов. сер. Сер. Акмеология образования. Психология развития. 2019. №3. С. 278-283.

ИННОВАЦИОННЫЕ ПОДХОДЫ К ФОРМИРОВАНИЮ ЭТИКО-ПРАВОВЫХ ЗНАНИЙ КАК ФАКТОРА РАЗВИТИЯ СУБЪЕКТНОСТИ У СТУДЕНТОВ МЕДИЦИНСКИХ УНИВЕРСИТЕТОВ

Тананакина Т. П., Вайленко Д. С., Кризская С. С.

Кафедра физиологии

ФГБОУ ВО «Луганский государственный медицинский университет имени Святителя Луки» Минздрава России, Россия, ЛНР, г. Луганск

Аннотация. В данной статье рассмотрены основные проблемы формирования этико-правовых знаний, как фактора развития субъектности студентов медицинских университетов. В ходе исследования проблем формирования этико-правовых знаний студентов-медиков был разработан комплекс мер, предназначенных для внеаудиторной работы с обучающимися,



направленный на более детальную проработку вопросов профессиональной деонтологии и этики медицинского работника.

Ключевые слова: деонтология, этико-правовые знания, внеаудиторная работа, студенты медицинских университетов.

INNOVATIVE APPROACHES TO THE FORMATION OF ETHICAL AND LEGAL KNOWLEDGE AS A FACTOR IN THE DEVELOPMENT OF SUBJECTIVITY IN STUDENTS OF MEDICAL UNIVERSITIES

Tananakina T. P., Vailencko D. S., Krizskaya S. S.

Department of Physiology

St. Luke Lugansk State Medical University,

Lugansk People's Republic of the Russian Federation, Lugansk

Abstract. This article considers the main problems of ethical-legal knowledge formation as a factor in the development of medical university students' subjectivity. In the course of the study of the problems of formation of ethical and legal knowledge of medical students, a set of measures designed for extracurricular work with students, aimed at a more detailed elaboration of the issues of professional deontology and ethics of a medical worker was developed.

Keywords: deontology, ethical-legal knowledge, extracurricular activities, medical university students.

Введение

Врачебная специальность имеет свои весьма важные особенности, которые делают необходимым в современных условиях обсуждение морально-этических проблем. С учетом бурного развития высокотехнологичной медицины студентам-медикам необходимы сведения о современных аспектах ряда новых направлений в медицине с учетом правил и принципов биоэтики [1].



Акцентирование внимания на вопросах этики и деонтологии, которые есть в программах дисциплин, является важным этапом к формированию этико-правовых знаний [2,3] студентов медицинской специальности. традиционный подход к изучению (лекции, практические занятия), интерактивные и интегративные (ролевые игры, анализ спорных клинических ситуаций, дискуссионные занятия), но особое место в формировании и становлении базиса знаний об этико-правовых нормах поведения студентов-медиков занимает внеаудиторная работа [4].

Внеаудиторная работа помогает развивать профессиональные навыки учащихся путем применения методик симуляционного обучения [5], а также индивидуальной работы, к которой можно отнести знакомство с литературными и электронными источниками информации по темам научно-исследовательских работ. О высокой эффективности в процессе обучения заявили о себе консультационные занятия, видеолекции, вебинары, анкетирования и олимпиады, которые в условиях дистанционного обучения можно успешно проводить с использованием информационных и телекоммуникационных технологий и инноваций [6,7].

Подытожив вышесказанное, с уверенностью можно сказать, что поиск новых социально-инновационных подходов к формированию самоорганизации и развития субъектности участников образовательного процесса остаются актуальными.

Introduction

The medical specialty has its own important features, which make it necessary to discuss moral and ethical issues in modern conditions. Given the rapid development of high-tech medicine, medical students need information about modern aspects of a number of new directions in medicine, taking into account the rules and principles of bioethics [1].



Emphasizing the issues of ethics and deontology, which are in the programs of disciplines, is an important step to the formation of ethical and legal knowledge [2,3] of students of medical specialty. traditional approach to the study (lectures, practical classes), interactive and integrative (role-playing games, analysis of controversial clinical situations, discussion classes), but a special place in the formation and formation of the basis of knowledge about ethical and legal norms of behavior of medical students takes extracurricular work [4].

Extracurricular work helps to develop students' professional skills by applying the methods of simulation training [5], as well as individual work, which can include familiarization with literary and electronic sources of information on the topics of research works. Counseling sessions, video lectures, webinars, questionnaires and Olympiads, which in the conditions of distance learning can be successfully conducted using information and telecommunication technologies and innovations, have proved to be highly effective in the learning process [6].

To summarize the above, it is safe to say that the search for new socially innovative approaches to the formation of self-organization and development of subjectivity of participants of the educational process remains relevant.

Объекты и методы исследования

Несмотря на то, что вопросы этики и деонтологии входят в воспитательные и рабочие планы большинства дисциплин [7] всех медицинских факультетов, остается не до конца задействованным личностный потенциал обучающихся.

Объекты исследования: обучающиеся 1-6 курсов ФГБОУ ВО ЛГМУ имени Святого Луки Минздрава России.

Методы исследования: Мы предлагаем проводить внеаудиторную работу со студентами по следующей программе:



- Первый шаг – оценка личностного отношения студентов к проблемам этики и деонтологии путем добровольного on-line анкетирования.

Для проведения анализа и определения уровня развития этического воспитания студентов, мы предлагаем провести анкетирование из двух типов опросников.

1. Первый опросник состоит из 10 вопросов и предназначен для работающих в ЛПУ (лечебно-профилактических учреждениях) студентов 4-6 курсов. Он позволяет определить уровень грамотности в области этики и деонтологии среднего медицинского персонала, применение данных принципов на практике.

2. Второй опросник состоит также из 10 вопросов и предназначен для проведения анкетирования не работающих студентов 1-3 курсов, который позволяет выявить уровень этического и деонтологического поведения студентов, обучающихся в высших медицинских учебных заведениях (или высших учебных заведениях медицинской направленности).

Количество предполагаемых респондентов – не менее 50 человек.

- Второй шаг – проведение конкурсов на знание: правовых и этических норм в медицине, международных документов по отдельным этическим проблемам, различных аспектов личности медицинского работника во взаимосвязи с медицинской этикой и деонтологией. В программу конкурса мы предлагаем внести этап с решением клинических ситуационных задач, где каждый студент сможет показать свои умения разобраться со сложными жизненными ситуациями, возникшими между врачом и пациентом, врачом и медсестрой и другие ситуации.

Мы предлагаем студентам поучаствовать в студенческой олимпиаде по этике и деонтологии, основной целью которой является оценка личностного



потенциала каждого студента, уровня его этико-правовой подкованности и профессиональных навыков.

Олимпиада состоит из 3х уровней: тестового контроля, свободных ответов и ситуационных задач. Первый уровень направлен на проверку знаний по истории биоэтики и деонтологии, основным понятиям и главным именам дисциплины. Второй уровень направлен на проверку знания основных международных документов и законодательных основ биоэтики и деонтологии в отношении отдельных этических проблем. Третий уровень направлен на демонстрацию своих умений разобраться со сложными жизненными ситуациями, возникшими между врачом и пациентом, врачом и медсестрой и в других ситуациях, которые могут встречаться в профессиональной деятельности будущих медиков.

Сталкиваясь с конкретным случаем, студент определяет наличие в нем проблем и пути их разрешения. Такой поход к определению и решению этических проблем показывает наиболее показательные результаты среди студентов и имеет высокую эффективность в формировании личностного потенциала студента как будущего профессионала.

- Третий шаг – проведение семинаров, посвященных проблемам этики и деонтологии, в которых будут принимать участие как студенты-медики, так и студенты других немедицинских специальностей.

Результаты олимпиадных работ и предварительного анкетирования будут обсуждаться на заседаниях кружков, круглых столах и научно-практических конференциях. На повестку выносятся главные этические проблемы и вопросы от студентов, прошедших несколько этапов внеаудиторной работы. Это позволяет подготовить будущих врачей с использованием инновационных технологий, позволяющих, в совокупности с традиционными подходами к образованию, сформировать высокую



компетентность, отточить профессиональные навыки, без которых немислимо становление врача-специалиста.

- Четвертый шаг – сбор обратной связи путем проведения дополнительного on-line анкетирования.

Анкета состоит из 10 вопросов и предназначена для оценки влияния проведенных мероприятий на формирование этико-правовых знаний у студентов и личного восприятия полученного материала.

Анкетирование планируется провести среди студентов 1-6 курсов различных факультетов в ГУ ЛНР «ЛГМУ имени Святителя Луки».

Предполагаемые результаты

Предлагаемая нами программа внеаудиторной работы со студентами медиками будет способствовать формированию у студентов самоорганизации в процессе обучения и стимулировать мотивацию к развитию аналитических и коммуникативных навыков.

Objects and methods of research

Despite the fact that the issues of ethics and deontology are included in the educational and working plans of most disciplines of all medical faculties, the personal potential of students is not fully utilized.

Objects of the study: students of 1-6 courses of St. Luke's LSMU of the Ministry of Health of Russia.

Research methods: We propose to conduct extracurricular work with students according to the following program:

- The first step - assessment of students' personal attitude to the problems of ethics and deontology by means of voluntary on-line questionnaire.

To analyze and determine the level of development of ethical education of students, we propose to conduct a questionnaire from two types of questionnaires.



1. The first questionnaire consists of 10 questions and is designed for students of 4-6 courses working in LPU (medical and preventive treatment institutions). It allows to determine the level of literacy in the field of ethics and deontology of nursing staff, the application of these principles in practice.

2. The second questionnaire also consists of 10 questions and is designed for surveying non-working students of 1-3 courses, which allows to identify the level of ethical and deontological behavior of students studying in higher medical schools (or higher educational institutions of medical orientation).

The number of intended respondents - at least 50 people.

- The second step is to hold contests for knowledge of: legal and ethical norms in medicine, international documents on certain ethical problems, various aspects of a medical worker's personality in interrelation with medical ethics and deontology. In the program of the competition we offer to introduce a stage with the solution of clinical situational tasks, where each student will be able to show their ability to deal with complex life situations that have arisen between a doctor and a patient, a doctor and a nurse and other situations.

We offer students to participate in the Student Olympiad on ethics and deontology, the main purpose of which is to assess the personal potential of each student, the level of his ethical and legal awareness and professional skills.

The Olympiad consists of 3 levels: test control, free answers and situational tasks. The first level is aimed at testing the knowledge of the history of bioethics and deontology, basic concepts and main names of the discipline. The second level is aimed at testing knowledge of the main international documents and legislative bases of bioethics and deontology in relation to specific ethical issues. The third level is aimed at demonstrating one's ability to deal with complex life situations between doctor and patient, doctor and nurse and other situations that may be encountered in the professional activities of future medical professionals.



Faced with a specific case, the student determines the presence of problems in it and ways to solve them. This approach to identifying and solving ethical problems shows the most representative results among students and is highly effective in the formation of the personal potential of the student as a future professional.

The third step - holding seminars devoted to the problems of ethics and deontology, in which both medical students and students of other non-medical specialties will take part.

The results of olympiad works and preliminary questionnaires will be discussed at the meetings of circles, round tables and scientific-practical conferences. The main ethical problems and questions from students who have passed several stages of extracurricular work are put on the agenda. This allows to prepare future doctors using innovative technologies, allowing, in conjunction with traditional approaches to education, to form high competence, sharpen professional skills, without which the formation of a doctor-specialist is unthinkable.

The fourth step is to collect feedback by conducting an additional on-line questionnaire.

The questionnaire consists of 10 questions and is designed to assess the impact of the conducted activities on the formation of ethical and legal knowledge of students and personal perception of the received material.

The questionnaire is planned to be conducted among the students of 1-6 courses of different faculties.

Expected results. The proposed program of extracurricular work with medical students will contribute to the formation of students' self-organization in the learning process and stimulate motivation to develop analytical and communicative skills

Заключение

Падение нравственности у медицинских работников влечет за собой нарастание этических и профессиональных ошибок. Нельзя забывать, что



врачебная деятельность — это особая профессия, характер которой не должен быть подвластен никаким отрицательным влияниям [8, 9]. Несмотря на то, что профессиональная подготовка врача, как высоконравственного специалиста, является одним из главных приоритетов воспитательных рабочих программ всех дисциплин, актуальность вопроса разработки методики оценки уровня этико-правовых знаний у обучающихся и комплекса мер, предназначенных для внеаудиторной работы, направленной на более детальную проработку вопросов профессиональной деонтологии и этики медицинского работника остается актуальным.. В связи с чем, разработанная нами программа работы с обучающимися медицинских ВУЗов должна полноценно охватить нишу внеаудиторной работы, что, в свою очередь, должно оказать положительное влияние на формирование у студентов этико-деонтологических принципов общения с коллегами и взаимосвязи «врач-пациент».

Conclusion

The fall of morality in medical workers entails an increase in ethical and professional errors. It should not be forgotten that medical activity is a special profession, the nature of which should not be subject to any negative influences [8,9]. Despite the fact that professional training of a doctor as a highly moral specialist is one of the main priorities of educational working programs of all disciplines, the relevance of the issue of developing a methodology for assessing the level of ethical and legal knowledge of students and a set of measures designed for extracurricular work aimed at a more detailed elaboration of issues of professional deontology and ethics of a medical worker remains relevant. In this regard, the developed program of work with students of medical universities should fully cover the niche of extracurricular work, which, in turn, should have a positive impact on the formation of students ethical and deontological principles of communication with colleagues and the relationship «doctor-patient».



Литература / References:

1. Балалыкин, Д. А. История и современные вопросы развития биоэтики : учебное пособие / Балалыкин Д. А. , Киселев А. С. - Москва : ГЭОТАР-Медиа, 2012. - 144 с.
2. Кропачева, М. Л. Приобщение студентов медицинского вуза к этико-деонтологической культуре/ М. Л. Кропачева // Вестник Ижевского государственного технического университета. 2011. №2 (50). С. 219-221.
3. Кропачева, М. Л. Роль гуманитарных дисциплин в процессе формирования этико-деонтологической культуры студентов медицинского вуза/ М. Л. Кропачева // Вестник Челябинского государственного педагогического университета. 2012. №7. С. 86-94.
4. Ваганова О. И. Хохленкова Л. А., Воронина Ирина Романовна, Гуцин Алексей Владимирович Возможности симуляционных технологий в профессиональном образовании // АНИ: педагогика и психология. 2020. №3 (32).
5. Бапиев, И. М. Информационные технологии в дистанционном обучении / И. М. Бапиев, А. О. Гимеден. Текст : непосредственный // Исследования молодых ученых : материалы XXI Междунар. науч. конф. (г. Казань, июнь 2021 г.). Казань : Молодой ученый, 2021. С. 56-62.
6. Маслаков, С.И. В.И. Тутаева, А.В. Колесникова Исследование эффективности дистанционного обучения на основе анкетирования студентов // Сборник трудов II международной научно-практической конференции «Инновации и дизайн». 2022. №1.
7. Гречкин В.И., Сапронов Г. И., Пахоленко О. А. Формирование у студентов медицинского вуза этико-деонтологических принципов взаимоотношений врача и пациента // Личность, семья и общество: вопросы педагогики и психологии. 2014. №40.



8. Гречкин В.И., Ромашов Б.Б., Крестина Т.И., Строева С.В. Некоторые аспекты оптимизации преподавания ревматических пороков сердца на кафедре факультетской терапии // Современные проблемы формирования учебной деятельности студентов медицинского вуза: Материалы конференции 29 марта 2002 г. Воронеж. гос. мед. акад. Воронеж, 2002. С. 209-211.

9. Малыш Е.Ю., Ромашов Б.Б., Гречкин В.И. К вопросу об организации научно-исследовательской работы студентов / Личность, семья и общество: вопросы педагогики и психологии. Сб. ст. по материалам XXXIX междунар. науч.-практ. конф. № 4(39). Ч. I. Новосибирск: Изд. «СибАК», 2014. С. 127-132.

**ВОСПИТАТЕЛЬНЫЕ АСПЕКТЫ ПРОЦЕССА ОБУЧЕНИЯ В
ПОЛИКУЛЬТУРНЫХ И ИНОЯЗЫЧНЫХ ГРУППАХ (ВАРИАНТЫ
ОРГАНИЗАЦИИ ЗАНЯТИЙ, СПЕЦИФИКА ВЫБОРА МЕТОДОВ И
ПРИЕМОМ ВОСПИТАТЕЛЬНОЙ РАБОТЫ).**

Турдиев У. М.

*Кыргызская государственная медицинская академия имени И.К. Ахунбаева
Кыргызская Республика, г. Бишкек*

Аннотация. В статье обсуждаются вопросы воспитания студенческой молодежи в мультикультурных группах и его важность в современном образовании. Образование включает в себя не только передачу и усвоение знаний, но и формирование личности – ценностных качеств. Особое внимание уделяется воспитанию иностранных студентов и роли преподавателей в этом процессе. Работа подчеркивает, что педагоги играют ключевую роль в формировании толерантности и межкультурной компетенции среди студентов.

Ключевые слова: воспитание, мультикультурные группы, образование, иностранные студенты, преподаватели, толерантность, межкультурная компетенция.



**TITLE: EDUCATIONAL ASPECTS OF TEACHING IN
MULTICULTURAL AND FOREIGN-LANGUAGE GROUPS (VARIETIES
OF TEACHING APPROACHES, METHODS, AND TECHNIQUES)**

Turdiev U. M.

*I. K. Akhunbaev Kyrgyz State Medical Academy
Kyrgyz Republic, Bishkek*

Abstract. The paper discusses education in multicultural groups and its significance in modern education. It emphasizes that education encompasses not only the transmission of knowledge but also the development of one's personality and values. Special attention is given to the education of foreign students and the role of educators in this process. The work underscores that educators play a crucial role in fostering tolerance and intercultural competence among students.

Keywords: education, multicultural groups, learning, foreign students, educators, tolerance, intercultural competence.

Введение

Человечество переживает очередной этап своего развития, когда окружающий мир становится все более глобальным, что приводит к формированию обществ с множеством культурных и языковых характеристик. Это предоставляет новые перспективы и вызовы для образовательных учреждений, которые должны эффективно работать с поликультурными и иноязычными группами. В данной работе основное внимание уделено воспитательным аспектам образовательного процесса в вышеперечисленных условиях, а также предлагаются варианты организации занятий, с учетом специфики методов и приемов использованных в обучении.

Объекты и методы исследования

Воспитание в обучении – это процесс, при котором обучение и образование используются как средства для формирования личности, развития



характера и привития моральных ценностей. [3, с 100] Этот подход к образованию предполагает, что обучение не только даёт знания и навыки, но и способствует развитию целостной, ответственной и нравственной личности. Следует отметить, что имеет место существенное влияние, не всегда положительное и позитивное, медиа средств, которые не должны восполнять пробелы и недостатки процесса обучения. Основные принципы воспитания в обучении[1, 275-279]:

1. Цель образования – не только передача знаний, но и развитие личности;
2. Обучение должно быть основанно на ценностях и принципах, которые формируют моральный и этический кодекс;
3. Образование должно способствовать развитию критического мышления, самостоятельности и ответственности;
4. Обучение должно развивать способность к эмпатии, уважению к другим людям и их мнениям;
5. Обучение должно формировать способность к решению проблем и принятию решений;
6. Образование должно воспитывать чувство гражданской ответственности и участия в общественной жизни;
7. Обучение должно помогать учащимся в определении и достижении своих личных и профессиональных целей.

Воспитание в обучении может быть реализовано через различные методы и подходы в классе, такие как дискуссии, проекты, групповые работы, чтение и анализ текстов, а также через внеклассные мероприятия и социальные проекты. Важно, чтобы преподаватели и учебные заведения поддерживали этот подход и создавали условия для его реализации. [2, 61-70]

Воспитание иностранных студентов в обучении – это важный аспект образовательной системы, который включает в себя не только передачу знаний



и навыков, но и формирование личности студента, его моральных ценностей и социальных компетенций.[4, 241-266]

При воспитании иностранных студентов необходимо учитывать их культурные и национальные особенности, а также адаптировать методы и подходы к обучению в соответствии с их потребностями и интересами. Важным аспектом воспитания иностранных студентов является создание благоприятной атмосферы в учебном заведении, которая способствует их интеграции в новую среду и помогает им чувствовать себя комфортно и уверенно.

Преподаватели должны уделять особое внимание индивидуальному подходу к каждому студенту, учитывая его потребности и способности. И здесь одно из, если не самое, важных - это искреннее, полноценное участие преподавателя в организации обучения и воспитания, формирования будущего врача. Именно не формальное присутствие, а участие педагога во всех ключевых звеньях незримой цепи обучения. Не оковах, ограниченных узостью восприятия, понимания, мышления, а звеньях, окрыляющие, дающие полёт мысли, возможности реализации мечты и предназначений, свершения новых открытий. Это поможет студентам чувствовать себя более уверенно и успешно развиваться в образовательной среде.

Также важно создавать условия для активного участия студентов в общественной жизни учебного заведения, что способствует их социализации и адаптации к новым условиям жизни.

Таким образом, воспитание иностранных студентов в процессе обучения является важным направлением образовательной политики, которое позволяет не только передавать знания и навыки, но и формировать личность студента, его мировоззрение и систему ценностей.



Разнообразие культурных фонов учащихся и языковые барьеры представляют особые задачи в образовательном процессе. Особенности поликультурных и иноязычных групп могут быть различными в зависимости от контекста и специфики каждой группы.[5] Однако, можно выделить некоторые общие особенности, которые характерны для большинства таких групп:

- разнообразие культур: поликультурные и иноязычные группы обычно состоят из представителей разных культур, что может привести к различиям в традициях, ценностях, нормах поведения и т.д.;
- языковой барьер: большинство таких групп говорят на разных языках, что может затруднять коммуникацию и взаимодействие между членами группы;
- адаптация к новой среде: участники таких групп часто вынуждены адаптироваться к новому окружению, культуре, языку и образу жизни;
- межкультурная компетентность: для успешного функционирования в поликультурной и иноязычной среде необходимо обладать определёнными навыками межкультурного общения, такими как эмпатия, толерантность, уважение к различиям и т.д.

Сбор в группах студентов из разных культур приводит к тому, что каждый ученик приносит с собой уникальный набор ценностей, обычаев и ожиданий. Это требует внимательного педагогического подхода к каждому индивидууму и адаптации учебного процесса под разнообразные потребности. Адаптация к новой среде – ключевая часть успешного обучения. Преподаватель может помочь студентам справиться с этой задачей, предоставив информацию о культурных особенностях и создавая атмосферу доверия и поддержки. Использование медийных средств в обучении значительно облегчает выполнение этих задач.



Иноязычные студенты сталкиваются с вызовом преодолеть языковые барьеры, связанные с трудностями в усвоении изучаемого материала. Преподаватель должен предоставить им поддержку, создавая среду, в которой они могут свободно практиковать язык и развивать свои коммуникативные навыки. Интенсивное применение коммуникативных методов и особое внимание к развитию языковых навыков поможет преодолеть эти преграды.

Студенты из разных культур должны иметь возможность адаптироваться к новому окружению. Это включает организацию культурных мероприятий, которые позволяют им лучше понять друг друга и создать уважительную атмосферу. В первую очередь преподаватели - педагоги должны стимулировать уважение к различиям и культурному разнообразию, используя обсуждение и сравнение культурных подходов, которые оказывают существенное воздействие и могут обогатить учебный процесс.

Варианты организации практических занятий с использованием современных инновационных методов обучения (PBL, TBL, case метод и др.) способствуют более эффективному обучению в поликультурных группах. И для этого опять же требуется отдача самих преподавателей - как донести до студентов саму идею обучения, где студенты принимают участие в разборе практических задач, выступая как специалисты. Использование таких методов как обсуждение, ролевые игры и групповые проекты, активизирует учебный процесс и способствует применению знаний в практических ситуациях и развивать навыки коммуникации. Работа в небольших группах может быть особенно эффективной в поликультурной среде. Это способствует взаимопониманию и позволяет студентам учиться друг у друга, уметь прислушиваться к мнению партнера, выработать пути определения единого подхода. Здесь имеет значение воспитательная направленность в обучении, где



формируются качества толерантности на фоне индивидуального восприятия действительности и непосредственное не формальное участие преподавателя.

Проекты, адаптированные к культурному контексту, могут быть мощным инструментом обучения, позволяют студентам глубже погрузиться в изучаемую тему, лучше усвоить материал и применить знания на практике. Медийные, визуальные средства помогают наглядно представить абстрактные концепции и сделать материал более доступным.

Развитие умений эффективно взаимодействовать с представителями других культур способствует успешной адаптации к поликультурной среде. Специфика поликультурной среды предполагает, что преподаватель должен быть готов к активному участию в процессе адаптации студентов. Это включает в себя создание поддерживающей атмосферы, в которой каждый учащийся сможет чувствовать себя комфортно и уверенно. Преподаватель, выступая в роли посредника между культурами, помогает студентам преодолеть первоначальные трудности и наладить взаимопонимание.

Целью образования в поликультурной среде должно быть не только обучение, но и формирование толерантности и уважения к различиям. Преподаватели могут организовывать дискуссии, мастер-классы и культурные мероприятия, на которых студенты имеют возможность высказываться, делиться своими культурными особенностями и понимать, что разнообразие - это богатство. Эффективное воспитание в поликультурной среде включает в себя и стимулирование интереса к изучению различных культур. Преподаватели могут предлагать дополнительные материалы, поощрять учащихся к самостоятельному изучению культурных аспектов и даже организовывать культурные визиты и мероприятия. Это помогает студентам расширить свой культурный кругозор и развить межкультурную компетенцию.



Заключение

В образовании поликультурной среды ключевую роль играет педагог, его не формальное непосредственное участие в учебном процессе. Его задача - создать атмосферу взаимопонимания, уважения и поддержки, искать и постараться найти возможности реализации и развития личности. Педагог должен быть готов к адаптации своего подхода под индивидуальные потребности каждого студента, способствуя формированию толерантности и развитию межкультурной компетенции.

Литература / References:

1. Завгородняя, И. В. (2017). Педагогические аспекты обучения в поликультурной среде. Научно-методический электронный журнал «Концепт», 7, 275-279. (<http://e-koncept.ru/2017/111878.htm>)
2. Лаврова, И. В. (2015). Формирование культуры толерантности в процессе обучения студентов в поликультурной среде. Вестник Московского университета. Серия 14. Психология, 1, 61-70. (<http://vestnik.mgou.ru/Articles/Doc/19094>)
3. Пыхина Н.В., (2016). Поликультурное воспитание студентов вуза. Международный научно- исследовательский журнал, №3- Апрель, 2016 (<https://cyberleninka.ru/article/n/polikulturnoe-vozpitanie-studentov-vuza/viewer>)

АКАДЕМИЧЕСКАЯ МОБИЛЬНОСТЬ В РАМКАХ МЕМОРАНДУМА О СТРАТЕГИЧЕСКОМ СОТРУДНИЧЕСТВЕ

Шелихов В. Г.¹, Рахыжанова С. О.², Кувшинов Д. Ю.³

¹Кафедра госпитальной терапии и клинической фармакологии

*³Кафедра нормальной физиологии нормальной физиологии
имени профессора Н. А. Барбараш*

ФГБОУ ВО «Кемеровский государственный медицинский университет»

Минздрава России, Россия, г. Кемерово

²Кафедра физиологических дисциплин

Некоммерческое акционерное общество



Международная междисциплинарная научно-практическая конференция
**ПЕДАГОГИКА И МЕДИЦИНА В ВОСПИТАТЕЛЬНОМ ПРОСТРАНСТВЕ:
ПРОБЛЕМЫ, ВОЗМОЖНОСТИ И ПЕРСПЕКТИВЫ**

к 135- летию со дня рождения А. С. Макаренко



«Медицинский университет Семей» Республика Казахстан г. Семей

Аннотация. Академическая мобильность является одной из важнейших особенностей развития современного мира в направлениях обучения, преподавания и науки. Заключенный в 2014 г. Меморандум о стратегического сотрудничества включал, в частности, намерения в углублении развития сотрудничества между Кемеровским государственным медицинским университетом и медицинскими вузами Казахстана в области образования: академический обмен профессорско-преподавательским контингентом, студентами, магистрантами, докторантами; в организации совместной научно-исследовательской деятельности, коммерциализации инновационных проектов и оказывать содействие по подготовке кадров медицинских специальностей. В соответствии с Меморандумом за последние годы наблюдается: усиление педагогической и научной активности в проведении международных научно-педагогических и научно-практических конференций; академическая мобильность проявляется в чтении онлайн лекций по базовой и клинической тематике, а также участием студентов в проведении онлайн студенческих конференций.

Ключевые слова: академическая мобильность, Казахстан, медицинский университет, обучающиеся, педагоги, Россия.

**ACADEMIC MOBILITY WITHIN THE FRAMEWORK OF THE
MEMORANDUM OF STRATEGIC COOPERATION**

Shelikhov V. G.¹, Rakhyzhanova S. O.², Kuvshinov D. Yu.³

¹*Department of Hospital Therapy and Clinical Pharmacology*

³*Professor N.A. Barbarash Department of Normal Physiology*

Kemerovo State Medical University, Russia, Kemerovo

²*Department of Physiological Disciplines*

Non-profit Joint-stock Company Semey Medical University



Abstract. Academic mobility is one of the most important features of the development of the modern world in the areas of education, teaching and science. The Memorandum of Strategic Cooperation concluded in 2014 included, in particular, intentions to deepen the development of cooperation between Kemerovo State Medical University and medical universities of Kazakhstan in the field of education: academic exchange of teaching staff, students, undergraduates, doctoral students; in the organization of joint research activities, commercialization of innovative projects and to assist in the preparation of personnel of medical specialties. . In accordance with the Memorandum, in recent years there has been an increase in pedagogical and scientific activity in conducting international scientific-pedagogical and scientific-practical conferences, academic mobility is manifested in reading online lectures on basic and clinical topics, as well as the participation of students in conducting online student conferences.

Keywords: academic mobility, Kazakhstan, medical university, students, teachers, Russia.

Введение

В 2014 г. 29 августа был заключен Меморандум о стратегическом сотрудничестве между Министерством здравоохранения и социального развития Республики Казахстан, медицинскими университетами городов Семей и Алматы (Казахстан), Кемерово и Барнаула (Россия), региональным (г. Семей) и областным онкологическими диспансерами (г. Усть –Каменогорск, Казахстан), Алтайским онкологическим диспансером (Россия), государственным университетом г. Семей (Казахстан) и Алтайской академией экономики и права (Россия).

В статье 2 этого Меморандума говорилось «Стороны намерены осуществлять Сотрудничество в пределах своих компетенций, в реализации



совместных проектов в структуре созданного международного консорциума по следующим направлениям:

Алтайский государственный медицинский университет, Кемеровская государственная медицинская академия, Государственный медицинский университет города Семей - подтверждают углубление развития сотрудничества в области образования:

- академический обмен профессорско-преподавательским контингентом, студентами, магистрантами, докторантами;
- в организации совместной научно-исследовательской деятельности, коммерциализации инновационных проектов.

Оказывает содействие по подготовке кадров медицинских специальностей».

В статье 3 говорилось: «Стороны в пределах своей компетенции на взаимной основе оказывают содействие в создании благоприятных условий для развития сотрудничества в сферах, указанных в ст. 2 настоящего Меморандума, в соответствии с международными стандартами».

Объекты и методы исследования

Кемеровский государственный медицинский университет, некоммерческая общественная организация «Медицинский университет Семей», непосредственная работа по заключению Меморандума о стратегическом сотрудничестве, по заключению соглашения с НИИ радиационной медицины и экологии, участие в осуществлении соглашений.

Результаты и их обсуждение

Выполнении этого Меморандума характеризовалось взаимным увеличением активности научных, педагогических сотрудников и студентов в проведении международных научно-практических.



Международная междисциплинарная научно-практическая конференция
**ПЕДАГОГИКА И МЕДИЦИНА В ВОСПИТАТЕЛЬНОМ ПРОСТРАНСТВЕ:
ПРОБЛЕМЫ, ВОЗМОЖНОСТИ И ПЕРСПЕКТИВЫ**

к 135- летию со дня рождения А. С. Макаренко



В течение многих лет сотрудники Кемеровского медицинского университета и университетов Казахстана регулярно участвовали в проведении Международных научно-практических и учебно-практических конференций в медицинских университетах г.г. Кемерово, Семей и Астана [1,5,7].

В 2021 году подписано соглашение Кемеровского государственного медицинского университета Минздрава России с Некоммерческим Акционерным Обществом «Медицинский университет Семей», в 2022 году с НИИ радиационной медицины и экологии.

Руководство НАО медицинский университет Семей также проводит целенаправленную политику на развитие двухсторонних связей. В университете создан отдел по международному сотрудничеству, возглавляемый много лет д.м.н., профессором С.С. Кырыкбаевой, проводящий огромную работу по выполнению международных программ. При проведении международных конференций в университете Семей осуществляется синхронный перевод с английского на русский и наоборот. Все программы конференций, и сборники материалов конференций печатаются одновременно на казахском, русском и английском языках.

В рамках Меморандума и последующих соглашений о сотрудничестве, учеными медицинских университетов Кемерово и Семей за последние два года на международных конференциях сделано 12 докладов, опубликовано 16 статей, одна монография в том числе совместно с казахстанскими учёными.

Студенты Кемеровского медицинского университета неоднократно выступали на международных конференциях с докладами, занимали призовые места, ими опубликовано 14 печатных работ [2,4,6].

Профессором кафедры нормальной физиологии имени профессора Н.А. Барбараш Кувшиновым Д.Ю. в рамках академической мобильности по согласованию с руководством медицинского университета Семей прочитан



Международная междисциплинарная научно-практическая конференция
**ПЕДАГОГИКА И МЕДИЦИНА В ВОСПИТАТЕЛЬНОМ ПРОСТРАНСТВЕ:
ПРОБЛЕМЫ, ВОЗМОЖНОСТИ И ПЕРСПЕКТИВЫ**

к 135- летию со дня рождения А. С. Макаренко



курс онлайн лекций по избранным вопросам физиологии для обучающимся на бакалавриате и в магистратуре, провел Мастер класс по нормальной физиологии для обучающихся в магистратуре университета Семей.

Канд. мед. наук, доцент В.Г. Шелихов в 2017 и в 2019 годах, в рамках проводимых научно-практических конференций провел на кафедрах пропедевтики внутренних болезней и госпитальной терапии медицинского университета Семей занятия оф лайн со студентами по диагностическому значению аускультации сердца с использованием полученного патента на изобретение «Аускультация сердца», а в 2023 г. в период с 07.02.23 по 09.03.23. прочитал лекции на тему «Клинические возможности диагностики нарушений регуляции дыхания, сердечной деятельности и функционирования почек». В августе 2023 г. в рамках проведения Международной конференции «Экология. Радиация. Здоровье» в медицинском университете Семей проведен Мастер класс с участниками конференции по ранней диагностике декомпенсации хронического легочного сердца.

В последние годы стали выполняться совместные работы по определенным клиническим направлениям, по педагогическим вопросам обучения в России и Казахстане, по экологическим проблемам с НИИ радиационной медицины и экологии, возглавляемым д.м.н., профессором К.Н. Апсаликовым [1,3,5,7].

В заключение можно сказать, что международное сотрудничество вузов и академическая мобильность преподавателей и студентов в настоящее время является необходимым атрибутом деятельности медицинского университета, способствует повышению образовательной, педагогической и научной составляющей деятельности вуза.



Литература / References:

1. Апсаликова З.С., Брайт Ю. Комплексное исследование безопасности мясного сырья, выращенного на экологически неблагоприятных территориях // Современный мир, природа и человек: сборник материалов XXI-ой Международной научно-практической конференции (Кемерово, 5-6 октября 2022 г.) / отв. ред. Л.В. Начева, Г.В. Акименко, Л.В. Гукина, И.А. Кудряшова. – Кемерово: КемГМУ, 2022. - С. 15-24.

2. Баранова А.В. Клинический случай из практики – пациент с синдромом Вильямса-Кемпбелла // Сборник тезисов 64-ой научно-практической конференции обучающихся «Наука и здоровье» НАО «Медицинский университет Семей» (12-13 апреля 2022 г.). г. Семей. – С. 731-732.

3. Копытина Н.В.¹, Штернис Т.А.¹, Власова О.П.¹, Кырыкбаева С.С.² Клиентоцентричность как основа инновационных педагогических технологий // Качественное профессиональное образование: современные проблемы и пути решения : материалы XIV научно-методической конференции с международным участием (Кемерово, 28 декабря 2022 г.) / ФГБОУ ВО КемГМУ Минздрава России. – Кемерово : КемГМУ, 2022. – С.84-90.

4. Мельник Т.А., Эттель П.Д. Возможно ли восстановление волосяного покрова после алопеции, вызванной новой коронавирусной инфекцией (сovid-19)? // Сборник тезисов 64-ой научно-практической конференции обучающихся «Наука и здоровье» НАО «Медицинский университет Семей» (12-13 апреля 2022 г.). г. Семей. – С. 454- 455.

5. Пьянзова Т.В., Чурсина Ю.С., Штернис Т.А., Копытина Н.В., Власова О.П., Биканова М.Г., Кырыкбаева С.С. роль бережливых технологий в медицинском



образовании // Качественное профессиональное образование: современные проблемы и пути решения : материалы XIV научно-методической конференции с международным участием (Кемерово, 28 декабря 2022 г.) / ФГБОУ ВО КемГМУ Минздрава России. – Кемерово : КемГМУ, 2022. – С. – 101-109.

6. Шаравии А.А. Особенности сестринского ухода за пациентами с коронавирусной инфекцией в условиях стационара // Сборник тезисов 64-ой научно-практической конференции обучающихся «Наука и здоровье» НАО «Медицинский университет Семей» (12-13 апреля 2022 г.). г. Семей. – С. 474-475.

7. Шелихов В.Г., Апсаликов К.Н., Коновалова Ф В., Шангина О.А., Костин В.И. Техногенное ядерное наследие в Кузбассе // Современный мир, природа и человек: сборник материалов XXI-ой Международной научно-практической конференции (Кемерово, 5-6 октября 2022 г.) / отв. ред. Л.В. Начева, Г.В. Акименко, Л.В. Гукина, И.А. Кудряшова. – Кемерово: КемГМУ, 2022. - С. 516-527.

КЛИНИЧЕСКАЯ СОСТАВЛЯЮЩАЯ В ПРОФЕССИОНАЛЬНОМ ВОСПИТАНИИ ВРАЧА-ПУЛЬМОНОЛОГА В МЕДИЦИНСКОМ УНИВЕРСИТЕТЕ НА ЭТАПЕ ОРДИНАТУРЫ

Шелихов В. Г., Шангина О. А., Смакотина С. А.

*Кафедра госпитальной терапии и клинической фармакологии
ФГБОУ ВО «Кемеровский государственный медицинский университет»
Минздрава России, Россия, г. Кемерово*

Аннотация. Важную роль в воспитании врача-пульмонолога играет клиническая составляющая основной профессиональной образовательной программы ординатуры по пульмонологии. На кафедре госпитальной терапии и клинической фармакологии создан благоприятный климат по взаимодействию подготовки ординаторов пульмонологов с выполнением лечебной работы



Кемеровской клинической больницы скорой медицинской помощи, в частности: ведение тематических больных, участие в клинических и административных обходах, клинических разборах, патологоанатомических вскрытиях и другие ежедневные нюансы в работе лечащего врача. Преобладающее количество пульмонологов во время прохождения клинической ординатуры устраиваются работать в лечебном учреждении врачами-стажерами, осуществляют прием пациентов и оказание неотложной квалифицированной помощи преимущественно легочным больным, что также повышает профессиональный уровень специалиста, прошедшего ординатуру.

Ключевые слова: клиническая больница, медицинский университет, обучающиеся, обходы, ординатура, пациенты, пульмонология.

CLINICAL COMPONENT IN THE PROFESSIONAL EDUCATION OF A PULMONOLOGIST AT A MEDICAL UNIVERSITY AT THE RESIDENCY STAGE

Shangina O. A., Shelikhov V. G., Smakotina S. A.

*Department of Hospital Therapy and Clinical Pharmacology
Kemerovo State Medical University, Russia, Kemerovo*

Abstrat. An important role in the education of a pulmonologist is played by the clinical component of the main professional educational program of the residency in pulmonology. The Department of Hospital Therapy and Clinical Pharmacology has created a favorable climate for the interaction of the training of pulmonology residents with the performance of medical work of the Kemerovo Clinical Hospital of Emergency Medical Care, in particular: the management of thematic patients, participation in clinical and administrative rounds, clinical reviews, pathoanatomical autopsies and other daily nuances in the work of the attending physician. The predominant number of pulmonologists during their clinical residency get a job at a medical institution as trainee doctors, receive patients and provide emergency



qualified care mainly to pulmonary patients, which also increases the professional level of a specialist who has completed residency.

Keywords: clinical hospital, medical university, patients, pulmonology, residency, rounds, students.

Введение

Подготовка в ординатуре врача-пульмонолога проводится в соответствии с основной профессиональной образовательной программой ординатуры по пульмонологии. Клинической базой является Кемеровская клиническая больница скорой медицинской помощи. В соответствии с целью ординатуры по пульмонологии на кафедре и клинической базе имеются все необходимые условия для подготовки высококвалифицированных специалистов-пульмонологов, обладающих системой универсальных и профессиональных компетенций, способных к самостоятельной профессиональной деятельности [7, 8, 9, 10, 12]. Современными вызовами в обучении клинических ординаторов являются: освоение системы бережливых технологий, необходимых как в процессе обучения, так и в практикующей медицине, например «Бережливая поликлиника», междисциплинарный подход в диагностике и др. [1, 4, 6, 11].

Материал и методы

За последние 3 года на кафедре подготовлено восемь врачей-пульмонологов из обучающихся, окончивших лечебный или педиатрический факультеты. В настоящее время в ординатуре по пульмонологии обучается три специалиста. Для выполнения задач ординатуры и подготовки высококвалифицированных специалистов-пульмонологов основным методом является клиническая подготовка. В то же время, теоретические аспекты обсуждаются с обучающимися во время занятий, клинических разборов, при подготовке к докладам. Большое значение уделяем прослушиванию и



конспектированию вебинаров ведущих ученых пульмонологов, анализируем результаты национальных конгрессов по пульмонологии, Международных научно-практических конференций и т.д. Современный образовательный процесс и требования практикующей медицины активно поддерживают эту возможность обучения [3,8,9,11, 12].

Результаты и их обсуждение

Все ординаторы с первого дня подготовки самостоятельно, под контролем сотрудников отделения и доцентов кафедры, ведут больных в пульмонологическом отделении, проводят медицинские осмотры призывников, направляемых для обследования в стационар. Контроль умения ординаторов проводить субъективное и объективное исследование, анализировать лабораторные данные, результаты инструментальных исследований, проводится во время клинических обходов и последующих клинических разборов.

Ежедневное оформление медицинской карты стационарного больного, заполнение необходимой медицинской документации при поступлении и ведении больного, назначение дополнительного обследования, консультаций, лечебных назначений и выписок способствует приобретению необходимых компетенций будущего специалиста.

При обследовании пациента с острым заболеванием обучающиеся прослеживают не только анамнез развития болезни, но и реальные возможности как личностные больного, так и медицинской организации в предотвращении утяжеления состояния амбулаторно. При обследовании пациента с хроническим заболеванием, ординаторы оценивают предшествующие поступлению условия диспансеризации больного на амбулаторном этапе и ошибки, приведшие к ухудшению состояния, планируют ведение больного. В случаях летального исхода в пульмонологическом



отделении клинические ординаторы выезжают в патологоанатомическое отделение для ознакомления с ходом вскрытия и результатами вскрытия трупа пациента.

Среди пульмонологических пациентов нередко приходится обследовать и лечить беременных на разных сроках, что позволяет получить необходимые компетенции в особенностях диагностики и лечения этой группы пациентов. За время обучения ординаторы неоднократно участвуют в проведении срочной медицинской помощи тяжелым пациентам, в том числе и при остановке сердечной деятельности, при астматическом статусе и других неотложных ситуациях.

Клинические ординаторы должны знать и принимать участие в решении современных подходов к диагностике, например междисциплинарный подход в диагностике. В лечебном многопрофильном учреждении имеются отделения эндокринологии, гастроэнтерологии, кардиологии, реанимации, хирургические и травматологические отделения. Нередко в диагностических и лечебных целях клиническим ординаторам приходится участвовать в таких ситуациях. Легочная патология может протекать одновременно с нарушениями функционирования кардиологической, гастроэнтерологической, эндокринной систем, или быть связанной с ними патогенетически. Для умения ориентироваться в сопутствующей патологии пульмонологи должны владеть необходимыми компетенциями в смежных областях. В этом плане в клинической подготовке пульмонологов участвуют сотрудники кафедры, ответственные за клиническую работу в указанных профильных отделениях. Таким образом формируется навык совместной практической работы в многопрофильном медицинском учреждении, умение высказывать, защищать свою точку зрения и учитывать мнение других специалистов.



Международная междисциплинарная научно-практическая конференция
**ПЕДАГОГИКА И МЕДИЦИНА В ВОСПИТАТЕЛЬНОМ ПРОСТРАНСТВЕ:
ПРОБЛЕМЫ, ВОЗМОЖНОСТИ И ПЕРСПЕКТИВЫ**

к 135- летию со дня рождения А. С. Макаренко



Ежедневное присутствие на утренних конференциях, доклады о поступивших больных, диагностический и лечебный поиск, работа в ординаторской отделения, в приемном покое способствуют приобретению необходимого опыта самостоятельной работы и формированию специалиста высокого уровня. К моменту окончания обучения в клинической ординатуре по пульмонологии ординаторы четко знают структуру пульмонологической помощи в областном центре, в области и умеют самостоятельно решать возникающие проблемы.

Таким образом, при подготовке клинических ординаторов мы формируем такие необходимые компетенции как навыки общения с пациентом [2], Кафедра считает хорошим результатом обучения приглашение клинического ординатора еще в процессе учебы на работу врачом-стажером [4,5]. Работая в приемном отделении, принимая и обследуя пациентов, доставленных по неотложной помощи, или исполняя обязанности дежурного врача в отделении, докладывая на утренних конференциях о результатах работы, молодой специалист приобретает дополнительный опыт в организации оценки качества оказания медицинской помощи пациентам, в ведении учетно-отчетной документации. К моменту окончания клинической ординатуры у каждого обучающегося сформировано умение оказывать специализированную медицинскую помощь, проводить медицинскую экспертизу, формирование у населения, пациентов и членов их семей мотивации, направленной на сохранение и укрепление своего здоровья и здоровья окружающих.

За годы обучения в клинической ординатуре выпускник приобретает навыки соблюдения основных требований информационной безопасности, а также создания в медицинских организациях и их структурных подразделениях благоприятных условий для пребывания пациентов и трудовой деятельности



медицинского персонала с учетом требований техники безопасности и охраны труда.

Заключение

Клиническая составляющая профессионального воспитания врача-пульмонолога является основным моментом обучения и отвечает всем задачам основной профессиональной образовательной программы ординатуры по пульмонологии.

Литература / References:

1. Аверьянов А.В. Трудные для диагностики редкие диффузные заболевания легких . – М.: Практическая медицина, 2022. - С. 444.
2. Визило Т.Л. Пути формирования профессиональных коммуникативных навыков студентов // Качественное профессиональное образование: современные проблемы и пути решения : материалы XIV научно-методической конференции с международным участием (Кемерово, 28 декабря 2022 г.) / ФГБОУ ВО КемГМУ Минздрава России. – Кемерово : КемГМУ, 2022. – С. -264-268.
3. Дедюхин Д.Д., Баландин А.А., Попова Е.И. Дистанционное обучение в системе высшего образования: проблемы и перспективы // Мир науки. Педагогика и психология. – 2020. - № 5. - С. 1-11. - <https://mir-nauki.com/PDF/25PDMN520>.
4. Захаренкова К.А., Абрамов Н.В. взаимодействие медицинского вуза и работодателей, как необходимое условие решения кадрового дефицита // Качественное профессиональное образование: современные проблемы и пути решения : материалы XIV научно-методической конференции с международным участием (Кемерово, 28 декабря 2022 г.) / ФГБОУ ВО КемГМУ Минздрава России. – Кемерово : КемГМУ, 2022. –С. 369-372.



5. Об утверждении Долгосрочной программы содействия занятости молодежи на период до 2030 г.: Распоряжение Правительства РФ от 14 декабря 2021 г. № 3581-р // Гарант: офиц. сайт. – URL:<https://www.garant.ru/products/ipo/prime/doc/403136100/?ysclid=lbidp5yl8x52008162>.

6. Помазанова, Е.В. Особенности взаимодействия образовательной организации с практическим здравоохранением. / Е.В. Помазанова // Научный журнал. – 2018. - №2 (25). С. 47-49.

7. Приказ Министерства здравоохранения и социального развития Российской Федерации от 23 июля 2010 г. № 541н «Об утверждении единого квалификационного справочника должностей руководителей, специалистов и служащих, раздел «Квалификационные характеристики должностей работников в сфере здравоохранения».

8. Приказ Министерства здравоохранения Российской Федерации от 3 сентября 2013 г. № 620н «Об утверждении Порядка организации и проведения практической подготовки обучающихся по профессиональным образовательным программам медицинского образования, фармацевтического образования».

9. Приказ Министерства образования и науки Российской Федерации от 25 августа 2014 г. №1087 «Об утверждении «Федерального государственного образовательного стандарта высшего образования по специальности 31.08.20 «Пульмонология» (уровень подготовки кадров высшей квалификации)».

10. Приказ Министерства здравоохранения РФ от 08.10.2015 г. N 707н «Об утверждении Квалификационных требований к медицинским и фармацевтическим работникам с высшим образованием по направлению подготовки «Здравоохранение и медицинские науки» (с изменениями и дополнениями).



11. Пьянзова Т.В., Чурсина Ю.С., Штернис Т.А., Копытина Н.В., Власова О.П., Биканова М.Г., Кырыкбаева С.С. Роль бережливых технологий в медицинском образовании // Качественное профессиональное образование: современные проблемы и пути решения : материалы XIV научно-методической конференции с международным участием (Кемерово, 28 декабря 2022 г.) / ФГБОУ ВО КемГМУ Минздрава России. – Кемерово : КемГМУ, 2022. С.101-109.

12. Пьянзова Т.В. Влияние информационно-образовательной работы с впервые выявленными больными туберкулёзом на эффективность лечения // Туберкулез и болезни легких. 2009. Т. 86. № 10. С. 32-36.

**СОВРЕМЕННЫЕ И ТРАДИЦИОННЫЕ МЕТОДЫ
ВОСПИТАТЕЛЬНОГО ПРОЦЕССА В ВУЗАХ МИНЗДРАВА РФ
НАПРИМЕРЕ САНКТ-ПЕТЕРБУРГСКОГО
ХИМИКО- ФАРМАЦЕВТИЧЕСКОГО УНИВЕРСИТЕТА**

Шикова В. А., Симонова П. В., Завершинская Н. А.

*Кафедра социально-гуманитарных дисциплин
ФГБОУ ВО Санкт-Петербургский химико-фармацевтический
университет Минздрава России, Россия, г. Санкт-Петербург*

Аннотация. В данной статье рассматриваются вопросы традиционных и современных методов воспитания молодого поколения. Особое внимание уделяется симбиозу этих обеих концепций на примере воспитательных программ Санкт-Петербургского Химико-Фармацевтического университета. Приведены примеры основных организаций, занимающихся как благотворной адаптацией студентов, так и разносторонним воспитанием учащихся.

Ключевые слова: традиционные методы воспитания, современные методы воспитания, студенты, школа кураторов, Санкт-Петербургский Химико-Фармацевтический университет.



**MODERN AND TRADITIONAL METHODS OF EDUCATIONAL
PROCESS IN UNIVERSITIES OF THE MINISTRY OF HEALTH OF THE
RF ON THE EXAMPLE OF ST. PETERSBURG CHEMICAL
AND PHARMACEUTICAL UNIVERSITY**

Shikova V.A., Simonova P.V., Zavershinskaya N. A.

Department of Social and Humanitarian Disciplines

*St. Petersburg Chemical and Pharmaceutical University of the Ministry
of Health of Russia, Russia, St. Petersburg*

Abstract. This article discusses the issues of traditional and modern methods of educating the younger generation. Particular attention is paid to the symbiosis of these two concepts using the example of educational programs of the St. Petersburg Chemical-Pharmaceutical University. There are some examples of the main organizations involved in both the beneficial adaptation of students and the versatile education.

Keywords: traditional methods of education, modern methods of education, students, school of curators, St. Petersburg Chemical-Pharmaceutical University.

Введение

За последние двадцать лет в России неоднократно поднимались проблемы, связанные с формированием у современной молодёжи системного базового воспитания. При этом делалась отсылка к воспитательному процессу в советское время. Тогда вопросами воспитания молодого поколения занимались не только родители, но и непосредственно государственные структуры, организуя процесс так, чтобы он согласовывался с действующей в стране идеологией. В России, согласно Конституции, официальной идеологии нет, однако есть острая необходимость в формировании у молодых людей системы нравственных и гражданских ценностей. Оплотом же для реализации



воспитательных программ становятся высшие учебные заведения, так как больше всего молодёжи приходится на них.

Сегодня можно с уверенностью говорить, что актуальность воспитательного процесса в высших учебных заведениях обусловлена постоянно растущими требованиями как к профессиональной подготовке, так и к всестороннему развитию личности будущего специалиста [3, с. 1; 3, с. 4; 16 с.7].

В перечень нормативно-правовых документов федерального уровня, ставших основой возрождения воспитательной деятельности в высшем образовании, входит, прежде всего, Приказ Минобрнауки России от 27 декабря 2002 г. № 4670 о включении в государственную аккредитацию высшего учебного заведения показателя «Воспитательная деятельность образовательного учреждения». На основании этого документа, обязательным требованием к каждому вузу становится необходимость «создания административной структуры, функционально ответственной за организацию воспитательной и внеучебной работы со студентами в образовательном учреждении» [4, с. 40].

Введение процедуры оценки воспитательной деятельности при прохождении вузом государственной аккредитации (№1938 от 30.09.2005) в России способствовало повышению ответственности учебного заведения за организацию этой работы. В работе со студентами при аккредитации вуза уделяется внимание трем основным направлениям:

- 1) наличие условий для профессионального роста (информированность абитуриентов о получаемой квалификации; условия практической занятости студентов, в том числе по профилю специальности; наличие системы работы с выпускниками);
- 2) поддержке академической активности студентов (наличие института кураторства; наличие структур студенческого самоуправления);



организация молодежных научных сообществ; организация коррекционной помощи);

3) поддержке личностного развития студентов (организация мероприятий культурного, спортивного, просветительского плана; наличие структур психологической помощи; наличие системы материальной поддержки студентов) [6 с. 3].

Таким образом, вузы берут на себя ответственность не только за обучение и вывод на рынок высококвалифицированного специалиста, но и за развитие у него компетенций, необходимых для дальнейшей профессиональной деятельности.

Действительно важную роль во время обучения в воспитательном процессе играет адаптация студента в том высшем учебном заведении, которое он выбрал. Для одних первокурсников адаптация проходит легко и быстро, укрепляет уверенность в правильности выбора университета и будущей профессии. Такие студенты обычно не являются сторонними наблюдателями, а активно чувствуют в студенческой жизни [9 с. 42; 11]. Исследование И. Ю. Тимофеевой и С. А. Асриева показало, что целенаправленная работа куратора с представителями второй группы на 47% изменила ситуацию в сторону социально-коммуникативного и индивидуально-творческого развития студентов [15 с. 94].

Традиционно выделяют четыре стадии адаптации индивида к условиям новой социальной среды [5 с. 44]:

1) Начальная стадия. На этой стадии человек знакомится с основными правилами поведения в новой среде, в которой он оказывается при смене коллектива и старается им следовать для грамотного вливания в коллектив.

2) Стадия терпимости. В этот момент среда и индивид становятся равноценным дополнением друг друга.



3) Стадия аккомодации. В процессе приспособления люди на данной стадии человек способны идти на различные уступки по отношению друг к другу для достижения наилучшего взаимодействия.

4) Ассимиляция (полная адаптация). Эта стадия является моментом полной адаптации в новой среде. В данный период индивид принимает реальный образ и ценности окружающей его социальной среды [8 с. 39; 14].

Различают три формы адаптации студентов-первокурсников к условиям обучения:

1) Формальная адаптация. Она касается познавательно-информационного приспособления студентов к новому окружению, к структуре учебного заведения и к содержанию обучения в нем.

2) Общественная адаптация. Вид адаптации, включающий процесс внутренней интеграции (объединения) групп студентов-первокурсников и интеграция этих же групп со студенческим окружением в целом.

3) Дидактическая адаптация. Она касается подготовки студентов к новым формам и методам учебного процесса в вузе [17 с. 103].

Для успешной адаптации необходимым является проявление активной позиции, которая должна быть не только у преподавателя, но и у студента.

Студент должен сам находить и выбирать для себя способы и пути достижения той или иной образовательной цели, преподаватель – создавать для этого условия [2 с. 21].

Главная задача педагога, особенно в адаптационный период, раскрыть перед студентами широкое поле выбора, которое часто может не быть открытым полностью для людей юношеского возраста из-за их ограниченного жизненного опыта [1. с. 1055].



В данном ключе нам необходимо было проанализировать реализацию воспитательных процессов в Санкт-Петербургском Химико-Фармацевтическом университете (СПХФУ).

Объекты и методы исследования

В СПХФУ основной системой адаптации первокурсников в новом для них пространстве является институт кураторства.

Куратор – это активный, прошедший «Школу кураторов» студент, назначаемый деканом факультета, основной целью деятельности которого является оказание помощи студентам в успешной учебе и решении других вопросов студенческой жизни [12 с. 46; 13].

На базе СПХФУ организована «Школа кураторов», где происходит подготовка молодых кураторов к работе с учебной группой.

В задачи куратора в СПХФУ входит:

- 1) Проведение ознакомительных и организационных встреч с первокурсниками;
- 2) Вовлечение первокурсников в программы внеучебной деятельности (сформированные на базе университета интеллектуальный клуб, спортивные секции, молодёжное научное общество, профсоюзного комитета и т. д.);
- 3) Поддержка первокурсников и помощь в решении вопросов, касающихся студенческой жизни в СПХФУ. В отличие от других вузов, в Химико- Фармацевтическом университете задачи наставничества поделены между двумя должностями: тьютором, отвечающим за вопросы, касающиеся непосредственно учебных моментов, и, собственно, куратором, студентом старшего курса, занимающийся вовлечением группы первокурсников во внеучебную деятельность вуза и их адаптацией в новой обстановке. Воспитательная работа в Санкт-Петербургском Химико- Фармацевтическом



Международная междисциплинарная научно-практическая конференция
**ПЕДАГОГИКА И МЕДИЦИНА В ВОСПИТАТЕЛЬНОМ ПРОСТРАНСТВЕ:
ПРОБЛЕМЫ, ВОЗМОЖНОСТИ И ПЕРСПЕКТИВЫ**

к 135- летию со дня рождения А. С. Макаренко



университете осуществляется в соответствии с Указом Президента РФ, распоряжениями Правительства РФ №2403-р «Основы государственной молодежной политики Российской Федерации на период до 2025 г.»; и № 996-р «Стратегия развития воспитания в Российской Федерации на период до 2025 г.», а также приказами Министерства науки и образования РФ об утверждении ФГОС, регламентирующими документами Министерства здравоохранения РФ и нормативно-правовыми актами вуза.

Воспитание специалистов фармацевтического и технологического профиля происходит в процессе освоения ими основных образовательных программ и осуществляется на основе включаемых в соответствующие образовательные программы рабочей программы воспитания и календарного плана воспитательной работы, разработанных и утвержденных вузом.

Целью воспитательной деятельности в Университете является создание условий, содействующих развитию социальной профессиональной и культурной компетенции обучающихся, развитию личности, способной к самостоятельному жизненному выбору, уважающей права и свободы других людей, способной осуществлять конструктивное социальное взаимодействие.

Рабочая программа воспитания в вузе учитывает специфику фармацевтического образования и строится на следующих концептуальных идеях: ориентация на нравственные идеалы и ценности гражданского общества, межкультурный диалог; воспитание в контексте профессионального образования; единство учебной и внеучебной воспитательной деятельности [7 с.251]; компетентностный и проектный подход; цифровизация образования и жизни; опора на психологические, социальные, культурные и другие особенности обучающихся, реализация принципа инклюзии в организации воспитательной деятельности; учёт социально-экономических, культурных и других особенностей Санкт-Петербурга; сочетание административного



управления и самоуправления обучающихся; вариативность направлений воспитательной деятельности, добровольность участия в них и право выбора обучающегося; открытость, преемственность, гибкость системы воспитательной деятельности СПХФУ [10].

Рабочая программа воспитания в вузе включает в себя следующие, как традиционные, так и инновационные направления:

1) **Гражданско-патриотическое воспитание:** Военно-патриотический Клуб СПХФУ; участие во Всероссийских героико-патриотических акциях «Георгиевская ленточка», «Бессмертный полк»; участие в мероприятиях, посвящённых Дням памяти великих полководцев, Дням воинской славы России; организация и проведение встреч с ветеранами и участниками Великой Отечественной Войны, ветеранами боевых действий и военной службы; организация и проведение конференций, круглых столов, презентаций, посвящённых героико-патриотической тематике, памятным историческим датам, гражданской проблематике, национальной безопасности РФ, культуре межнационального общения и др.

2) **Правовое воспитание:** Дискуссионный студенческий клуб; научно- практические конференции, семинары и круглые столы по вопросам повышения правовой культуры будущих специалистов в области здравоохранения; проведение открытых лекционных и семинарских занятий по вопросам противодействия экстремизму, национализму и ксенофобии в молодёжной среде.

3) **Духовно-нравственное воспитание:** проведение конференций, круглых столов, семинаров по вопросам духовно-нравственного воспитания молодёжи; организация и проведение благотворительных акций (Дни донора, шефская работа над детскими домами и др.); проведение мероприятий, ориентированных на содействие



Международная междисциплинарная научно-практическая конференция
**ПЕДАГОГИКА И МЕДИЦИНА В ВОСПИТАТЕЛЬНОМ ПРОСТРАНСТВЕ:
ПРОБЛЕМЫ, ВОЗМОЖНОСТИ И ПЕРСПЕКТИВЫ**

к 135- летию со дня рождения А. С. Макаренко



духовно- нравственному становлению молодого человека, формированию у него нравственных чувств, облика, позиции и поведения.

4) **Физическое воспитание:** организация работы спортивных секций, тренажёрных залов, в т. ч. в общежитиях Университета; организация и проведение Дней здоровья, комплекса мероприятий, приуроченных ко Всемирному дню борьбы со СПИДом, Всемирному дню без табака и т. д.; участие студентов в массовых спортивных и оздоровительных мероприятиях («Кросс наций», «Лыжня России», «Разорванное кольцо» и др.); участие студентов в сдаче норм Всероссийского комплекса «Готов к труду и обороне».

5) **Культурно-просветительское воспитание:** организация работы творческих студий и студенческих клубов; проведение различных конкурсов, фестивалей, праздников, театрализованных представлений («Мисс и Мистер Университет», «Менделеевский Бал», «Поэтический вечер» и др.); организация посещения музеев, выставок.

6) **Экологическое воспитание:** работа экологических отрядов по благоустройству, уборке и озеленению; участие в природоохранных акциях; ЭкоКвест; проведение студенческих научно-практических конференциях по экологии.

7) **Научно-образовательное воспитание:** организация работы студенческих научных обществ с целью популяризации среди студентов и стимула молодых ученых в научной деятельности; организация и проведение научных конференций («Молодая фармация»); участие в организации выставки конференции IPheB.

В СПХФУ очень активно поддерживается деятельность молодёжных объединений и студенческого самоуправления: организация работы Студенческого совета Университета, организация и проведение школ актива



студенческих объединений, школы кураторов, выездных школ лидеров студенческого самоуправления и т.д.; участие во всероссийских молодёжных образовательных форумах.

Заключение

В Санкт-Петербургском Химико-Фармацевтическом университете активно реализуется не только учебная, но и воспитательная деятельность студентов, для формирования правильного концептуального понимания и мировоззрения студентов. В стенах университета поддерживаются как традиционные концепции воспитания, так и активно развиваются современные положения для грамотного и сбалансированного развития и адаптации молодого населения страны при переходе на новый этап образования.

Литература / References:

1. Akhmedova Z. Z. Difficulties social adaptation of students in the university//Science and Education» Scientific Journal 2022. №3(2). P. 1054-1059 (in English).
2. Yudin G.V., Krasovskaya S.V. The role of innovative pedagogical consulting in the adaptation of students of krasnohorsk college is a key to the of the educational process quality management// Sciences of Europe 2019. № P. 39 21-26 (in English).
3. Zubareva G.M., Mskhvilidze N.P. Modern innovations in educational work at the medical university// East European Scientific Journal. 2021. №12(76). P. 20-24 (in English). <https://www.doi.org/10.31618/ESSA.2782-1994.2021.4.76.223>
4. Буянова Г. В. Основные направления воспитательной деятельности в системе современного высшего образования // Перспективы науки и образования. 2019. №1(37). С.37-50.



5. Петровичев В.М. Процесс профессиональной адаптации молодых специалистов как объект научного исследования// Известия Тульского государственного университета. Гуманитарные науки : науч. журн. 2012. № 1-1 С.43-52. Электрон. версия. URL: <https://cyberleninka.ru/article/n/protsess-professionalnoy-adaptatsii-molodyh-spetsialistov-kak-obekt-nauchnogo-issledovaniya> (Дата обращения: 10.09.2023)
6. Воспитательная деятельность образовательного учреждения: Методические рекомендации. М. : Росаккредитагентство, 2010. – С.3.
7. Глухов А.А., Алексеева Н.Т. Формирование конкурентоспособности личности студента в медицинском вузе // Международный журнал прикладных и фундаментальных исследований. – 2014. – № 1-2. – С. 251-252.
8. Дмитриенко С.А. Формирование навыков адаптации к профессиональной деятельности // Среднее профессиональное образование. 2007. № 2. С. 38-41.
9. Ильяева И.А., Леонтенко Т.А. Институт кураторства в вузах России в условиях глобализации образования//Социология и жизнь. 2010. № 1. С.40–43.
10. Концепция воспитательной деятельности СПХФУ. URL: http://doc.spcpu.ru/sveden/files/Koncepciya_vospitatelnoy_deyatelnosti_SPXFU.pdf
11. Ксенофонтова А.А. Куратор, куратор и ещё раз куратор // Студенчество. Диалоги о воспитании. 2006. № 4 (28). С.10.
12. Мандель Б.Р. Кураторство: проблемы, размышления, полемика//Вестниквысшей школы. 2014. № 3. С. 45–51.
13. Никифорова О.А. Кураторство в инновационном вузе // Студенчество. Диалоги о воспитании. 2008. № 3 (39). С. 5



14. Попова Е.Н. Формы и способы социальной адаптации студентов в вузе. [Электронный ресурс]. Режим доступа: https://www.tsutmb.ru/nauka/internetkonferencii/2020/03062020_lich_i_prof_razvitiie/6/Popova.pdf (Дата обращения: 10.09.2023)

15. Тимофеева И.Ю., Асриев С.А. Интерактивные методы адаптации студентов в современном вузе: лучшие практики// Государственная служба. 2019. № 4. С. 93–98.

16. Шаршов И.А., Королева А.В., Прокудин Ю.П. Проблемные аспекты личностно-профессиональной адаптации студентов вуза // Вестник Тамбовского университета. Серия: Гуманитарные науки. 2019. Т. 24. №182. С. 7-13.

17. Шолохова Г.П., Чикова И.В. Адаптация первокурсников к условиям обучения в вузе и ее психолого-педагогические особенности// ВестникОГУ 2014. №3 (164). С. 103-107.

ПЕДАГОГИЧЕСКОЕ ТВОРЧЕСТВО В ДЕЯТЕЛЬНОСТИ ПРЕПОДАВАТЕЛЯ ВЫСШЕЙ ШКОЛЫ

Шмакова О. В.³, Головки О. В.¹, Боровикова З. В.²,

¹Кафедра медицинской, биологической физики и высшей математики,

²Кафедра истории,

³Кафедра педиатрии и неонатологии,

ФГБОУ ВО «Кемеровский государственный медицинский университет»

Минздрава России, Россия, г. Кемерово

Аннотация. В работе рассматривается педагогическое творчество в высшей школе, реализация его в профессиональной деятельности преподавателя. Приводятся критерии творчества современного преподавателя высшей школы и навыки успешного преподавателя, которые тесно переплетаются между собой. Педагогическое творчество является



неотъемлемой частью профессиональной деятельности преподавателей высшей школы.

Ключевые слова: педагогическое творчество, преподаватель высшей школы, профессиональная деятельность.

PEDAGOGICAL CREATIVITY IN THE ACTIVITY OF A HIGHER SCHOOL TEACHER

Shmakova O. V.³ Golovko O. V.¹, Borovikova Z. V.²

¹Department of Medical, Biological Physics and Higher Mathematics,

²Department of History,

³Department of Pediatrics and Neonatology,

Kemerovo State Medical University, Russia, Kemerovo

Abstract. The work examines pedagogical creativity in higher education and its implementation in the professional activities of a teacher. The criteria for creativity of a modern higher school teacher and the skills of a successful teacher, which are closely intertwined, are given. Pedagogical creativity is an integral part of the professional activities of higher education teachers.

Keywords: pedagogical creativity, higher school teacher, professional activity.

Преподаватель высшей школы в современных реалиях должен выполнять не только учебную нагрузку, но и заниматься научной деятельностью, учебно-методической и воспитательной работой, что не представляется возможным без творческого начала.

В настоящее время творчество трактуется широко: от деятельности, направленной на создание нового; происходящего во времени процесса; результата деятельности... до свойства и характера человека.



Виды творчества разнообразны. В зависимости от сферы деятельности выделяют научное, техническое, художественное, музыкальное, литературное, педагогическое творчество. [1].

Педагогическое творчество является более «регламентированным» в пространстве и времени по сравнению с другими видами творчества [2]. Соответственно, этапы творческого процесса являются жестко связанными во времени и требуют оперативного перехода от одного к другому. В работе современного преподавателя высшей школы практически исключены паузы между актами творческой деятельности [3]. Педагог системы высшего образования ограничен количеством часов, отводимых на изучение конкретной темы, раздела, ограничен аудиторным временем. При этом в процессе проведения им учебных занятий весьма вероятным представляется возникновение различных ситуаций, требующих квалифицированного решения.

Важной особенностью творческой деятельности современного преподавателя высшей школы является то, что её результаты поддаются оценке не сразу. При этом, однако, развитые аналитические способности преподавателя позволяют на основе частичных результатов предвидеть итоги его профессионально-преподавательской деятельности в долгосрочной перспективе.

Мощным стимулирующим фактором творческой деятельности преподавателя выступает атмосфера творческого поиска в педагогическом и студенческом коллективах. Реалии современного общества и, в частности, образовательной сферы, обязывают преподавателя высшей школы не только осуществлять эффективное развитие у студентов системы знаний, умений и навыков, необходимых для дальнейшей профессиональной деятельности, но и демонстрировать им пример творческого отношения к различным видам



собственной активности. Это с большой вероятностью будет способствовать развитию у обучающихся профессиональной мобильности и ряда общекультурных компетенций, необходимых для построения карьеры в условиях современного общества [4].

Важным условием эффективного осуществления современным преподавателем вуза творческой деятельности является наличие у него развитого комплекса знаний, умений и навыков, связанных с управлением собственным эмоционально-психологическим состоянием и обучением этому студентов [2].

Можно выделить следующие критерии творчества современного преподавателя высшей школы:

- наличие развитого умения принимать нестандартные решения по перестройке учебно-воспитательной работы в соответствии с текущей педагогической ситуацией;
- способность эффективно применять опыт профессионального обучения, накопленный в результате деятельности предшествующих поколений педагогов-исследователей и практиков;
- развитый комплекс умений, связанных со всесторонним анализом педагогических явлений и процессов;
- способность к интеграции в образовательный процесс инновационных технологий, характеризующихся подтвержденной эффективностью;
- видеть нерешенные проблемы теории и практики обучения и воспитания студентов.

К навыкам [5] успешного преподавателя могут быть отнесены: коммуникативные навыки; умение определять цель, достигать поставленных результатов, глубокое знание и страсть к предмету; желание осваивать новое; дружелюбие и доступность; адаптивность, творческий подход. Преподаватели



побуждают студентов делать все возможное для учебного процесса, саморазвития, самореализации студентов и поощряют их учиться с максимальной отдачей. Постановка целей связана еще с двумя важными задачами преподавателя, заключающимися в реагировании на изменения успеваемости и обеспечении обратной связи.

Преподаватель-профессионал выясняет причины плохой успеваемости и составляет план, чтобы вернуть студента в нужное русло. Формулировка реакции на негативное поведение требует такта и тонкости, которые аккуратно подводят студента к изменениям. Исследования педагогических навыков показывают, что донесение положительной обратной связи: поощрение, похвала, благодарность, являются критически важным навыком для преподавателей. Хорошо построенная обратная связь не просто состоит в том, чтобы сказать правильно ли студент сделал задание или нет, а ведет к самокоррекции и саморегуляции студента. Подробный и конкретный отзыв преподавателя помогает учащимся понять, что от них хотят и показать нужный результат.

Преподаватели высшей школы работают в постоянно меняющейся среде, в результате чего возникает необходимость корректировать методы преподавания в зависимости от уровня подготовленности студентов, имеющихся ресурсов, действующих образовательных стандартов и текущей ситуации в стране, регионе [6-8]. Активное использование инновационных методов и информационных технологий в сфере образования заставляют преподавателей быть адаптивными.

Учебный процесс динамичен: изменения происходят постоянно, и искусство преподавателя состоит в том, чтобы оперативно и своевременно внедрить новые знания и технологии в изменившихся условиях для



формирования соответствующих компетенций, что невозможно реализовать без творческого подхода.

Таким образом, педагогическое творчество является неотъемлемой частью профессиональной деятельности преподавателей высшей школы: как в научных исследованиях, так и при ежедневной работе со студентами.

Литература / References:

1. Ильин Е. П. Психология творчества, креативности, одаренности. СПб.: Питер, 2009. 434 с.
2. Никуленкова О.Е., Демченко Н.Ю., Макаренко И.П. Психологические аспекты организации творческой деятельности преподавателя высшей школы // Проблемы современного педагогического образования 2022. С. 334-337.
3. Белова С.Н. Теоретико-методические основания формирования компетентности преподавателей в области внутривузовского оценивания качества образовательного процесса: Дис... д-ра пед. Наук. М.: 2017. 435с.
4. Боровикова З.В. Методические аспекты формирования общекультурных компетенций на занятиях по Истории отечества // Технологии оценки сформированности компетенций у обучающихся медицинского ВУЗа. Материалы VII Учебно-методической конференции Кемеровской государственной медицинской академии. Кемерово, 2015. С. 23-26.
5. Навыки успешного преподавателя URL: <https://lala.lanbook.com/tpost/h111omvu41-naviki-uspeshnogo-prepodavatelya> (дата обращения: 28.09.2023).
6. Боровикова З.В., Шиллер В.В., Валиуллина Е.В. Фальсификация истории России и профилактика экстремистской деятельности в молодежной среде на примере Кемеровского государственного медицинского университета // Исторический журнал: научные исследования. 2021. № 1. С. 48-64.



7. Головки О.В., Шмакова О.В., Салтанова Е.В. Готовность студентов медицинского вуза работать в медицинских учреждениях в условиях пандемии коронавирусной инфекции // Вестник общественных и гуманитарных наук. 2020. Т. 1. № 2. С. 54-58.

8. Головки О.В. Изучение физики в вузе в условиях дистанционного обучения // Вестник общественных и гуманитарных наук. 2020. Т. 1. № 4. С. 68-71.

ВНЕДРЕНИЕ КОМПОНЕНТОВ ПРОФЕССИОНАЛЬНОГО ВОСПИТАНИЯ В МЕТОДОЛОГИЮ ПРАКТИЧЕСКОГО ЗАНЯТИЯ НА КАФЕДРЕ ДЕТСКОЙ СТОМАТОЛОГИИ

Шурупова Н. Н., Размахнина Е. М.

Кафедра детской стоматологии

ФГБОУ ВО «Кемеровский государственный медицинский университет»

Минздрава России, Россия, г. Кемерово

Аннотация. В данной статье рассматривается влияние элементов профессионального воспитания на образовательный процесс на кафедре детской стоматологии. Данный подход помогает реализовать овладение комплексом профессиональных компетенций и дает возможность облегчить выпускникам профессиональную адаптацию, а также способствует формированию важных для будущих врачей морально-этических качеств.

Ключевые слова: практическое занятие, учебно-воспитательный процесс, познавательная деятельность, нравственное значение знаний, формирование культуры умственного труда.



INTRODUCTION OF PROFESSIONAL EDUCATION COMPONENTS INTO THE PRACTICAL CLASS METHODOLOGY AT THE DEPARTMENT OF PEDIATRIC DENTISTRY

Shurupova N. N., Razmakhnina E. M.

Department of Pediatric Dentistry

Kemerovo State Medical University, Russia, Kemerovo

Abstract. This article examines the influence of elements of professional education on the educational process at the Department of Pediatric Dentistry. This approach helps to achieve mastery of a set of professional competencies and makes it possible to facilitate graduates' professional adaptation, and also contributes to the formation of moral and ethical qualities that are important for future doctors.

Keywords: educational process, cognitive activity, the moral value of knowledge, the formation of a culture of intellectual work.

Введение

Одной из важных проблем профессионального воспитания студентов в медицинском вузе является подготовка студента к выполнению профессиональных функций и приобретение сущностных характеристик врача в сочетании с высокими морально-этическими качествами личности. Формирование профессионализма - это связь двух важнейших процессов – обучения и воспитания студента, развитие его нравственно-деонтологических качеств, чувства долга и ответственности [4, С. 36].

По данным многих исследователей, можно выделить не менее пятидесяти важных качеств, которыми должен обладать истинный врач. Наиболее важные из них – социальная и профессиональная ответственность, способность принимать ответственные решения, коммуникативность, включающая расположенность к людям, общительность, доброжелательность; чувство долга, честность, любовь к своей профессии, умение постоянно учиться [2, С. 56].



В современный термин профессионального воспитания необходимо вложить понятие, характеризующееся сложным процессом взаимодействия педагогов и учащихся, в результате которого формируется профессиональная культура будущего работника, обеспечивающая высокое качество его трудовой деятельности, нравственный облик, профессиональные мотивы, интересы, ценности, а также профессиональную компетентность, мобильность и успешность социальной адаптации выпускника профессионального учебного учреждения, что обеспечивает его конкурентоспособность на рынке труда [1, С. 245].

Нацеленность на активизацию клинического мышления, доведение до определенного стереотипа мануальных практических навыков - являются важными составляющими педагогического процесса. В связи с этим особый интерес и высокую воспитательную значимость представляют практические занятия в виде проведения уроков здоровья и коллегиального решения ситуационных задач в соответствии с тематическим планом практического занятия.

Воспитательная значимость практических занятий состоит в том, что они дают возможность обучения коллективной работе, формируют толерантность к мнению одногруппников - коллег, способствуют накоплению опыта в решении ключевых вопросов организаторской деятельности профилактической работы в образовательном учреждении и осуществлению принципиальной оценки результатов своей деятельности [3, 5].

На практических занятиях преподаватель через свой предмет и личным примером вносит вклад в развитие, прежде всего, профессиональных компетенций у студентов. Это способствует формированию знаний, практических навыков и умения их грамотного применения в решении профессиональных задач. Кроме того, задачами воспитательного процесса



являются развитие логического мышления и аргументирование своей точки зрения [3].

Объекты и методы исследования

На кафедре детской стоматологии проходят обучение студенты, начиная с первого курса, значительная их часть поступила в ВУЗ сразу после окончания школы. Поэтому воспитательная работа, как аудиторная, так и внеаудиторная, с такими студентами проводится в различных направлениях.

Освоение профессиональных компетенций по организации и принципам проведения первичной профилактики основных стоматологических заболеваний в организованных детских коллективах реализовывалась на практических клинических занятиях по дисциплине «Профилактика и коммунальная стоматология». Практические занятия на кафедре являются основным методологическим приемом обучения и составляют 70% всего учебного процесса.

Таким образом, начиная с 2014 года студенты 2-го курса стоматологического факультета подключились к профилактической работе в рамках городской программы по информированию учащихся о болезнях и отклонениях в поведении школьников от норм здорового образа жизни на клинической базе кафедры в МБОУ Средняя общеобразовательная школа №35 г. Кемерово. Формирование компетенций студентов 2-го курса стоматологического факультета включало в себя не только умение общаться с маленьким пациентом, но и требовало индивидуализации стилистики этого общения, что возможно только в «очных» условиях. Позитивным фактором являлся статус клинической базы в (МБОУ средняя общеобразовательная школа №35 г. Кемерово), не ограничивающий возможности непосредственного контакта студента и пациента.



Индивидуализировать учебный процесс позволял обучающий прием – метод проектов [3]. При работе над проектом обучающиеся использовали те материалы и способы работы с ними, которые им казались наиболее интересными. Метод проектов дал возможность студентам проявлять самостоятельность в планировании, организации и контроле своей деятельности, а также помогал развивать навыки командной деятельности [3].

На уроках здоровья студенты представляли мультимедийные презентации по гигиеническому обучению и воспитанию. Темы презентаций, соответствовали целям групповой формы санитарного просвещения, в понятной и доступной форме на примере положительных сказочных персонажей. Так как основными методами гигиенического обучения являются санитарное просвещение, обучение и контроль, обучающиеся распределялись по группам подготовки проекта в соответствии с последовательностью достижения цели: информация – знания – убеждения – навыки – привычки.

В качестве рецензентов творческой работы кроме преподавателя кафедры привлекались клинические ординаторы, которые выступали в качестве модераторов дискуссии, направляли обсуждения и подводили итоги, а преподаватель выступал в роли организатора самостоятельной активной познавательной деятельности обучающегося и компетентным помощником. После фазы подробного обсуждения проекта, отстаивания своих убеждений и интеллектуальных споров в условиях коллективной работы у всех обучающихся вырабатывается компетентностный подход к решению актуальных проблем в гигиеническом обучении и воспитании у детей младшего школьного возраста, а также в создании условий и мотивации студента к самостоятельной активной деятельности, интеллектуальному и нравственному совершенствованию.



Заключение

В связи с реализацией элементов дифференцированного подхода к обучению воспитательные цели все более переходят из плоскости общеобразовательных и коммуникативных в личностно-ориентированные. Воспитательная работа помогает раскрытию научно-познавательного и творческого потенциала студента. На основании полученного опыта мы можем охарактеризовать данную особенность современного педагогического процесса рациональной и позволяющей (пусть даже в упрощённом виде) приблизить студента к реалиям практической работы в здравоохранении.

Основным воспитательным моментом в данной ситуации является возможность привития студенту осознания того, что только настойчивый и кропотливый труд может привести к хорошим результатам. И еще один немаловажным аспектом является формирование навыка командной работы. Именно в этих условиях формируется коллективная ответственность, взаимопомощь и взаимовыручка.

Литература / References:

1. Белов В. И. Система профессионального воспитания в современных социально-экономических условиях развития образования: дис. ... д-ра пед. наук. СПб., 2006. - 385 с.
2. Жизневская И.И., Богомазов А.Д., Дедков А.А. Актуальные вопросы воспитания студентов в медицинском вузе // Международный журнал прикладных и фундаментальных исследований. – 2010. – № 11. – С. 56-57.
3. Кульбах О. С., Зинкевич Е. Р. К проблеме воспитания студентов медицинских вузов как неотъемлемой части профессионального образования // МНКО. 2012. №4. URL: <https://cyberleninka.ru/article/n/k-probleme-vospitaniya-studentov-meditsinskih-vuzov-kak-neotemlemy-chasti-professionalnogo-obrazovaniya> (дата обращения: 01.10.2023).



4. Лямова, О. О. Проблема воспитания гуманного отношения к человеку у студентов медицинского вуза /О.О. Лямова // *Фундаментальные исследования*. – 2011. – № 8. – С. 36–40.

5. Маяковская Н.В. Профессиональное воспитание будущего врача в вузе // *Наука и школа*. 2012. №4. URL: <https://cyberleninka.ru/article/n/professionalnoe-vospitanie-buduschego-vracha-v-vuze> (дата обращения: 01.10.2023).

ФОРМИРОВАНИЕ ДЕОНТОЛОГИЧЕСКИХ КАЧЕСТВ В РАБОТЕ СТОМАТОЛОГА С ПАЦИЕНТАМИ – ДЕТЬМИ И ИХ РОДИТЕЛЯМИ

Шурупова Н. Н., Размахнина Е. М.

Кафедра детской стоматологии

ФГБОУ ВО «Кемеровская государственная медицинская академия»

Минздрава России, Россия, г. Кемерово

Аннотация. В статье рассматривается возможность создания оптимальных условий и виды педагогической помощи в становлении и развитии деонтологических аспектов профессиональной направленности, ориентированных на формируемые компетенции будущего врача-стоматолога, необходимых для обеспечения успешного стоматологического лечения детей с различной степенью готовности к сотрудничеству с врачом.

Ключевые слова: психолого-педагогическое просвещение студентов, познавательная деятельность, межличностное общение, пациенты-дети, родители, психологический контакт, обезболивание, когнитивная седация.

FORMATION OF DEONTOLOGICAL QUALITIES IN WORK OF A DENTIST WITH PEDIATRIC PATIENTS AND THEIR PARENTS

Razmakhnina E. M., Shurupova N. N.

Department of Pediatric Dentistry

Kemerovo State Medical University, Russia, Kemerovo



Abstract. The article discusses the possibility of creating optimal conditions and types of pedagogical assistance in the formation and development of deontological aspects of professional orientation, focused on the emerging competencies of the future dentist, necessary to ensure successful dental treatment of children with varying degrees of readiness to cooperate with a doctor.

Keywords: psychological and pedagogical education of students, cognitive activity, interpersonal communication, patients-children, parents, psychological contact, anesthesia, cognitive sedation.

Введение

Формирование врача должно происходить не только как профессионала, но и как тонко чувствующего человека, способного сопереживать чужой боли, воспринимающего пациента не только как объект приложения медицинских знаний, но и как личность с собственными страхами и разным отношением к своей болезни. Воспитание таких качеств у студентов медицинского вуза должно осуществляться с применением педагогических технологий как в учебном процессе, так и при работе в клиниках в период производственной практики [2, 4, 5].

Медицинская деонтология - основа формирования врача в соответствии с высокими гуманистическими, морально-этическими и эстетическими требованиями, рассматривается как наука о профессиональном поведении медицинского работника, его долге перед больным и обществом [3]. Развитие общества и прогресс медицины выдвигают проблемы, требующие новых правовых и этических подходов, знание которых обязательно для детского стоматолога.



Деонтологические аспекты взаимоотношений приобретают особую значимость при лечении детей с различной степенью готовности к сотрудничеству с врачом. При этом, профессиональные задачи, встающие перед практикующим врачом, требуют от него не только высокого уровня профессиональных знаний, навыков и умений, но и глубокого знания возрастных и индивидуальных психологических особенностей, определяющих поведение детей на стоматологическом приеме, а главное. понимания всех особенностей духовно нравственного состояния человека в той или иной ситуации.

По данным российских исследований, при оказании стоматологической помощи врачи уделяют большое внимание, в основном, только клиническому обследованию ребенка, порой даже не замечая, что маленький пациент является личностью, имеющей свои психофизиологические особенности, и соответственно не уделяют должного внимания установлению психологического контакта. Все это ведет к игнорированию индивидуальности детей-пациентов и в результате к неудовлетворительным результатам лечения и даже невозможности проведения процедуры оказания стоматологической помощи.

Не теряет своей актуальности и проблема ошибок в деонтологии детской стоматологии, не входящая в программы обучения. Задачи врача-стоматолога детского – подобрать индивидуальный подход к каждому пациенту, оказать позитивное психологическое воздействие и создать благоприятный эмоциональный фон в процессе лечения и реабилитации. Это под силу осуществить только врачу, который стремится максимально помочь ребенку, не нанеся ему какого-либо вреда [1, 3].

В будущей профессиональной деятельности студентов-медиков возникает немало ситуаций, связанных как с этическими, так и с



психологическими сложностями, возникающими при непосредственном контакте врача с пациентом. Кроме того, начинающий врач-стоматолог должен осознавать, что находится в особой сфере «ребенок-мать», где ему требуется быстро и точно установить диагноз, (нозологическая форма, наличие осложнений) принять решение, как пациент должен лечиться (легкая когнитивная седация или в условиях общего обезболивания), получить письменное добровольное информированное согласие [1]. Он должен уметь определить показания и противопоказания к процедуре лечения под наркозом или применить методы словесно ориентированной психотерапии для минимизации страха.

Объект и методы исследования

Реализация задач и формирование социальных установок по отношению к больному, усвоение студентом модели взаимодействия с ребенком и его родителями осуществляется на производственной практике, в качестве работы гигиенистом-стоматологическим на третьем курсе и на пятом курсе, в качестве помощника врача-стоматолога детского.

Результатом освоения программы производственной практики по специальности «Стоматология» является овладение обучающимися соответствующих компетенций и лежащих в основе их формирования практического опыта и умений. С целью овладения соответствующими профессиональными компетенциями обучающийся в ходе освоения программы производственной практики (помощник врача-стоматолога детского) должен приобрести и практический опыт проведения санитарно-гигиенического просвещения населения, а также закрепить лежащие в его основе умения обучать ребенка-пациента и его окружение, чтобы сохранять и поддерживать максимально возможный уровень здоровья, применяя в практической деятельности нормы и принципы профессиональной этики.



Чтобы систематизировать знания студентов по проведению санпросветработы, были рекомендованы темы по составлению беседы для детей, схема построения беседы для родителей. Беседа – активный метод санитарного просвещения, метод непосредственного общения с участием слушателей в обмене мнениями.

Материал по выбранной теме должен быть изложен доступным языком, коротко, грамотно, без использования медицинских терминов с включением положительных примеров для создания мотиваций слушателям любого возраста и социального статуса.

Материал беседы должен быть использован так, чтобы основные тезисы родители могли законспектировать. По данным отчетной документации наиболее востребованные темы: «Выбор между физической иммобилизацией и наркозом»; «Для чего необходимо убедить родителей в регулярности профилактических визитов», «Показания к легкой (когнитивной) седации при стоматологическом лечении детей, не способных к сотрудничеству», «Показания к лечению в условиях общего обезболивания»; «Психотерапевтические технологии, доказывающие безопасность и приемлемость процедуры», «Как нельзя себя вести в случае, когда дети плачут».

Для минимизации страхов у детей на стоматологическом приеме были также рекомендованы темы для проведения методов словесно ориентированной психотерапии. Отвлечение, переключение внимания, предоставление ребенку права участвовать в творческом процессе лечения («разноцветные» пломбы), плацебо-психотерапия («таблетки от страха»); моделирование или научение через наблюдение (подражание герою); формирование позитивных следовых реакций («подарки» в конце визита).



Результаты и их обсуждение

По результатам представленной отчетной документации по итогам производственной практики 95% обучающихся использовали активный метод санитарного просвещения и метод непосредственного общения (индивидуальный), 95,5% обучающихся получили навыки проведения санитарнопросветительной работы, 97% отметили, что при использовании методов словесно ориентированной психотерапии в общении с детьми не возникало смыслового барьера.

Заключение

Искусство общения, знание психологических особенностей и применение психологических приемов помогает установить доверие и сотрудничество, сохранить спокойную, уважительную и доброжелательную атмосферу на детском стоматологическом приеме.

В итоге можно сказать, что особенно важно для врачей и пациентов, чтобы специалист мог в полной мере владеть навыками общения с больным, умел налаживать контакт и был заинтересован в улучшении качества проводимого им лечения. Для этого необходимо правильно доносить до студентов важность обладания навыками грамотного общения с пациентами и их родителями.

Литература / References:

1. Бойко В.В. Распознавание и преодоление страха на стоматологическом приеме / В.В. Бойко // Институт стоматологии. – 2002. – №1. – С.145.
2. Езова, С.А. Профессиональное общение: новые нюансы и аспекты : научно-практическое пособие / С.А. Езова. - М. : Либерей-Бибинформ, 2012. 96с.
3. Особенности гигиенического обучения и воспитания детей дошкольного возраста в дошкольных образовательных учреждениях/ А.Ж.



Гарифулина [и др.] // Стоматология детского возраста и профилактика. – 2011. – Т. 10, № 1(36).– С. 53-58.

4. Особенности подходов к индивидуальной практике стоматологических заболеваний у детей. / Н.В. Морозова [и др.]// Стоматология детского возраста и профилактика. –2002. –№3. –С. 82-84.

5. Петров И.А., Чернавский А.Ф., Бадалян А.А., Огнев М.Ю. Психологические Проблемы подготовки пациента и медицинского персонала к обширному хирургическому вмешательству в амбулаторной практике // Проблемы стоматологии. 2017. №3. URL: <https://cyberleninka.ru/article/n/psihologicheskie-problemy-podgotovki-patsienta-i-meditsinskogo-personala-k-obshirnomu-hirurgicheskomu-vmeshatelstvu-v-ambulatornoy> (дата обращения: 28.10.2023).

**ЗНАЧЕНИЕ ЛИЧНОСТИ ПРЕПОДАВАТЕЛЯ
В ФОРМИРОВАНИИ ОБЩЕКУЛЬТУРНЫХ
И ПРОФЕССИОНАЛЬНЫХ КОМПЕТЕНЦИЙ
В МЕДИЦИНСКОМ ВУЗЕ**

Щербань О.В., Якимович С.Г.

Кафедра физики, математики и информатики

ФГБОУ ВО «Дальневосточный государственный медицинский университет»

Минздрава России, Россия, г. Хабаровск

Аннотация. Актуальность данной статьи заключается в рассмотрении значимых личностных качеств преподавателя вуза через опрос студентов. В статье проанализированы данные опроса студентов второго курсов направления подготовки Педиатрия ДВГМУ (Дальневосточного Государственного Медицинского университета) города Хабаровска. Выявлены значимые качества и определены соотношения важности профессиональных качеств педагога.



Ключевые слова: студенты; преподаватель, высшее образование; личностные качества, деятельность, профессионализм, формирование.

THE IMPORTANCE OF THE TEACHER'S PERSONALITY IN THE FORMATION OF GENERAL CULTURAL AND PROFESSIONAL COMPETENCIES IN A MEDICAL UNIVERSITY

Shcherban O. V., Yakimovich S. G.

*Department of Physics, Mathematics and Informatics
Far Eastern State Medical University, Russia, Khabarovsk*

Abstract. The relevance of this article lies in the consideration of significant personal qualities of a university teacher through a survey of students. The article analyzes data from a survey of second-year students in the field of training in Pediatrics of the Far Eastern State Medical University in Khabarovsk. Significant qualities have been identified and the relationships between the importance of a teacher's professional qualities have been determined.

Keywords: students; teacher, higher education; personal qualities, activities, professionalism, formation

Система российского высшего медицинского образования претерпевает существенные изменения. Основная цель большинства принятых реформ – устранить дефицит кадров за счет более гибких программ обучения и упрощенного допуска к работе выпускников. Успех преобразований и реформ в высшем медицинском образовании зависит от конкретного исполнителя – преподавателя. Выступая одним из основных субъектов высшего образования, преподаватель реализует те или иные нововведения и несет ответственность за качество подготовки студентов.[1].



Современные ФГОС ВО (Федеральный государственный образовательный стандарт высшего образования) ставят перед преподавателями медицинских вузов новые задачи реализации многоуровневой, вариативной подготовки компетентных специалистов, готовых к инновационной деятельности и непрерывному личностно-профессиональному развитию в профессии. [2].

2023 год в России объявлен годом педагога и наставника. Целью Года является признания особого статуса педагогических работников. «Работа педагогов и наставников закладывает основу кадрового потенциала и технологического суверенитета страны. Как отметил Владимир Путин, вопросы обучения, наставничества - это всегда обращение к будущему. [1].

Деятельность преподавателя вуза прописана в федеральном законе «Об образовании в РФ» и профессиональным стандартом «Педагог профессионального обучения, профессионального образования и дополнительного профессионального образования», утвержденным Приказом Министерства труда и социальной защиты РФ 8 сентября 2015 г. № 608н. Кроме функции обучения включена функция воспитания студентов. Взаимосвязь обучения и воспитания позволяет сформировать из студента самодостаточную личность, способную к развитию; учит действовать грамотно и уверенно в любой нестандартной ситуации, мобильно решать возникающие профессиональные задачи, быть ответственным за принятые решения. [3].

Профессия педагога относится к типу «человек-человек» и подразумевает, что преподаватель стремится к самореализации, учитывает настроение других людей, разбирается во взаимоотношениях, руководит, учит, воспитывает, слушает и слышит собеседника, сопереживает, имеет широкий кругозор, обладает высокой коммуникативной культурой. Качества личности,



являющиеся условием успешного выполнения педагогической деятельности, определяются как педагогические способности.

Актуальность

Преподаватель медицинского вуза призван не только осуществлять управление освоением объективированного опыта, но влиять на формирование личностных профессиональных качеств будущего врача. Необходимой стороной деятельности медицинского работника является взаимодействие с пациентами, коллегами. Система высшего образования подготавливает будущего специалиста к этому взаимодействию посредством общения с профессорско-преподавательским составом в процессе обучения. Годы пребывания в вузе дают возможность увидеть разные способы выстраивания межличностных отношений, разные стили поведения, разные способы решения проблем, разные варианты разрешения конфликтов. Приобретается не только багаж знаний, но мудрость общения. Педиатр неизбежно перенесёт некоторые варианты поведения, усвоенные в личном общении с преподавателями на профессиональную сферу.

Выпускник приходит в профессию, практически не имея опыта общения с разновозрастными пациентами и их родителями. Научить, показать, дать образец поведения в непосредственном взаимодействии с живыми людьми - навыки, получаемые от преподавателей, как в явном виде, так и латентно, т.е. неосознанно. Педиатру кроме профессиональных знаний и умений понадобятся и педагогические навыки. Всем известно о существовании лечебной педагогики, основателем которой является Кащенко В.П.

Теорема участия преподавателя гласит: «Для достижения образования любого уровня любой индивид объективно нуждается в управляющих воздействиях преподавателя (конкретного и собирательного) — множества



преподавателей» [4, с.72]. Как же нужно организовать работу преподавателя вуза, чтобы педагогическое воздействие было максимально эффективным?

Проблема исследования: заключается в отсутствии верного подхода к преподаванию на младших курсах вуза. Первокурсники входят в систему вузовского образования, не имея опыта взаимодействия с педагогами высшей школы, что приводит к необходимости изучения и выработки целостной концепции организации подхода к работе преподавателей вуза. Учительский подход в преподавании - педагогический («педагог», буквально, — «детоводитель»).

Преподаватель вуза скорее наставник. В подходах взаимодействия с учениками и студентами учитель и преподаватель в чем-то похожи, в чем-то различны. Различия обусловлены:

- возрастом студентов;
- периодом обучения (чаще всего семестр);
- спецификой предмета;
- эпохой (период избытка информационных воздействий);
- окружением: друзья, родители, социальные сети.

Современный человек имеет в своём распоряжении технические средства и возможности, не всегда однозначно способствующие развитию коммуникативных качеств, а во многом и усложняющие процесс общения. Какие же личностные качества преподавателя важны для студентов 2 курса педиатрического факультета?

Цель исследования: выявить наиболее значимые личностные характеристики преподавателя в формировании общекультурных и профессиональных компетенций студентов для реализации педагогических способностей.



Материалы и методы

Проведение индивидуального анонимного анкетирования среди студентов 2 курса педиатрического факультета с целью выявить наиболее значимые личностные характеристики преподавателя медицинского вуза и по результатам сделать выводы, которые позволят преподавателям провести самодиагностику и скорректировать самообразование и развитие тех черт и качеств, которые в настоящее время являются наиболее значимыми для современных студентов. Анкетирование проводилось в электронном формате с использованием сервиса Гугл Форм. Респондентам было предложено 14 вопросов характеризующих качества личности преподавателя медицинского вуза.

Результаты

Проведенное исследование показало, что приоритетными качествами личности преподавателя, по мнению студентов, стали «любовь к своей профессии» (73,4%), «высокий уровень владения предметом» (73,4%)(Рис.1.) и «доброжелательность» (73,4%).



Рис.1 -. Ранжирование ответов по пункту
«Высокий уровень владения предметом».

Неважными качествами были признаны «эмоциональность» (36,7) и «стиль общения» (55%), что подтверждает слова А.С. Макаренко «Педагог

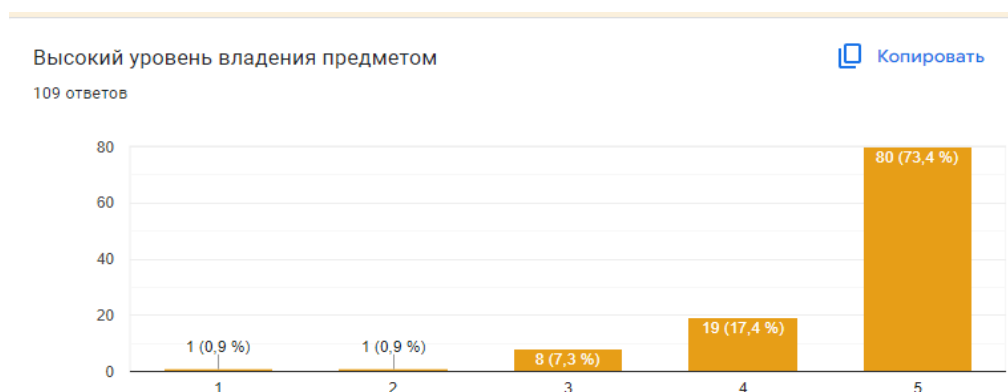

должен знать свой предмет по-настоящему хорошо, и тогда его будут уважать и слушаться, даже если он резкий человек...» [5, с.165].

Интересный результат дал пункт о требовательности (Рис.2) «очень важно» (26,2%), «не очень важно» (33%), «индифферентно» (34,9%).



Рис. 2. - Ранжирование ответов по пункту «Требовательность».

Все студенты, участвовавшие в опросе, отметили, что личность преподавателя должна быть многогранной в профессиональной и коммуникативной сферах. Взаимодействие на уровне «студент-преподаватель» обозначило снижение требовательности в отношениях.

Заключение

«Времена рожают нравы». Когда-то ценили интеллект и профессионализм; в советское время важным был статус и общественные заслуги; в перестроечные ценились коммерческое мышление и прагматичность. Современность нацелена на профессиональные и коммуникативные навыки.

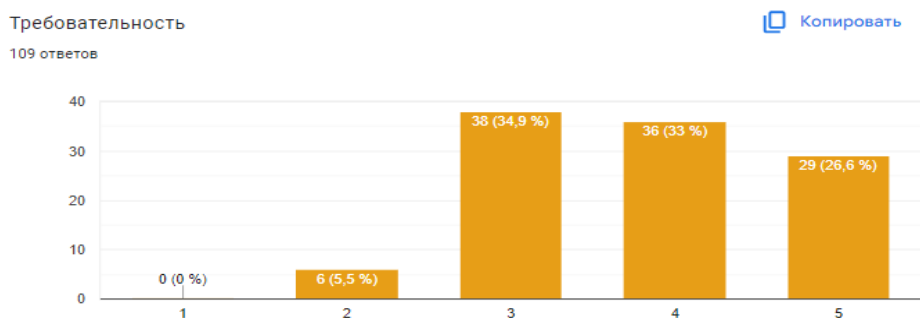
По результатам опроса можно сделать вывод: так как респондентами были студенты 2 курса педиатрического факультета, для которых коммуникативные качества особенно важны в их профессии, поэтому опрос показал важность этих качеств. Целенаправленность выбора профессии, вуза и факультета выделила в ответах значимость деятельностных аспектов. А кто, как не преподаватель проиллюстрирует им варианты общения, разрешения сложных ситуаций, конфликтов и поможет овладеть «тонкостями ремесла».



Литература / References:

1. Фокин Ю.Г. Теория и процедурный справочник по обучению в высшей школе / Ю.Г. Фокин.- Ростов н/Д: Феникс, 2015. – 445с.
2. Макаренко А.С. Педагогическая поэма - М.: Педагогика, 1981.
3. Акименко Г.В., Селедцов А.М., Кирина Ю.Ю., Яковлев А.С. Детерминанты формирования эмоционально-психологической компетентности в профессионально-личностном становлении студентов-медиков // Дневник науки. 2022. № 12 (72).

ПЕДАГОГИЧЕСКОЕ ОБЕСПЕЧЕНИЕ ИНТЕРАКТИВНОГО ВЗАИМОДЕЙСТВИЯ ПРЕПОДАВАТЕЛЕЙ СО СТУДЕНТАМИ НА ПРИМЕРЕ МЕДИЦИНСКОГО УНИВЕРСИТЕТА

Яковлев С. А., Яковлева А. А.

*Кафедра психиатрии, наркологии и медицинской психологии
ФГБОУ ВО «Кемеровский государственный медицинский университет»
Минздрава России, Россия, г. Кемерово*

Аннотация. В работе рассматривается формирование профессиональной компетентности будущих врачей с внедрением инновационных педагогических технологий в учебный процесс студентов-стоматологов. Польза этих технологий для формирования основных общих и специальных компетенций, в частности для формирования критического/клинического мышления, была обоснована результатами проведенного эксперимента, которые представлены в статье.

Ключевые слова: инновационные педагогические технологии, студент, педагог, образовательный процесс, интерактив, компетенции.



PEDAGOGICAL SUPPORT OF INTERACTIVE INTERACTIONS OF TEACHERS WITH STUDENTS ON THE EXAMPLE OF A MEDICAL UNIVERSITY

Yakovlev S. A., Yakovleva A. A.

*Department of Psychiatry, Narcology and Medical Psychology
Kemerovo State Medical University, Russia, Kemerovo*

Abstract. The work examines the formation of professional competence of future doctors with the introduction of innovative pedagogical technologies into the educational process of dental students. The usefulness of these technologies for the formation of basic general and special competencies, in particular for the formation of critical/clinical thinking, was justified by the results of the experiment, which are presented in the article.

Keywords: innovative pedagogical technologies, student, teacher, educational process, interactive, competencies.

Введение

Принято считать, что причины современных мировых и национальных катастроф находятся не только в производственно-экономической сфере общества, но тесно связаны с качеством воспитания и образования человека.

По мнению специалистов эти причины, в первую очередь, связаны с отставанием духовной культуры современного общества от темпов развития науки и высоких технологий. В этой связи отмечается острая потребность в исследовании системы и содержания высшего образования

В рамках реализации компетентного подхода в числе первоочередных вопросов - организация интерактивного педагогического взаимодействия, диалог между обучающим и обучающимся, преподавателем и студентом. Это является важным условием становления личности будущего



специалиста, индивидуальности, которая владеет современными способами наработки новых профессиональных знаний.

Известно, что интерактивность не является врожденной способностью и её следует специально развивать. Развитию интерактивности препятствуют как объективные, так и субъективные факторы. К числу последних относится нежелание преподавателей перестраиваться, их неготовность к партнерским отношениям с обучающимися. Студентам по старинке даются готовые знания в виде «истины в последней инстанции» [3].

В современных условиях в рамках реализации ФГОС третьего поколения требуется создание специальных условий, стимулирующих преподавателей к образовательному диалогу со студентами, в рамках которого должен происходить обмен учебной информацией, взглядами, позициями и освоение социального опыта. Это создаст условия для актуализации транслируемых преподавателем знаний в собственном опыте и ценностном мире личности.

Альтернативой «знаниевой педагогики» должно стать обучение, направленное на осмысление полученной информации. Для этого, в первую очередь, необходима устойчивая диалоговая связь между всеми участниками образовательного процесса.

В связи с этим становится актуальной задача обеспечения перехода от традиционно-просветительской парадигмы образования к гуманистической, направленной на самоактуализацию личности. И только диалоговый подход в образовании, на наш взгляд, способен обеспечить полноценное развитие молодого человека [2].

В основе диалогового подхода со стороны обучающихся должна осуществляться попытка понять другого человека, узнать и принять его, Активно идут процессы рефлексии, самопознания и саморазвития.



Сущность любого диалога гуманистична, так как диалог предполагает, что каждая личность уникальна. Все участники диалога равны, их точка зрения имеет право на существование.

Образование, в том числе высшее медицинское, призвано формировать универсальную личность, активную по отношению к миру, способную оценивать и выбирать. Соответственно преподаватели, и в первую очередь гуманитарных дисциплин, призваны развивать способность к самостоятельному и независимому мышлению, постоянный интерес к получению новых знаний. В этой связи главным в содержании педагогической деятельности преподавателя вуза становится не монологическое информирование, а вовлечение студентов в диалог. Для этого преподавателям следует специально развивать способность к интерактивному взаимодействию с обучающимися.

Вместе с тем, лишь 25% преподавателей используют методы интерактивного взаимодействия в педагогической деятельности [1].

Результаты анкетирования студентов свидетельствуют о том, что, 86% респондентов открыты для взаимодействия с преподавателем, но лишь 32% считают, что являются полноправными участниками учебных занятий. К сожалению, не все обучающиеся испытывают к себе уважительное отношение со стороны преподавателя.

Слово «интерактив» в переводе с английского («interact» – «между», «взаимный», «act» – действовать) означает взаимодействие.

Интерактивность означает способность взаимодействовать или находиться в диалоге, например, в образовательном процессе как способность преподавателя взаимодействовать с обучающимися.



Таким образом, «интерактивное обучение» - это обучение, построенное на взаимодействии всех участников образовательного процесса, включая преподавателя.

Педагог в данном случае выступает лишь как организатор процесса обучения, лидер учебной группы. Кроме того, интерактивное обучение основано на прямом взаимодействии студентов с опытом своих коллег. Большая часть интерактивных заданий апеллирует к опыту самого обучающегося. Распространенными формами интерактивного обучения являются «мозговой штурм», «круглый стол», решение кейсов и др. [4].

Интерактивное обучение является специальной формой организации познавательной деятельности, направленной на создание комфортных условий, когда обучающийся чувствует свою интеллектуальную состоятельность, что в свою очередь, делает процесс научения более продуктивным.

Взаимодействие в условиях педагогического процесса зависит от позиции «ведущего» (преподавателя) и имеет четко обозначенные цели (развитие личности, формирование индивидуального опыта).

Освоение педагогом активных методов и приемов обучения невозможно без непосредственного включения в те или иные формы взаимодействия. Можно прочитать большое количество литературы об активных методах обучения, но научиться им можно только путем личного участия в тренинговых занятиях по интерактиву.

В качестве приема интерактивного взаимодействия в данной работе рассматривается метод модерации. Модерация – это направляемый интерактивный процесс взаимодействия участников группы в целях самостоятельной выработки и принятия группового решения.

Роль модератора при этом состоит в стимулировании активности участников группы и обеспечении их равноправия, что важно для организации



диалогового взаимодействия. В сравнении с традиционными методами обучения модерация:

Таблица 1.

Сравнительный анализ методов обучения в вузе.

Методы обучения	Деятельность преподавателя	Результат деятельности преподавателя
Традиционный метод	Преподаватель искренне и увлеченно рассказывает о науке, формулирует выводы (к которым пришел в процессе собственных рассуждений) и дает задание обучающимся. Преподаватель все знает лучше и больше своих студентов, поэтому определяет логику познавательного процесса, задает цели и ожидаемый результат обучения. Обучающиеся не могут свободно участвовать в обсуждении, им не дано право решающего слова.	Обучающиеся не проявляют инициативы. Преподавателю приходится напоминать им о том, что нужно сделать, проверять, регулярно контролировать. Равнодушие и безразличие студентов на аудиторных занятиях. Пассивность и отсутствие интереса и ответственности за конечный результат: сформированности знаний, умений и навыков..
Модерация	Преподаватель развивает способность обучающихся к самостоятельности, умение анализировать полученную на аудиторных занятиях информацию и выявлять проблему, умение вести переговоры и дискутировать, убеждать и приходиться к согласию.	Все участники учебного процесса могут почувствовать свой персональный вклад в выработку решения, принимают персональную ответственность за реализацию принятых решений.



Методологические основания разработки педагогической технологии, направленной на развитие готовности преподавателей к образовательному диалогу.

Преподавателю необходимо, в первую очередь, наработать знания о диалоге. На наш взгляд, важно понимать сущность диалога, ориентироваться в моделях диалога, его функциях, понять источники и правила диалога, содержание и особенности образовательного диалога.

Диалог между обучающимся и обучаемым (преподавателем и студентом), призван способствовать формированию понимающего познания и является не только средством реализации интерактивного взаимодействия, но и развивает готовность преподавателей к интерактивному взаимодействию, обеспечивает взаимообмен учебной информацией, взглядами, позициями в условиях равенства и сотрудничества.

Л.С. Выготский считал, что состояние готовности к чему либо, например, к обучению не возникает внезапно, а является результатом всего предшествующего развития человека.

Готовность с необходимостью включает: во первых, вооруженность необходимыми знаниями, умениями, навыками и, во вторых, готовность к реализации запланированной программы педагогической деятельности. Исходя из вышесказанного, элементами готовности к интерактивному взаимодействию (обучению) являются:

- знаниевый компонент (информированность в области педагогического взаимодействия, владение соответствующим понятийно-терминологическим аппаратом);
- личностный компонент (личностные особенности преподавателя: доброжелательность, точность, требовательность, сдержанность, открытое и



неравнодушное отношение к студентам, вежливость, тактичность, стремление понять студентов, помочь им и др.);

- деятельностный компонент (коммуникативные навыки, умение планировать диалоговое взаимодействие и почувствовать в нём).

При исследовании знаниевого компонента были получены следующие результаты:

- близки к пониманию смысла педагогического взаимодействия 82% респондентов;

- понимают значимость диалога в педагогическом процессе 75% участников исследования;

- точно знают определение терминов «интерактивность», «диалог», «диалоговое взаимодействие» - 28%;

- ориентируются в компонентах интерактивного взаимодействия - 25%;

- знают структуру, принципы, функции, источники диалога -18%;

- знакомы с методами организации интерактивного взаимодействия (20%).

Такое состояние дел, с нашей точки зрения, обусловлено главным образом тем, что часть даже опытных преподавателей, имея определенную сумму знаний по методике педагогического общения, опыт практической педагогической деятельности, не уделяют должного внимания вопросам развития готовности к интерактивному взаимодействию с обучающимися.

Было выяснено, что профессионально - ценные и диалогообразующие качества, как: доброжелательность, открытость и умение свободно держаться среди студентов проявляются у большинства преподавателей -73% респондентов.

Ответы преподавателей также показали, что они часто стремятся монополизировать разговор, подменить диалог монологом (86%); могут



сделать выводы, не дослушав студентов (72%), прерывают обучающихся, не дав им сформулировать свои мысли (72%). Но, больше всего настораживает тот факт, что 84% участников опроса уверены в том, что они правы. Безусловно, установка педагога «преподаватель всегда прав» препятствует налаживанию диалоговых отношений в образовательном процессе.

Анализ результатов анкетирования студентов по анкете «Преподаватель глазами студентов» позволяет сделать вывод о том, что значительное большинство (80,2%) обучающихся относятся к преподавателю доброжелательно. Но, только 66,9% из них испытывают со стороны преподавателя к себе уважительное отношение. Таким образом, очевидно, что существует потребность в совершенствовании практики взаимодействия преподавателей и студентов. Решение этой проблемы позволит эффективнее использовать диалог как результативный метод обучения.

Для опроса преподавателей была использована анкета «Учебное занятие глазами преподавателя».

При в целом позитивной характеристике процесса обучения, можно отметить, что от 5 до 22 % преподавателей могут установить контакт с обучающимися, снять напряжение, общаться на равных. Это отрицательно влияет на атмосферу учебного процесса, провоцирует конфликтные ситуации и конфликты. Как показал опрос лишь 29% преподавателей привлекает обучающихся к формулировке цели занятия. По результатам анкетирования студентов этот показатель равен 24%. Только 58% преподавателей учитывают индивидуальные возможности и потребности студентов и т.д. Исходя из вышесказанного можно констатировать тот факт, что интерактивные методы в образовательном процессе используются недостаточно.

Заключение. Полученные результаты констатируют недостаточную знаниевую, личностную и деятельностную готовность преподавателей к



образовательному диалогу со студентами и актуальность разработки технологии, способной обеспечить развитие профессионально-педагогической компетентности преподавателей в этом направлении.

Литература / References:

1. Акименко Г.В., Селедцов А.М., Кирина Ю.Ю., Яковлев А.С. Детерминанты формирования эмоционально-психологической компетентности в профессионально-личностном становлении студентов-медиков // Дневник науки. 2022. № 12 (72).
2. Акименко Г.В., Селедцов А.М., Кирина Ю.Ю. коммуникативная толерантность как условие благоприятного психологического климата в студенческой учебной группе // Дневник науки. 2020. № 6 (42). С. 15.
3. Шмакова О.В., Исаков Л.К., Акименко Г.В. Применение современных педагогических технологий в реализации компетентного подхода в образовании в медицинском вузе // Всемирный день качества - 2021 / Материалы II международной конференции. Саратов, 2021. С 127.
4. Зимняя И.А. Ключевые компетентности как результа+ тивно+целевая основа компетентного подхода в образовании. М., 2004. С.10.



СВЕДЕНИЯ ОБ АВТОРАХ

Абрамов Борис Эвильевич, д-р мед. наук, профессор, кафедра неврологии и нейрохирургии с курсами медицинской реабилитации, психиатрии, ФПК и П. Учреждение образования «Гомельский государственный медицинский университет», Республика Беларусь, г. Гомель

Абрамов Владимир Андреевич, заведующий кафедрой, д-р мед. наук, профессор, ФГБОУ ВО «Донецкий государственный медицинский университет имени М. Горького» Минздрава России, Россия, ДНР, г. Донецк

Абрамова Екатерина Валерьевна, преподаватель, Областное Государственное Бюджетное Профессиональное Образовательное Учреждение «Рязанский медицинский колледж», Россия, г. Рязань

Акименко Галина Васильевна, канд. ист. наук, доцент, кафедра психиатрии, наркологии и медицинской психологии, ФГБОУ ВО «Кемеровский государственный медицинский университет» Минздрава России, Россия, г. Кемерово

Альмешкина Александра Алексеевна, ассистент, кафедра психиатрии, наркологии и медицинской психологии, ФГБОУ ВО «Донецкий государственный медицинский университет имени М. Горького» Минздрава России, Россия, ДНР, г. Донецк

Антипочкина Елена Алексеевна, преподаватель высшей квалификационной категории, Областное государственное бюджетное профессиональное образовательное учреждение «Рязанский медицинский колледж» Минздрава России, Россия, г. Рязань

Анфиногенова Ольга Борисовна, д-р мед. наук, доцент, заведующий кафедрой детских болезней, ФГБОУ ВО «Кемеровский государственный медицинский университет» Минздрава России, Россия, г. Кемерово

Аскарова Роза Исмаиловна, старший преподаватель, кафедра инфекционных болезней и фтизиатрии, Ургенчский филиал Ташкентская медицинская академия, Республика Узбекистан, г. Ташкент

Байдецкая Елена Алексеевна, к.э.н., доцент, кафедра педагогики, психологии и коммуникативистики, ФГБОУ ВО Кубанский Государственный университет, Россия, г. Краснодар

Бакун Егор Петрович, студент, Учреждение образования «Белорусский государственный медицинский университет», Республика Беларусь, г. Минск



Международная междисциплинарная научно-практическая конференция
**ПЕДАГОГИКА И МЕДИЦИНА В ВОСПИТАТЕЛЬНОМ ПРОСТРАНСТВЕ:
ПРОБЛЕМЫ, ВОЗМОЖНОСТИ И ПЕРСПЕКТИВЫ**

к 135- летию со дня рождения А. С. Макаренко



Батиевская Вероника Богдановна, канд.эконом.наук, доцент, кафедра общественного здоровья, организации и экономики здравоохранения имени профессора А. Д. Ткачева, ФГБОУ ВО «Кемеровский государственный медицинский университет» Минздрава России, Россия, г. Кемерово

Бибик Оксана Ивановна, д-р. биол. наук, профессор, и.о. заведующий кафедрой биологии с основами генетики и паразитологии, ФГБОУ ВО «Кемеровский государственный медицинский университет» Минздрава России, Россия, г. Кемерово

Богданов Вячеслав Романович, д-р. биол. наук, профессор, кафедра биологии с основами генетики и паразитологии, ФГБОУ ВО «Кемеровский государственный медицинский университет» Минздрава России, Россия, г. Кемерово

Борзова Надежда Владимировна, ассистент, кафедра эпидемиологии, ФГБОУ ВО «Кемеровский государственный медицинский университет» Минздрава России, Россия, г. Кемерово

Боровикова Злата Владимировна, канд. ист. наук, доцент, кафедра истории, ФГБОУ ВО «Кемеровский государственный медицинский университет» Минздрава России, Россия, г. Кемерово

Брюхачев Александр Николаевич, старший преподаватель кафедры физической культуры, ФГБОУ ВО «Кемеровский государственный медицинский университет» Минздрава России, Россия, г. Кемерово

Брюхачева Екатерина Олеговна, ассистент кафедры фтизиатрии, ФГБОУ ВО «Кемеровский государственный медицинский университет» Минздрава России, Россия, г. Кемерово

Бородкина Александра Юрьевна, преподаватель-переводчик, ФГБОУ ВО «Кемеровский государственный медицинский университет» Минздрава России, Россия, г. Кемерово

Вайленко Дарья Сергеевна, ассистент, ФГБОУ ВО «Луганский государственный медицинский университет имени Святителя Луки» Минздрава России, Россия, ЛНР, г. Луганск

Валиуллина Евгения Викторовна, канд. психол. наук, доцент, доцент кафедры психиатрии, наркологии и медицинской психологии, ФГБОУ ВО «Кемеровский государственный медицинский университет» Минздрава России, Россия, г. Кемерово



Международная междисциплинарная научно-практическая конференция
**ПЕДАГОГИКА И МЕДИЦИНА В ВОСПИТАТЕЛЬНОМ ПРОСТРАНСТВЕ:
ПРОБЛЕМЫ, ВОЗМОЖНОСТИ И ПЕРСПЕКТИВЫ**

к 135- летию со дня рождения А. С. Макаренко



Власова Виктория Николаевна, д-р филос. наук, доцент, заведующий кафедрой педагогики, ФГБОУ ВО «Ростовский государственный медицинский университет» Минздрава России, Россия, г. Ростов-на-Дону

Власова Оксана Петровна, канд. мед. наук, доцент, кафедра гигиены, ФГБОУ ВО «Кемеровский государственный медицинский университет» Минздрава России, Россия, г. Кемерово

Воронцова Татьяна Юрьевна, доцент кафедры иностранных языков, кандидат педагогических наук, доцент, ФГБОУ ВО «Луганский государственный университет имени Владимира Даля», Россия, ЛНР, г. Луганск

Гаврикова Ольга Евгеньевна, старший преподаватель, кафедра анатомии, ФГБОУ «Рязанский государственный медицинский университет» Минздрава России, Россия, г. Рязань

Гаюрова Юлия Александровна, психолог, канд. ист. наук, доцент, СПб ГБУ центр социальной помощи семье и детям Приморского района Санкт-Петербурга, Россия, г. Санкт-Петербург

Гречанинова Людмила Михайловна, преподаватель, Областное государственное бюджетное профессиональное образовательное учреждение «Рязанский медицинский колледж» Минздрава России, Россия, г. Рязань

Головко Ольга Владимировна, канд. физ.-мат. наук, доцент, кафедра медицинской, биологической физики и высшей математики, ФГБОУ ВО «Кемеровский государственный медицинский университет» Минздрава России, Россия, г. Кемерово

Громько Марина Владимировна, старший преподаватель, УО «Гомельский государственный медицинский университет», Республика Беларусь, г. Гомель

Гукина Людмила Владимировна, канд. филол. наук, доцент, заведующий кафедрой иностранных языков, ФГБОУ ВО «Кемеровский государственный медицинский университет» Минздрава России, Россия, г. Кемерово

Гутырчик Антон Александрович, студент, Учреждение образования «Белорусский государственный медицинский университет», Республика Беларусь, г. Минск

Денисова Инна Викторовна, преподаватель высшей квалификационной категории, Областное государственное бюджетное



Международная междисциплинарная научно-практическая конференция
**ПЕДАГОГИКА И МЕДИЦИНА В ВОСПИТАТЕЛЬНОМ ПРОСТРАНСТВЕ:
ПРОБЛЕМЫ, ВОЗМОЖНОСТИ И ПЕРСПЕКТИВЫ**

к 135- летию со дня рождения А. С. Макаренко



профессиональное образовательное учреждение «Рязанский медицинский колледж» Минздрава России, Россия, г. Рязань

Дьячкова Татьяна Сергеевна, заместитель декана по научной работе, доцент кафедры педагогики, канд. пед. наук, доцент, ФГБОУ ВО «Могилевский государственный университет имени А.А. Кулешова», Республика Беларусь, г. Могилёв

Екшикеев Тагер Кадырович, доцент, канд.экон.наук, ФГБОУ «Санкт-Петербургский государственный химико-фармацевтический университет» Минздрава России, Россия, г. Санкт-Петербург

Ермоленко Елена Михайловна, старший преподаватель, кафедра биоорганической химии, УО «Белорусский государственный медицинский университет», Республика Беларусь, г. Минск

Жукова Анжела Аркадьевна, старший преподаватель, УО «Гомельский государственный медицинский университет», Республика Беларусь, г. Гомель

Игнатьева Виктория Владимировна, канд. хим. наук, доцент, заведующий кафедрой фармацевтической и медицинской химии, ФГБОУ ВО «Донецкий национальный медицинский университет имени М.Горького» Минздрава России, Россия, ДНР, г. Донецк

Икрамова Дилдора Тулкуновна, ассистент кафедры факультетской педиатрии, Ташкентский педиатрический медицинский институт, Республика Узбекистан, г. Ташкент

Кадашникова Ксения Вячеславовна, студент, ФГБОУ ВО «Кемеровский государственный медицинский университет» Минздрава России, Россия, г. Кемерово

Казимиров Владимир Владимирович, старший преподаватель, кафедра морфологии и судебной медицины, ФГБОУ ВО «Кемеровский государственный медицинский университет» Минздрава России, Россия, г. Кемерово

Каменева-Любавская Евгения Николаевна, старший преподаватель, ФГБОУ ВО «Дальневосточный государственный медицинский университет» Минздрава России, Россия, г. Хабаровск

Кирина Юлия Юрьевна, канд. мед. наук, доцент, кафедра психиатрии, наркологии и медицинской психологии, ФГБОУ ВО «Кемеровский государственный медицинский университет» Минздрава России, Россия.



Международная междисциплинарная научно-практическая конференция
**ПЕДАГОГИКА И МЕДИЦИНА В ВОСПИТАТЕЛЬНОМ ПРОСТРАНСТВЕ:
ПРОБЛЕМЫ, ВОЗМОЖНОСТИ И ПЕРСПЕКТИВЫ**

к 135- летию со дня рождения А. С. Макаренко



Кризская София Сергеевна, студент, ФГБОУ ВО «Луганский государственный медицинский университет имени Святителя Луки» Минздрава России, Россия, ЛНР, г. Луганск

Коваленко Анна Сергеевна, студент, ФГБОУ ВО «Кемеровский государственный медицинский университет» Минздрава России, Россия, г. Кемерово

Колесникова Наталья Борисовна, канд. мед. наук, доцент, ФГБОУ ВО «Кемеровский государственный медицинский университет» Минздрава России, Россия, г. Кемерово

Кожухова Наталья Егоровна, доцент, канд. филол. наук, доцент, УО «Белорусский государственный медицинский университет», Республика Беларусь, г. Минск

Козлова Людмила Владимировна, старший преподаватель кафедры иностранных языков с курсом русского языка, ФГБОУ ВО «Рязанский государственный медицинский университет имени академика И. П. Павлова» Минздрава России, Россия, г. Рязань

Костин Владимир Иванович, д-р мед. наук, профессор, профессор, кафедра госпитальной терапии и клинической фармакологии ФГБОУ ВО «Кемеровский государственный медицинский университет» Минздрава России, Россия, г. Кемерово

Костюшина Юлия Игоревна, доцент, канд. пед. наук, доцент, ФГБОУ ВО «Рязанский государственный медицинский университет имени академика И. П. Павлова» Минздрава России, Россия, г. Рязань

Кувшинов Дмитрий Юрьевич, д-р. мед. наук, доцент, заведующий кафедрой нормальной физиологии имени профессора Н.А. Барбараш, ФГБОУ ВО «Кемеровский государственный медицинский университет» Минздрава России, Россия, г. Кемерово

Кузь Екатерина Владимировна, старший преподаватель кафедры иностранных языков, ФГБОУ ВО «Луганский государственный университет имени Владимира Даля» Минобрнауки России, Россия, ЛНР, г. Луганск

Кузнецова Ольга Артуровна, преподаватель первой квалификационной категории, Областное государственное бюджетное профессиональное образовательное учреждение «Рязанский медицинский колледж» Минздрава Россия, Россия, г. Рязань



Международная междисциплинарная научно-практическая конференция
**ПЕДАГОГИКА И МЕДИЦИНА В ВОСПИТАТЕЛЬНОМ ПРОСТРАНСТВЕ:
ПРОБЛЕМЫ, ВОЗМОЖНОСТИ И ПЕРСПЕКТИВЫ**

к 135- летию со дня рождения А. С. Макаренко



Лаврова Анна Игоревна, преподаватель, кафедра фармацевтической и медицинской химии, Государственная образовательная организация высшего профессионального образования «Донецкий национальный медицинский университет имени М. Горького», ДНР, г. Донецк

Лазутина Галина Степановна, канд. мед. наук, доцент, кафедра анатомии, ФГБОУ «Рязанский государственный медицинский университет» Минздрава России, Россия, г. Рязань

Левандовская Елена Анатольевна, преподаватель, Областное государственное бюджетное профессиональное образовательное учреждение «Рязанский медицинский колледж» Минздрава России, Россия, г. Рязань

Левина Елена Александровна, старший преподаватель, ФГБОУ ВО «Рязанский государственный медицинский университет имени академика И. П. Павлова» Минздрава России, Россия, г. Рязань

Личная Людмила Викторовна, старший преподаватель кафедры иностранных языков, ФГБОУ ВО «Кемеровский государственный медицинский университет» Минздрава России, Россия, г. Кемерово

Марочко Татьяна Юрьевна, канд. мед. наук, доцент, ФГБОУ ВО «Кемеровский государственный медицинский университет» Минздрава России, Россия, г. Кемерово

Медведчикова Оксана Геннадьевна, канд. мед. наук, доцент, доцент, кафедра морфологии и судебной медицины, ФГБОУ ВО «Кемеровский государственный медицинский университет» Минздрава России, Россия, г. Кемерово

Мельниченко Владислава Владимировна, канд. мед. наук, ассистент кафедры психиатрии, наркологии и медицинской психологии, ФГБОУ «Донецкий государственный медицинский университет имени М. Горького» Минздрава России, Россия, ДНР, г. Донецк

Нейжмак Зинаида Федоровна, канд. мед. наук, ассистент, кафедра детских болезней, ФГБОУ ВО «Кемеровский государственный медицинский университет» Минздрава России, Россия, г. Кемерово

Николаев Владимир Александрович, старший преподаватель, кафедра физической культуры, ФГБОУ ВО «Кемеровский государственный медицинский университет» Минздрава России, Россия, г. Кемерово



Международная междисциплинарная научно-практическая конференция
**ПЕДАГОГИКА И МЕДИЦИНА В ВОСПИТАТЕЛЬНОМ ПРОСТРАНСТВЕ:
ПРОБЛЕМЫ, ВОЗМОЖНОСТИ И ПЕРСПЕКТИВЫ**

к 135- летию со дня рождения А. С. Макаренко



Обухова Ирина Анатольевна, канд. техн. наук, доцент, ФГБОУ ВО «Санкт-Петербургский государственный лесотехнический университет имени С. М. Кирова», Россия, г. Санкт-Петербург

Отдушкина Лариса Юрьевна, ассистент кафедры микробиологии и вирусологии, ФГБОУ ВО «Кемеровский государственный медицинский университет» Минздрава России, Россия, г. Кемерово

Осипова Елена Евгеньевна, преподаватель первой квалификационной категории, Областное государственное бюджетное профессиональное образовательное учреждение «Рязанский медицинский колледж» Минздрава России, Россия, г. Рязань

Павленко Вера Ивановна, старший преподаватель, кафедра фармацевтической и медицинской химии, ФГБОУ ВО «Донецкий национальный медицинский университет имени М. Горького» Минздрава России, Россия, ДНР, г. Донецк

Пивовар Ольга Ивановна, канд. мед. наук, доцент, кафедра эпидемиологии, инфекционных болезней и дерматовенерологии, ФГБОУ ВО «Кемеровский государственный медицинский университет» Минздрава России, Россия, г. Кемерово

Пирожкова Аксинья Дмитриевна, студент, ФГБОУ ВО «Кемеровский государственный медицинский университет» Минздрава России, Россия, г. Кемерово

Плаксина Людмила Николаевна, канд. биол. наук, старший преподаватель, кафедра анатомии, ФГБОУ «Рязанский государственный медицинский университет» Минздрава России, Россия, г. Рязань

Помыткина Татьяна Евгеньевна, д-р мед. наук., доцент, заведующий кафедрой поликлинической терапии, последипломной подготовки и сестринского дела, ФГБОУ ВО «Кемеровский государственный медицинский университет», Минздрава России, Россия, г. Кемерово

Пономарева Галина Владимировна, канд. пед. наук, доцент, заведующий кафедрой, ФГБОУ ВО «Рязанский государственный медицинский университет имени академика И. П. Павлова» Минздрава России, Россия, г. Рязань

Попова Наталья Евгеньевна, ассистент, кафедра педиатрии и неонатологии, ФГБОУ ВО «Кемеровский государственный медицинский университет» Минздрава России, Россия, г. Кемерово



Постникова Алена Владимировна, ассистент, кафедра педиатрии и неонатологии, ФГБОУ ВО «Кемеровский государственный медицинский университет» Минздрава России, Россия, г. Кемерово

Прихода Игорь Викторович, профессор кафедры психологии и конфликтологии, д-р. пед. наук, канд. мед. наук, доцент, ФГБОУ ВО «Луганский государственный университет имени Владимира Даля» Минздрава России, Россия, ЛНР, г. Луганск

Прошляков Владимир Дмитриевич, д-р. мед. наук, профессор, ФГБОУ ВО «Рязанский государственный медицинский университет имени академика И. П. Павлова» Минздрава России, Россия, г.Рязань

Размахнина Екатерина Михайловна, канд. мед. наук, доцент, ФГБОУ ВО «Кемеровский государственный медицинский университет», Минздрава России, Россия, г. Кемерово

Романова Елена Викторовна, преподаватель высшей квалификационной категории, Областное государственное бюджетное профессиональное образовательное учреждение «Рязанский медицинский колледж» Минздрава Россия, Россия, г. Рязань

Рахыжанова Сауле Орынгазыевна, канд. мед. наук, доцент, заведующий кафедры физиологических дисциплин, Некоммерческое акционерное общество «Медицинский университет Семей», Республика Казахстан, г. Семей

Рубцова Елена Викторовна, канд. филол. наук, доцент кафедры русского языка и педагогики, ФГБОУ ВО «Курский государственный медицинский университет» Минздрава России, Россия, г. Курск

Рудаева Елена Владимировна, канд. мед. наук, доцент, ФГБОУ ВО «Кемеровский государственный медицинский университет» Минздрава России, Россия, г. Кемерово

Ряполова Татьяна Леонидовна, д-р. мед. наук, профессор, первый проректор, заведующая кафедрой, ФГБОУ ВО «Донецкий государственный медицинский университет имени М. Горького» Минздрава России, Россия, ДНР, г. Донецк

Салтанова Елена Владимировна, старший преподаватель кафедры медицинской, биологической физики и высшей математике, ФГБОУ ВО «Кемеровский государственный медицинский университет» Минздрава России, Россия, г. Кемерово



Самарский Игорь Евгеньевич, ассистент кафедры микробиологии и вирусологии, ФГБОУ ВО «Кемеровский государственный медицинский университет» Минздрава России, Россия, г. Кемерово

Сапаева Шарофат Аминовна, канд. мед. наук, заведующий кафедрой анатомии, Ургенчский филиал Ташкентской медицинской академии, Республика Узбекистан, г. Ургенч

Смакотина Светлана Анатольевна, д-р. мед. наук, доцент, заведующий кафедрой госпитальной терапии и клинической фармакологии, ФГБОУ ВО «Кемеровский государственный медицинский университет» Минздрава России, Россия, г. Кемерово

Смирнова-Забелина Е. А., канд. соц. наук, доцент, кафедра педагогики и психологии, ФГБОУ ВО «Дальневосточный государственный медицинский университет» Минздрава России, Россия, г. Хабаровск

Сидоркина Кира Сергеевна, преподаватель – переводчик, ФГБОУ ВО «Кемеровский государственный медицинский университет» Минздрава России, Россия, г. Кемерово

Сквира Иван Михайлович, д-р. мед. наук, доцент, заведующий курсом психиатрии, Учреждение образования «Гомельский государственный медицинский университет», Республика Беларусь, г. Гомель

Смакотина Светлана Анатольевна, д-р. мед. наук, доцент, заведующий кафедрой госпитальной терапии и клинической фармакологии, ФГБОУ ВО «Кемеровский государственный медицинский университет» Минздрава России, Россия, г. Кемерово

Селедцов Александр Михайлович, д-р. мед. наук, профессор, заведующий кафедрой психиатрии, наркологии и медицинской психологии, ФГБОУ ВО «Кемеровский государственный медицинский университет» Минздрава России, Россия, г. Кемерово

Совостюк Татьяна Александровна, заместитель декана стоматологического факультета, магистр исторических наук, соискатель кафедры педагогики, Учреждение образования «Белорусский государственный медицинский университет», Республика Беларусь, г. Минск

Соколовский Михаил Владимирович, канд. экон. наук, доцент, кафедра общественного здоровья, организации и экономики здравоохранения имени профессора А. Д. Ткачева, ФГБОУ ВО «Кемеровский государственный медицинский университет» Минздрава России, Россия, г. Кемерово



Сопромадзе Нино Шотаевна, студент, ФГБОУ ВО «Курский государственный медицинский университет» Минздрава России, Россия, г. Курск

Стукалова Анна Сергеевна, канд. физ.-мат. наук, доцент, кафедра физики, математики и информатики, ФГБОУ ВО «Дальневосточный государственный медицинский университет» Минздрава России, Россия, г. Хабаровск

Сумбаев Евгений Александрович, старший преподаватель, кафедра биологии с основами генетики и паразитологии, ФГБОУ ВО «Кемеровский государственный медицинский университет» Минздрава России, Россия, г. Кемерово

Тананакина Татьяна Павловна, д-р. мед. наук, профессор, ФГБОУ ВО «Луганский государственный медицинский университет имени Святителя Луки» Минздрава России, Россия, ЛНР, г. Луганск

Тарасова Дарья Алексеевна, студент, ФГБОУ ВО «Кемеровский государственный медицинский университет» Минздрава России, Россия, г. Кемерово

Третьякова Софья Владимировна, студент, ФГБОУ ВО «Кемеровский государственный медицинский университет» Минздрава России, Россия, г. Кемерово

Турдиев Улан Мүдүнович, ассистент кафедры анестезиологии, аспирант, Кыргызская государственная медицинская академия имени И. К. Ахунбаева, Республика Кыргызстан, г. Бишкек

Фашенко Яна Ивановна, преподаватель, УО «Гомельский государственный медицинский университет», Республика Беларусь, г. Гомель

Федосеева Ирина Фаисовна, канд. мед. наук, доцент, кафедра неврологии, нейрохирургии, медицинской генетики и медицинской реабилитации, ФГБОУ ВО «Кемеровский государственный медицинский университет» Минздрава России, Россия, г. Кемерово

Федорова Светлана Константиновна, старший преподаватель, ФГБОУ ВО «Рязанский государственный медицинский университет имени академика И. П. Павлова» Минздрава России, Россия, г. Рязань

Шатобалов Ярослав Игоревич, студент, ФГБОУ ВО «Кемеровский государственный медицинский университет» Минздрава России, Россия, г. Кемерово



Международная междисциплинарная научно-практическая конференция
**ПЕДАГОГИКА И МЕДИЦИНА В ВОСПИТАТЕЛЬНОМ ПРОСТРАНСТВЕ:
ПРОБЛЕМЫ, ВОЗМОЖНОСТИ И ПЕРСПЕКТИВЫ**

к 135- летию со дня рождения А. С. Макаренко



Шелихов Валентин Григорьевич, канд. мед. наук, доцент, кафедра госпитальной терапии и клинической фармакологии ФГБОУ ВО «Кемеровский государственный медицинский университет» Минздрава России, Россия, г. Кемерово

Щербань Ольга Валентиновна, старший преподаватель, ФГБОУ ВО «Дальневосточный государственный медицинский университет» Минздрава России, Россия, г. Хабаровск

Шермер Евгения Олеговна, старший преподаватель, кафедра морфологии и судебной медицины, ФГБОУ ВО «Кемеровский государственный медицинский университет» Минздрава России, Россия, г. Кемерово

Шмакова Ольга Валерьевна, канд. мед. наук, доцент, заведующий кафедрой педиатрии и неонатологии, ФГБОУ ВО «Кемеровский государственный медицинский университет» Минздрава России, Россия, г. Кемерово

Шурупова Наталья Николаевна, канд. мед. наук, доцент, ФГБОУ ВО «Кемеровский государственный медицинский университет» Минздрава России, Россия, г. Кемерово

Яцына Данил Сергеевич, студент, ФГБОУ ВО «Кемеровский государственный медицинский университет» Минздрава России, Россия, г. Кемерово

Якимович Светлана Георгиевна, старший преподаватель, ФГБОУ ВО «Дальневосточный государственный медицинский университет» Минздрава России, Россия, г. Хабаровск

Яковлев Антон Сергеевич, ассистент кафедры психиатрии, наркологии и медицинской психологии, ФГБОУ ВО «Кемеровский государственный медицинский университет» Минздрава России, Россия, г. Кемерово

Яковлева Алина Андреевна, ординатор, ФГБОУ ВО «Кемеровский государственный медицинский университет» Минздрава России, Россия, г. Кемерово



Международная междисциплинарная научно-практическая конференция
**ПЕДАГОГИКА И МЕДИЦИНА В ВОСПИТАТЕЛЬНОМ ПРОСТРАНСТВЕ:
ПРОБЛЕМЫ, ВОЗМОЖНОСТИ И ПЕРСПЕКТИВЫ**

к 135- летию со дня рождения А. С. Макаренко



Научное издание

**ПЕДАГОГИКА И МЕДИЦИНА В ВОСПИТАТЕЛЬНОМ
ПРОСТРАНСТВЕ: ПРОБЛЕМЫ, ВОЗМОЖНОСТИ И ПЕРСПЕКТИВЫ:**

сборник материалов Международной междисциплинарной научно-
практической конференции, к 135- летию со дня рождения А. С. Макаренко
(Кемерово, 10 ноября 2023 г.)

отв. ред. Г. В. Акименко, Л. В. Гукина

16+

Редактор А.С. Смирнов

Подписано в печать 14.11.2023

Формат 60x84 1/16.

Печать офсетная. Бумага офсетная № 1. Печ. л. 34,0

Тираж 500 экз. Заказ № 107248

Кемеровский государственный медицинский университет

650056, г. Кемерово, ул. Ворошилова, 22 А.

Отпечатано в типографии ООО «АРФпринт»: г. Кемерово, ул. Карболитовская, 1/173, офис 202.

Тел.: (3842) 65-79-09. Сайт: www.arf-print.ru